

VENTO

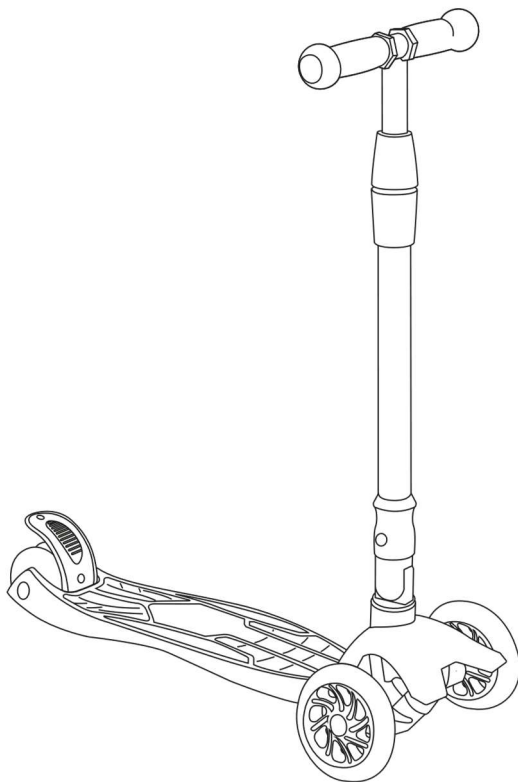

EN	Balance scooter - User manual
PL	Hulajnoga balansowa - Instrukcja obsługi
CS	Balanční koloběžka - Návod k obsluze
DE	Balance-Scooter - Bedienungsanleitung
ES	Scooter de equilibrio - Manual de usuario
FR	Trottinette d'équilibre - Guide d'utilisation
IT	Monopattino - Istruzioni per utente
HU	Balance roller - Használati Utasítás

NL	Balans scooter - Gebruiksaanwijzing
PT	Scooter de equilíbrio - Manual de instruções
RO	Scooter de echilibrat - Manual de utilizare
SK	Balančný skúter - Návod na použitie
EL	Σκούτερ ισοροπίας - Εγχειρίδιο χρήσης
UK	Баланс скутер - Інструкція з експлуатації
AR	المستخدم دليل - متوازن سكوتر

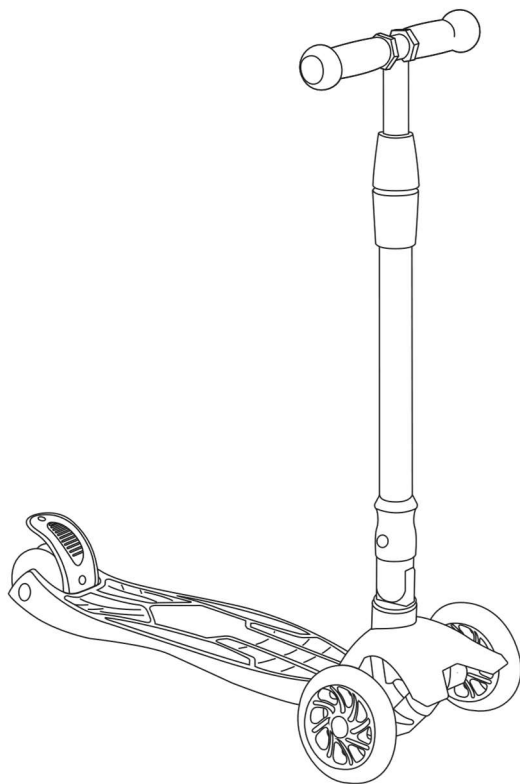

ENGLISH	5
POLSKI	8
ČEŠTINA	11
DEUTSCH	14
ESPAÑOL	15
FRANÇAIS	20
ITALIANO	23
MAGYAR	26
NEDERLANDSE	29
PORTUGUÊS	32
ROMANESC	35
SLOVENČINA	38
ΕΛΛΗΝΙΚΑ	41
УКРАЇНСЬКА	45
اللغة العربية	48

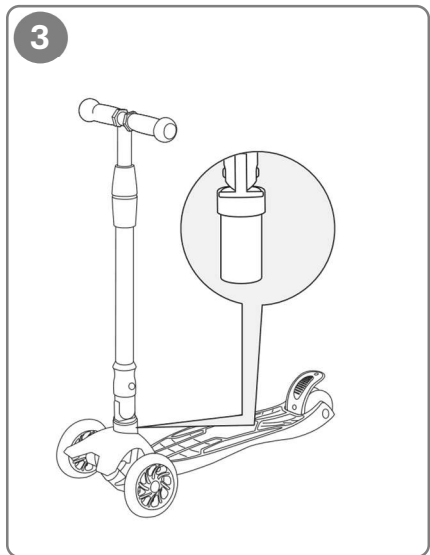
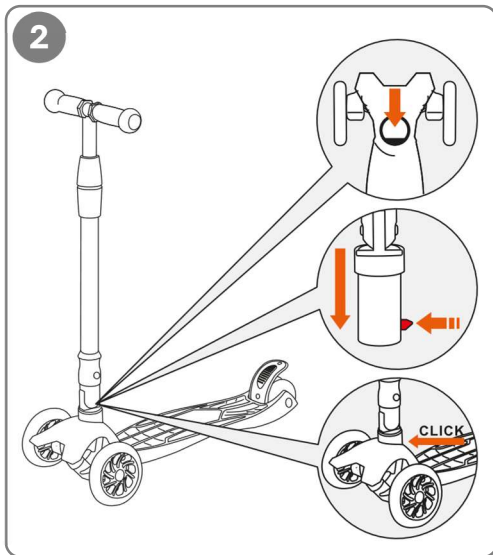
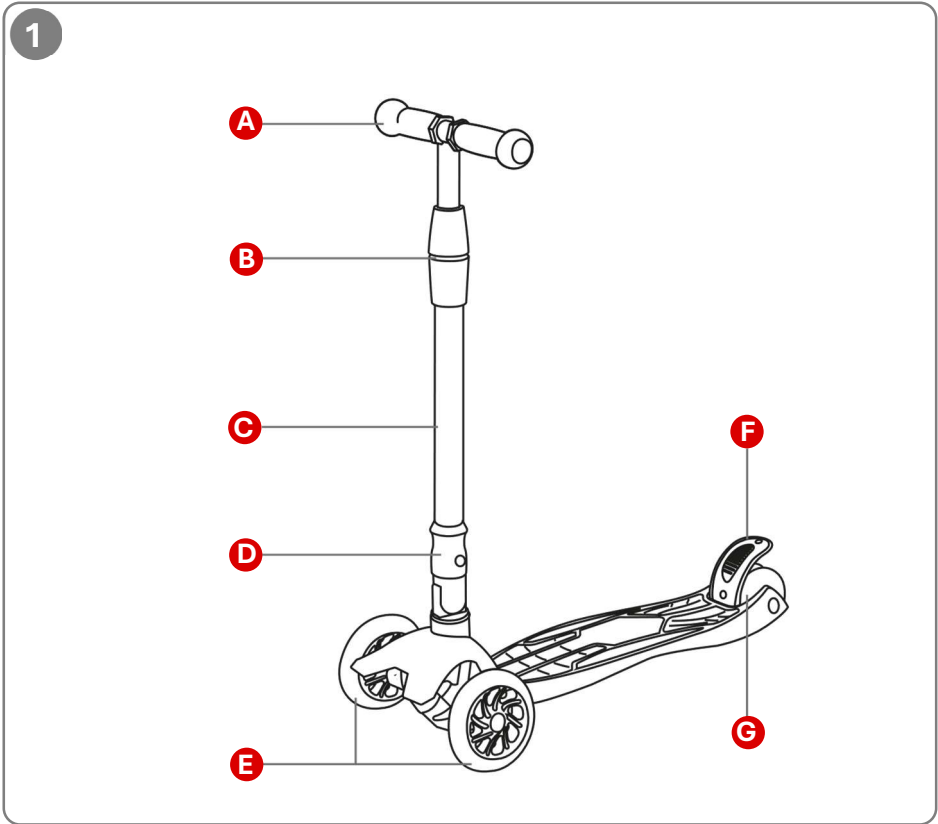

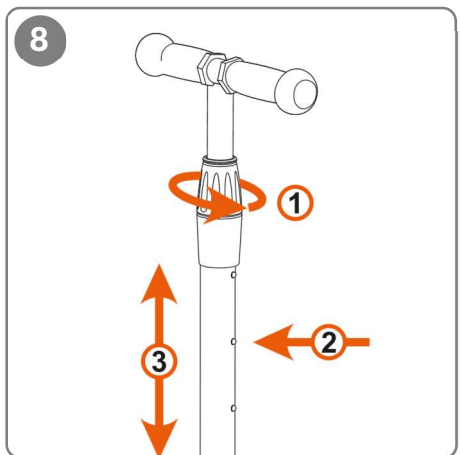
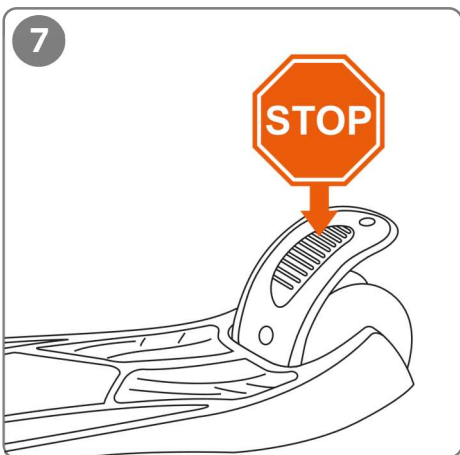
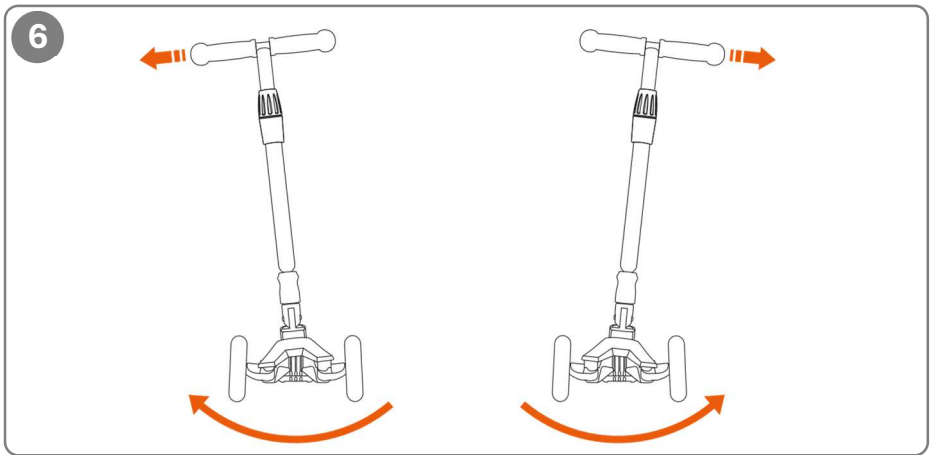
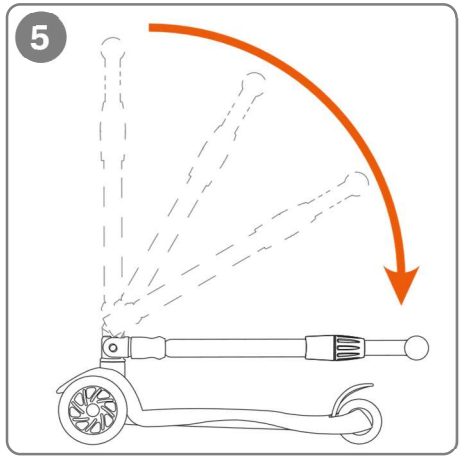
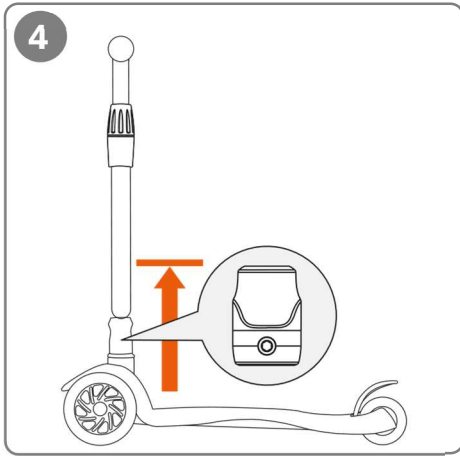

Thank you for purchasing a Kidwell product.

Our priority is your child's safety and creating beautiful memories. If you have any questions, please contact us at:

bok@kidwell.eu

Please read the following instructions carefully and follow them. The purpose of these instructions is to provide information on how to use the product correctly and safely. After assembling the product, please ensure that all functions are working properly and that they are secured in accordance with the instructions. Failure to follow the instructions in this manual may result in serious injury.

IMPORTANT: Remember to remove and discard all packaging materials that came with the product so that they are not within reach of children (e.g. cardboard, plastic film, etc.). This could cause injury, e.g. a choking hazard.

IMPORTANT! KEEP FOR FUTURE REFERENCE

WARNINGS:

- The product is intended for children over 3 years of age and weighing up to 50 kg.
- Protective equipment must be worn when using the product (helmet, gloves, knee and elbow pads).
- To avoid injury, ensure that children are kept away from the area where the product is being assembled or disassembled.
- Never leave your child unattended.
- For use under the direct supervision of an adult.
- Do not use in traffic.
- The toy should be used with caution, as it requires appropriate skills to avoid falls or collisions causing injury to the user or third parties.
- Ensure that your child has the necessary skills to use the product safely.
- Do not use the scooter if any part is damaged or missing.
- Do not use accessories or spare parts other than those recommended by the manufacturer.
- The scooter is designed for one person; the product should not be used by more than one child at a time.
- The product should be used on a flat surface, free of obstacles and away from stairs.
- Always ensure that all parts fit as specified in the instructions.
- Do not attempt to repair or modify the product. Only qualified service technicians are authorised to do so.
- Regularly check the product for damaged parts and the condition of screws, nuts, etc.
- Do not add any items to the product that could compromise its proper functioning or cause harm to your child.
- If you find any damage to the product, stop using it immediately and put it away in a place inaccessible to children until it has been repaired.
- Do not use the product in any way other than that specified in the instructions.
- It is unacceptable to use the scooter on roads with traffic, any other roads where motor vehicles travel, and in other places that pose a threat to the health and life of the child.
- Do not use the product on wet, slippery, sandy, gravelly surfaces, etc., which may cause you to lose your balance.
- Do not use the product after dark, in foggy conditions or in other weather conditions that limit visibility.
- The safest areas for using the product are areas with limited or no motor vehicle traffic, such as private areas, playgrounds, school playgrounds or recreational areas.
- Do not leave the product exposed to weather conditions such as rain, snow or high temperatures

- The product should be assembled by an adult.
- The toy must be stored out of the reach of children under the age specified by the manufacturer.
- Failure to observe the precautions will expose the user to the risks associated with the product, as specified by the manufacturer.

AGE RESTRICTIONS DEPEND ON THE HEIGHT AND WEIGHT OF THE CHILD

Drawings and photographs are for illustrative purposes only. The actual appearance of the product may differ from the visualisation in the instructions.



The product complies with the requirements of European Union directives. In accordance with Directive 2012/19/EU, this product is subject to selective collection. The product should not be disposed of with municipal waste, as it may pose a risk to the environment and human health. The used product should be taken to a recycling point for electrical and electronic equipment.



The manufacturer declares that the product complies with Directive 2009/48/EC of the European Parliament and of the Council of 18 June 2009 on the safety of toys and of the Council of 18 June 2009 on the safety of toys and harmonised standards: EN 71-1, EN 71-2, EN 71-3. The product has been marked as a result of a conformity assessment procedure.

PRODUCT CHARACTERISTICS

- Age range: 3+ years.
- Suitable for children between 95 and 130 cm tall.
- Maximum load up to 50 kg.
- Quick folding system.
- 3-step handle height adjustment.
- Integrated rear axle brake.
- Steering the scooter by balancing your body – front swivel wheels.
- Wheels with LED lights.
- Product weight: 2.6 kg.

SET PARTS

- | | |
|--|-------------------------------------|
| A. Handle | D. Bushings for folding the scooter |
| B. Twist clamp for handlebar height adjustment | E. Front wheels |
| C. Handlebar | F. Brake |
| | G. Rear wheel |

ASSEMBLY THE SCOOTER

Folding the scooter is shown in Figure 2.

The handlebar base has one flattened side, preventing it from turning when connected to the deck. The flat part of the handlebar should face the same direction as the flat part of the mounting hole.

When connecting the handlebar to the deck, press the lock so that it does not protrude beyond the control hole, then slide the handlebar until the mechanism locks with a distinct click.

NOTE: Ensure that the lock is engaged and the handlebar is secure in the control hole

DISASSEMBLY

The disassembly of the scooter is shown in Figure 3.

When the handlebar is correctly connected to the platform, the lock is located at the height of the front wheel, just below the platform.

To remove the handlebar, press the lock so that it retracts into the steering hole, then pull out the handlebar.

FOLDING THE SCOOTER

The steering is shown in Figures 4-5.

To fold the scooter, pull the plastic sleeve upwards and hold it in place. Holding the sleeve in the highest position, you can begin to fold the handlebar. When the handlebar is parallel to the ground, you can release the sleeve.

STEERING

The steering is shown in Figure 6.

The scooter is turned by balancing - tilting the handlebar to the right or left. The handlebar should not rotate.

BRAKING

Braking is shown in Figure 7.

The rear wheel mudguard also functions as a brake. To start braking, press down on the mudguard.

CAUTION: Stepping on the brake suddenly with your entire body weight when the scooter is moving fast may cause a sudden stop and loss of balance, which may result in a fall.

HANDLEBAR HEIGHT ADJUSTMENT

The adjustment of the handlebar height is shown in Figure 8.

To change the height of the steering wheel, unscrew the nut located under the steering wheel. Push the locking pin so that it does not protrude beyond the bar and pull the handlebar down or up to one of the available heights until the locking pin pops out and appears in the hole on the side of the handlebar. To fully secure the handlebar at the selected height, tighten the nut located under the handlebar.

NOTE: After setting the appropriate handlebar height for your child, make sure that the locking pin protrudes beyond the bar, which means that the bar height lock is active and that the clamp is tightened securely.

CLEANING AND MAINTENANCE

- Clean the scooter with a cloth dampened with soap and water.
- Do not use hard brushes or sharp objects to clean the product.
- Do not use strong chemicals to clean dirt.
- Before each use of the scooter, make sure that all screws are tightened securely.
- Use silicone-based lubricant on moving parts. Use it only when necessary.
- If there is excess grease, remove it from the product with a clean cloth.

WARRANTY LIMITATIONS

Detailed warranty terms and conditions are available at: <https://kidwell.eu/zwrotyireklamacje>

Dziękujemy za zakup produktu marki Kidwell.

Naszym priorytetem jest bezpieczeństwo dziecka oraz tworzenie pięknych wspomnień. W przypadku jakichkolwiek pytań, prosimy o kontakt na adres e-mail:

bok@kidwell.eu

Prosimy o dokładne przeczytanie poniższej instrukcji oraz stosowanie się do jej poleceń. Celem instrukcji jest dostarczenie informacji o tym, jak prawidłowo i bezpiecznie korzystać z produktu. Po złożeniu produktu proszę upewnić się czy wszystkie funkcje działają prawidłowo oraz czy są zabezpieczone zgodnie z zaleceniami instrukcji. Brak zastosowania się do poleceń zawartych w tej instrukcji może spowodować poważne obrażenia.

WAŻNE: Pamiętaj, aby usunąć i wyrzucić wszystkie elementy opakowania, które były dołączone do produktu, tak aby nie pozostały w zasięgu dziecka (m.in. elementy kartonu, folie itp.). Mogłyby to spowodować ryzyko obrażeń, np. zagrożenie zadławieniem.

WAŻNE! **ZACHOWAĆ DO WGLĄDU W PRZYSZŁOŚCI**

OSTRZEŻENIA:

- Produkt przeznaczony dla dziecka w wieku powyżej 3 lat i maksymalnej wadze 50 kg.
- Należy nosić sprzęt ochronny podczas korzystania z produktu (kask, rękawice, ochraniacze na kolana i łokcie).
- Aby uniknąć obrażeń, upewnij się, że dziecko znajduje się z dala od miejsca składania lub rozkładania produktu.
- Nigdy nie zostawiaj dziecka bez opieki.
- Do użytku pod bezpośrednim nadzorem osoby dorosłej.
- Nie używaj w ruchu ulicznym.
- Zabawka powinna być używana z zachowaniem ostrożności, ponieważ wymaga ona odpowiednich umiejętności, aby uniknąć upadków lub kolizji powodujących obrażenie użytkownika lub osób trzecich.
- Należy upewnić się, że dziecko posiada niezbędne umiejętności pozwalające na korzystanie z produktu w sposób bezpieczny.
- Nie używaj hulajnogi jeśli jakakolwiek część jest uszkodzona lub gdy jej brakuje.
- Nie używaj akcesoriów ani części zamiennych innych niż zalecane przez producenta.
- Hulajnoga przeznaczona jest dla jednej osoby, produkt nie powinien być jednocześnie użytkowany przez więcej niż jedno dziecko.
- Produkt należy użytkować na powierzchni płaskiej, bez przeszkód, z dala od schodów.
- Zawsze upewnij się, czy wszystkie części pasują jak nakazuje tego instrukcja.
- Nie podejmuj się napraw lub modyfikacji produktu. Tylko wykwalifikowani technicy serwisowi są do tego upoważnieni.
- Regularnie sprawdzaj produkt pod kątem zniszczonych elementów oraz stanu mocowania śrub, nakrętek itp.
- Nie dodawaj do produktu przedmiotów mogących zagrozić jego prawidłowemu funkcjonowaniu, lub przedmiotów, które mogłyby wyrządzić krzywdę dziecku.
- W przypadku stwierdzenia uszkodzenia produktu natychmiast przerwij użytkowanie i odłóż go w miejsce niedostępne dla dziecka, aż do czasu naprawy produktu.
- Nie używaj produktu w jakikolwiek inny sposób niż zakłada tego instrukcja.
- Niedopuszczalne jest korzystanie z hulajnogi na drogach, na których występuje ruch uliczny, jakichkolwiek innych drogach, po których przemieszczają się pojazdy silnikowe, oraz w innych miejscach stanowiących zagrożenie dla zdrowia i życia dziecka.
- Nie używaj produktu na nawierzchniach mokrych, śliskich, piaszkowych, żwirowych itp., które mogą stanowić niebezpieczeństwo utraty równowagi.
- Nie używaj produktu po zmroku, podczas mgły lub w innych warunkach pogodowych ograniczających widoczność.

- Najbezpieczniejsze tereny do użytkowania produktu, to obszary o ograniczonym lub wyłączonym ruchu samochodowym, jak tereny prywatne, place zabaw, boiska szkolne, czy tereny rekreacyjne.
- Nie pozostawiaj produktu narażonego na warunki atmosferyczne jak deszcz, śnieg, czy też wysokie temperatury.
- Produkt powinien być składany przez osobę dorosłą.
- Zabawka musi być przechowywana w miejscu niedostępnym dla dzieci poniżej wieku określonego przez producenta.
- Niezachowanie środków ostrożności narazi użytkownika na zagrożenia związane z produktem, określone przez producenta.

OGRANICZENIE WIEKU JEST UZALEŻNIONE OD WZROSTU I MASY CIAŁA DZIECKA

Rysunki i zdjęcia mają wyłącznie charakter poglądowy. Rzeczywisty wygląd produktu może się różnić od wizualizacji w instrukcji.



Produkt zgodny z wymaganiami dyrektyw Unii Europejskiej. Zgodnie z Dyrektywą 2012/19/UE, niniejszy produkt podlega zbiórce selektywnej. Produktu nie należy wyrzucać wraz z odpadami komunalnymi, gdyż może stanowić on zagrożenie dla środowiska i zdrowia ludzi. Zużyty produkt należy oddać do punktu recyklingu urządzeń elektrycznych i elektronicznych.



Producent deklaruje zgodność wyrobu z Dyrektywą Parlamentu Europejskiego i Rady 2009/48/WE z dnia 18 czerwca 2009 r. w sprawie bezpieczeństwa zabawek i normami zharmonizowanymi: EN 71-1, EN 71-2, EN 71-3. Wyrób został oznakowany w wyniku przeprowadzonej procedury oceny zgodności.

CHARAKTERYSTYKA PRODUKTU

- Przedział wiekowy: 3+ lat.
- Odpowiednia dla dzieci o wzroście 95-130 cm.
- Maksymalne obciążenie do 50 kg.
- System szybkiego składania.
- 3-stopniowa regulacja wysokości rączki.
- Zintegrowany hamulec na tylną oś.
- Kierowanie hulajnogą poprzez balansowanie ciałem – przednie koła skrętne.
- Koła ze światłami LED.
- Waga produktu: 2,6 kg.

CZĘŚCI ZESTAWU

- | | |
|---|--|
| A. Kierownica | D. Tuleje do składania hulajnog |
| B. Zacisk skręcany do regulacji wysokości kierownicy | E. Przednie koła |
| C. Drażek kierownicy | F. Hamulec |
| | G. Tylnie koło |

MONTAŻ HULAJNOGI

Montaż hulajnog przedstawiony jest na rysunku 2.

Podstawa kierownicy posiada spłaszczony jeden bok uniemożliwiający jej obracanie po połączeniu z podestem. Płaska część drażka kierownicy powinna być skierowana w tę samą stronę co płaska część otworu mocowania.

Przy łączeniu kierownicy z podestem przyciśnij blokadę by nie wystawała poza otwór sterowania, następnie wsuń kierownicę, aż dojdzie do zablokowania mechanizmu przy wyraźnym dźwięku kliknięcia.

UWAGA: Upewnij się, że blokada jest aktywna, a kierownica jest nieruchoma w otworze sterowania.

DEMONTAŻ

Demontaż hulajnogi przedstawiony jest na rysunku 3.

Blokada, gdy kierownica jest poprawnie połączona z podestem, znajduje się na wysokości przedniego koła, tuż pod podestem.

By wyciągnąć kierownicę, należy wdusić blokadę by schowała się w otworze sterowania, następnie wyciągnąć kierownicę.

SKŁADANIE HULAJNOGI

Składanie przestawione jest na rysunkach 4-5.

By złożyć hulajnogę należy pociągnąć plastikową tuleję ku górze i przytrzymać ją w miejscu. Trzymając tuleję w najwyższej pozycji można zacząć składać drążek kierownicy. Gdy kierownica będzie w pozycji równoległej do ziemi, można puścić tuleję.

KIEROWANIE

Kierowanie przestawione jest na rysunku 6.

Skręcanie hulajnogi następuje poprzez balansowanie - pochylenie drążka kierownicy w prawo lub w lewo. Drążek kierownicy nie powinien się obracać.

HAMOWANIE

Hamowanie przestawione jest na rysunku 7.

Błotnik tylnego koła posiada także funkcję hamulca. Aby rozpocząć hamowanie należy nadepnąć na błotnik.

UWAGA: Gwałtowne nadegnięcie na hamulec całą masą ciała, gdy hulajnoga jest rozpędzona, może spowodować nagłe zatrzymanie i utratę równowagi, co grozi upadkiem.

REGULACJA WYSOKOŚCI KIEROWNICY

Regulacja wysokości drążka kierownicy przestawiona jest na rysunku 8.

By zmienić wysokość drążka kierownicy, odkręć nakrętkę znajdującą się pod kierownicą. Wduś kołek blokujący by nie wystawał poza drążek i pociągnij kierownicę w dół lub w górę na jedną z dostępnych wysokości, aż kołek blokujący odskoczy pojawiając się w otworze z boku drążka kierownicy. By w pełni zabezpieczyć drążek kierownicy na wybranej wysokości dokręć nakrętkę znajdującą się pod kierownicą.

UWAGA: Po ustawieniu odpowiedniej wysokości kierownicy dla dziecka, upewnij się że kołek blokujący wystaje poza drążek, co oznacza że blokada wysokości drążka jest aktywna oraz, że obejmą jest dobrze dokręcona.

CZYSZCZENIE I KONSERWACJA

- Hulajnogę należy czyścić szmatką zwilżoną roztworem mydła i wody.
- Nie wolno używać twardych szczotek i przedmiotów o ostrych krawędziach do czyszczenia produktu.
- Nie używaj silnych środków chemicznych do czyszczenia zabrudzeń.
- Przed każdym użyciem rowerka upewnij się, że wszystkie śrubki są dobrze dokręcone.
- Użyj smaru na bazie silikonu do części ruchomych. Używaj go tylko wtedy, gdy zajdzie taka potrzeba.
- W przypadku nadmiaru smaru, usuń go z produktu za pomocą czystej szmatki.

OGRANICZENIA GWARANCJI

Szczegółowe warunki gwarancji dostępne na stronie: <https://kidwell.eu/zwrotyireklamacje>

Děkujeme za zakoupení produktu značky Kidwell.

Naší prioritou je bezpečnost dítěte a vytváření krásných vzpomínek. V případě jakýchkoli dotazů nás prosím kontaktujte na e-mailové adrese:

bok@kidwell.eu

Prosíme, pečlivě si přečtěte následující návod a řiďte se jeho pokyny. Účelem návodu je poskytnout informace o správném a bezpečném používání produktu. Po sestavení produktu se ujistěte, že všechny funkce pracují správně a jsou zajištěny v souladu s pokyny v návodu. Nedodržení pokynů uvedených v tomto návodu může způsobit vážná zranění.

DŮLEŽITÉ: Nezapomeňte odstranit a zlikvidovat všechny obalové materiály, které byly k produktu přiloženy, aby nebyly v dosahu dětí (např. kartonové části, fólie atd.). Mohlo by to způsobit riziko zranění, např. nebezpečí udušení.

DŮLEŽITÉ!
USCHRAVUJTE PRO BUDOUCÍ POTŘEBU

UPOZORNĚNÍ:

- Produkt je určen pro děti starší 3 let s maximální hmotností 50 kg.
- Při používání produktu je nutné nosit ochranné pomůcky (helmu, rukavice, chrániče kolen a loktů).
- Aby nedošlo ke zranění, ujistěte se, že se dítě nachází mimo místo skládání nebo rozkládání produktu.
- Nikdy nenechávejte dítě bez dozoru.
- Používejte pod přímým dohledem dospělé osoby.
- Nepoužívejte v silničním provozu.
- Hračka by měla být používána s opatrností, protože vyžaduje odpovídající dovednosti, aby se zabránilo pádům nebo kolizím, které by mohly způsobit zranění uživatele nebo třetích osob.
- Ujistěte se, že dítě má nezbytné dovednosti pro bezpečné používání produktu.
- Nepoužívejte koloběžku, pokud je některá její část poškozená nebo chybí.
- Nepoužívejte příslušenství ani náhradní díly jiné než doporučené výrobcem.
- Koloběžka je určena pro jednu osobu, produkt by neměl být používán současně více než jedním dítětem.
- Produkt používejte na rovném povrchu bez překážek, daleko od schodů.
- Vždy se ujistěte, že všechny části pasují tak, jak je uvedeno v návodu.
- Neprovádějte opravy ani úpravy produktu. K tomu jsou oprávněni pouze kvalifikovaní servisní technici.
- Pravidelně kontrolujte produkt, zda neobsahuje poškozené části a zda jsou šrouby, matice atd. správně utažené.
- Nepřidávejte k výrobku předměty, které by mohly ohrozit jeho správnou funkci, nebo předměty, které by mohly dítěti ublížit.
- Pokud zjistíte poškození produktu, okamžitě přestaňte produkt používat a odložte jej na místo, které není přístupné pro děti, až do doby opravy produktu.
- Nepoužívejte produkt jiným způsobem, než je uvedeno v návodu.
- Je nepřipustné používat koloběžku na silnicích s provozem, na jakýchkoli jiných silnicích, po kterých se pohybují motorová vozidla, a na jiných místech, která představují nebezpečí pro zdraví a život dítěte.

- Nepoužívejte výrobek na mokrých, kluzkých, písčitých, štěrkových a podobných površích, které mohou představovat nebezpečí ztráty rovnováhy.
- Nepoužívejte produkt po setmění, za mlhy nebo za jiných povětrnostních podmínek, které omezují viditelnost.
- Nejbezpečnějšími místy pro používání produktu jsou oblasti s omezeným nebo vyloučeným automobilovým provozem, jako jsou soukromé pozemky, hřiště, školní hřiště nebo rekreační oblasti.
- Nenechávejte produkt vystavený povětrnostním vlivům, jako je déšť, sníh nebo vysoké teploty.
- Produkt by měl být sestaven dospělou osobou.
- Hračka musí být uložena mimo dosah dětí mladších věku stanoveného výrobcem.
- Nedodržení bezpečnostních opatření vystaví uživatele rizikům spojeným s výrobkem, která jsou stanovena výrobcem.

VĚKOVÉ OMEZENÍ ZÁVISÍ NA VÝŠCE A HMOTNOSTI DÍTĚTE

Kresby a fotografie mají pouze ilustrativní charakter. Skutečný vzhled produktu se může lišit od vizualizace v návodu.



Produkt je v souladu s požadavky směrnic Evropské unie. V souladu se směrnicí 2012/19/EU podléhá tento výrobek selektivnímu sběru. Výrobek nesmí být vyhozen spolu s komunálním odpadem, protože může představovat riziko pro životní prostředí a lidské zdraví. Použitý výrobek je třeba odevzdat do sběrného dvora pro elektrická a elektronická zařízení.



Výrobce prohlašuje, že výrobek je v souladu se směrnicí Evropského parlamentu a Rady 2009/48/ES ze dne 18. června 2009 o bezpečnosti hraček a harmonizovaným normám: EN 71-1, EN 71-2, EN 71-3. Výrobek byl označen na základě provedeného postupu posouzení shody.

CHARAKTERISTIKA VÝROBKU

- Věková skupina: 3+ let.
- Vhodné pro děti s výškou 95–130 cm.
- Maximální zatížení do 50 kg.
- Systém rychlého skládání.
- 3stupňové nastavení výšky rukojeti.
- Integrovaná brzda na zadní nápravě.
- Řízení koloběžky pomocí vyvažování těla – přední otočná kola.
- Kola s LED světly.
- Hmotnost produktu: 2,6 kg.

SOUČÁSTI SADY

- | | |
|--|-----------------------------------|
| A. Rukojeť | D. Pouzdra pro skládání koloběžky |
| B. Šroubovací svěrka pro nastavení výšky řídítek | E. Přední kola |
| C. Řídítka | F. Brzda |
| | G. Zadní kolo |

SESTAVENÍ KOLOBĚŽKY

Sestavni koloběžky je znázorněno na obrázku 2.

Základna řídítek má jednu stranu zploštělou, což znemožňuje její otáčení po spojení s plošinou. Plochá část řídítek by měla směřovat stejným směrem jako plochá část upevňovacího otvoru.

Při spojování řídítek s plošinou stiskněte pojistku, aby nevyčnívala z otvoru řízení, a poté zasuňte řídítka, dokud se mechanismus nezablokuje s jasným cvaknutím.

POZOR: Ujistěte se, že je zámek aktivní a řídítka jsou pevně usazena v otvoru pro ovládání.

DEMONTÁŽ

Demontáž koloběžky je znázorněna na obrázku 3.

Zámek, když je řídítka správně spojena s plošinou, se nachází ve výšce předního kola, těsně pod plošinou.

Chcete-li vytáhnout řídítka, stiskněte zámek, aby se zasunul do otvoru řízení, a poté řídítka vytáhněte.

SKLÁDÁNÍ KOLOBĚŽKY

Skládání koloběžky je znázorněno na obrázku 4-5.

Chcete-li skládat koloběžku, zatáhněte za plastovou objímku nahoru a podržte ji na místě. Držte objímku v nejvyšší poloze a začněte skládat řídítka. Jakmile budou řídítka v poloze rovnoběžné se zemí, můžete objímku pustit.

ŘÍZENÍ

Řízení je znázorněno na obrázku 6.

Otočení koloběžky se provádí vyvažováním – nakloněním řídítka doprava nebo doleva. Řídítka by se neměla otáčet.

BRZDĚNÍ

Brzdění je znázorněno na obrázku 7.

Blatník zadního kola má také funkci brzdy. Chcete-li začít brzdit, šlápněte na blatník.

UPOZORNĚNÍ: Prudké sešlápnutí brzdy celou vahou těla, když je koloběžka v pohybu, může způsobit náhlé zastavení a ztrátu rovnováhy, což může vést k pádu.

NASTAVENÍ VÝŠKY ŘÍDÍTEK

Nastavení výšky řídítek je znázorněno na obrázku 8.

Chcete-li změnit výšku řídítka, odšroubujte matici pod řídítky. Zatlačte zajišťovací kolík tak, aby nevychýlval z tyče, a zatáhněte za řídítka dolů nebo nahoru na jednu z dostupných výšek, dokud zajišťovací kolík nevyskočí a neobjeví se v otvoru na boku řídítka. Chcete-li řídítka zcela zajistit ve zvolené výšce, utáhněte matici pod řídítky.

POZNÁMKA: Po nastavení správné výšky řídítek pro dítě se ujistěte, že zajišťovací kolík vyčnívá z řídítek, což znamená, že je aktivní aretace výšky řídítek a že je objímka dobře utažena.

ČIŠTĚNÍ A ÚDRŽBA

- Koloběžku čistěte hadříkem navlhčeným roztokem mýdla a vody.
- K čištění výrobku nesmíte používat tvrdé kartáče a předměty s ostrými hranami.
- K čištění nečistot nepoužívejte silné chemické prostředky.
- Před každým použitím koloběžky se ujistěte, že jsou všechny šrouby dobře utaženy.
- Na pohyblivé části použijte silikonové mazivo. Používejte jej pouze v případě potřeby.
- V případě přebytku maziva jej z produktu odstraňte čistým hadříkem.

OMEZENÍ ZÁRUKY

Podrobné podmínky záruky jsou k dispozici na stránkách: <https://kidwell.eu/zwrotyireklamace>

Vielen Dank für den Kauf eines Produkts der Marke Kidwell.

Die Sicherheit Ihres Kindes und die Schaffung schöner Erinnerungen haben für uns oberste Priorität. Bei Fragen wenden Sie sich bitte per E-Mail an:

bok@kidwell.eu

Bitte lesen Sie die folgenden Anweisungen sorgfältig durch und befolgen Sie sie. Diese Anleitung soll Ihnen Informationen zur richtigen und sicheren Verwendung des Produkts liefern. Stellen Sie nach dem Zusammenbau des Produkts sicher, dass alle Funktionen ordnungsgemäß funktionieren und gemäß den Anweisungen in der Anleitung gesichert sind. Die Nichtbeachtung der Anweisungen in dieser Anleitung kann zu schweren Verletzungen führen.

WICHTIG: Denken Sie daran, alle Verpackungselemente, die dem Produkt beiliegen, zu entfernen und zu entsorgen, damit sie nicht in Reichweite von Kindern bleiben (z. B. Kartonteile, Folien usw.). Dies könnte zu Verletzungsgefahren führen, z. B. Erstickungsgefahr.

WICHTIG! ZUR SPÄTEREN EINSICHT AUFBEWAHREN

WARNHINWEISE:

- Das Produkt ist für Kinder über 3 Jahre und mit einem Höchstgewicht von 50 kg bestimmt.
- Tragen Sie bei der Benutzung des Produkts Schutzausrüstung (Helm, Handschuhe, Knie- und Ellbogenschützer).
- Um Verletzungen zu vermeiden, achten Sie darauf, dass sich das Kind nicht in der Nähe des Auf- oder Zusammenklappens des Produkts aufhält.
- Lassen Sie Ihr Kind niemals unbeaufsichtigt.
- Nur unter direkter Aufsicht eines Erwachsenen verwenden.
- Nicht im Straßenverkehr verwenden.
- Das Spielzeug sollte mit Vorsicht verwendet werden, da es entsprechende Fähigkeiten erfordert, um Stürze oder Kollisionen zu vermeiden, die zu Verletzungen des Benutzers oder Dritter führen können.
- Stellen Sie sicher, dass Ihr Kind über die erforderlichen Fähigkeiten verfügt, um das Produkt sicher zu benutzen.
- Verwenden Sie den Roller nicht, wenn ein Teil beschädigt ist oder fehlt.
- Verwenden Sie keine anderen als die vom Hersteller empfohlenen Zubehörteile oder Ersatzteile.
- Der Roller ist für eine Person bestimmt, das Produkt sollte nicht von mehr als einem Kind gleichzeitig benutzt werden.
- Das Produkt sollte auf einer ebenen Fläche ohne Hindernisse und fern von Treppen verwendet werden.
- Vergewissern Sie sich immer, dass alle Teile gemäß der Anleitung passen.
- Nehmen Sie keine Reparaturen oder Modifikationen am Produkt vor. Nur qualifizierte Servicetechniker sind dazu berechtigt.
- Überprüfen Sie das Produkt regelmäßig auf beschädigte Teile und den Zustand der Befestigung von Schrauben, Muttern usw.
- Fügen Sie dem Produkt keine Gegenstände hinzu, die dessen ordnungsgemäße Funktion beeinträchtigen oder Ihrem Kind Schaden zufügen könnten.
- Wenn Sie eine Beschädigung des Produkts feststellen, stellen Sie dessen Verwendung sofort ein und bewahren Sie es bis zur Reparatur an einem für Kinder unzugänglichen Ort auf.
- Verwenden Sie das Produkt nicht auf andere Weise als in der Anleitung beschrieben.
- Es ist nicht zulässig, den Roller auf Straßen mit Verkehr, anderen Straßen, auf denen Kraftfahrzeuge fahren, und an anderen Orten zu benutzen, die eine Gefahr für die Gesundheit und das Leben des Kindes darstellen.
- Verwenden Sie das Produkt nicht auf nassen, rutschigen, sandigen, kiesigen usw. Oberflächen, die eine Gefahr des Gleichgewichtsverlustes darstellen können.

- Verwenden Sie das Produkt nicht nach Einbruch der Dunkelheit, bei Nebel oder anderen Wetterbedingungen, die die Sicht beeinträchtigen.
- Die sichersten Bereiche für die Verwendung des Produkts sind Bereiche mit eingeschränktem oder ausgeschlossenen Autoverkehr, wie Privatgrundstücke, Spielplätze, Schulhöfe oder Erholungsgebiete.
- Setzen Sie das Produkt keinen Witterungseinflüssen wie Regen, Schnee oder hohen Temperaturen aus.
- Das Produkt sollte von einem Erwachsenen zusammengebaut werden.
- Das Spielzeug muss an einem für Kinder unter dem vom Hersteller angegebenen Alter unzugänglichen Ort aufbewahrt werden.
- Die Nichtbeachtung der Sicherheitshinweise setzt den Benutzer den vom Hersteller angegebenen Gefahren aus.

DIE ALTERSGRENZE HÄNGT VON DER KÖRPERGRÖSSE UND DEM GEWICHT DES KINDES AB

Die Zeichnungen und Fotos dienen nur zur Veranschaulichung. Das tatsächliche Aussehen des Produkts kann von der Darstellung in der Anleitung abweichen.



Das Produkt entspricht den Anforderungen der Richtlinien der Europäischen Union. Gemäß der Richtlinie 2012/19/EU unterliegt dieses Produkt der getrennten Sammlung. Das Produkt darf nicht mit dem Hausmüll entsorgt werden, da es eine Gefahr für die Umwelt und die menschliche Gesundheit darstellen kann. Das gebrauchte Produkt muss an einer Sammelstelle für Elektro- und Elektronikgeräte abgegeben werden.



Der Hersteller erklärt die Konformität des Produkts mit der Richtlinie des Europäischen Parlaments und des Rates vom 18. Juni 2009 über die Sicherheit von Spielzeug und den harmonisierten Normen EN 71-1, EN 71-2, EN 71-3. Das Produkt wurde nach Durchführung eines Konformitätsbewertungsverfahrens gekennzeichnet.

PRODUKTMERKMALE

- Altersgruppe: 3+ Jahre.
- Geeignet für Kinder mit einer Körpergröße von 95-130 cm.
- Maximale Belastung bis zu 50 kg.
- Schnellklappsysteem.
- 3-stufige Höhenverstellung des Griffs.
- Integrierte Bremse an der Hinterachse.
- Steuerung des Rollers durch Körperbalance – schwenkbare Vorderräder.
- Räder mit LED-Leuchten.
- Produktgewicht: 2,6 kg.

TEILE DES SETS

- | | |
|--|---|
| A. Lenker | D. Buchsen zum Zusammenklappen des Rollers |
| B. Drehbare Klemme zur Einstellung der Lenkerhöhe | E. Vorderräder |
| C. Lenkstange | F. Bremse |
| | G. Hinterrad |

MONTAGE DES ROLLER

Montage des Rollers ist in Abbildung 2 dargestellt.

Die Basis des Lenkers hat eine abgeflachte Seite, die ein Drehen nach dem Verbinden mit dem Trittbrett verhindert. Der flache Teil des Lenkers sollte in die gleiche Richtung zeigen wie der flache Teil der Befestigungsöffnung.

Drücken Sie beim Verbinden des Lenkers mit dem Trittbrett die Verriegelung nach unten, damit sie nicht über die Steuerungsöffnung hinausragt, und schieben Sie dann den Lenker hinein, bis der Mechanismus mit einem deutlichen Klicken einrastet.

ACHTUNG: Vergewissern Sie sich, dass die Verriegelung aktiviert ist und das Lenkrad fest in der Steuerungsöffnung sitzt.

DEMONTAGE

Die Demontage des Rollers ist in Abbildung 3 dargestellt.

Wenn das Lenkrad korrekt mit dem Trittbrett verbunden ist, befindet sich die Verriegelung auf Höhe des Vorderrads, direkt unter dem Trittbrett.

Um den Lenker herauszuziehen, drücken Sie die Verriegelung, damit sie sich in der Steuerungsöffnung versteckt, und ziehen Sie dann den Lenker heraus.

ZUSAMMENKLAPPEN DES ROLLER

Das Zusammenklappen des Rollers ist in 4-5 dargestellt.

Um den Roller zusammenzuklappen, ziehen Sie die Kunststoffhülse nach oben und halten Sie sie in dieser Position. Halten Sie die Hülse in der höchsten Position und beginnen Sie, den Lenker zusammenzuklappen. Wenn sich der Lenker parallel zum Boden befindet, können Sie die Hülse loslassen.

LENKUNG

Die Lenkung ist in Abbildung 6 dargestellt.

Das Lenken des Rollers erfolgt durch Ausbalancieren – Neigen des Lenkers nach rechts oder links. Der Lenker sollte sich nicht drehen.

BREMSEN

Das Bremsen ist in Abbildung 7 dargestellt.

Der Kotflügel des Hinterrads hat auch eine Bremsfunktion. Um zu bremsen, muss man auf den Kotflügel treten.

ACHTUNG: Ein plötzliches Bremsen mit dem gesamten Körpergewicht bei hoher Geschwindigkeit kann zu einem abrupten Stopp und einem Verlust des Gleichgewichts führen, was zu einem Sturz führen kann.

EINSTELLUNG DER LENKERHÖHE

Die Einstellung der Lenkerhöhe ist in Abbildung 8 dargestellt.

Um die Höhe der Lenkstange zu verändern, lösen Sie die Mutter unterhalb der Lenkstange. Drücken Sie den Sicherungsstift so weit hinein, dass er nicht mehr aus der Stange herausragt, und ziehen Sie das Lenkrad nach unten oder oben auf eine der verfügbaren Höhen, bis der Sicherungsstift herauspringt und in der Öffnung an der Seite der Lenkstange erscheint. Um die Lenkstange in der gewählten Höhe vollständig zu sichern, ziehen Sie die Mutter unter dem Lenkrad fest.

HINWEIS: Nachdem Sie die richtige Lenkerhöhe für Ihr Kind eingestellt haben, vergewissern Sie sich, dass der Sicherungsstift über den Lenker hinausragt, was bedeutet, dass die Höhenverriegelung des Lenkers aktiviert ist und die Klemme fest angezogen ist.

REINIGUNG UND WARTUNG

- Der Roller sollte mit einem mit Seifenwasser befeuchteten Tuch gereinigt werden.

- Verwenden Sie keine harten Bürsten oder Gegenstände mit scharfen Kanten zur Reinigung des Produkts.
- Verwenden Sie keine starken Chemikalien zur Reinigung von Verschmutzungen.
- Vergewissern Sie sich vor jeder Benutzung des Rollers, dass alle Schrauben fest angezogen sind.
- Verwenden Sie für bewegliche Teile ein Schmiermittel auf Silikonbasis. Verwenden Sie es nur, wenn es erforderlich ist.
- Entfernen Sie überschüssiges Schmiermittel mit einem sauberen Tuch vom Produkt.

GARANTIEBESCHRÄNKUNGEN

Die detaillierten Garantiebedingungen finden Sie unter: <https://kidwell.eu/zwrotyireklamacje>

Gracias por comprar un producto de la marca Kidwell.

Nuestra prioridad es la seguridad de su hijo y crear recuerdos maravillosos. Si tiene alguna pregunta, póngase en contacto con nosotros por correo electrónico:

bok@kidwell.eu

Lea atentamente las siguientes instrucciones y siga las indicaciones. El objetivo de estas instrucciones es proporcionar información sobre cómo utilizar el producto de forma correcta y segura. Después de montar el producto, asegúrese de que todas las funciones funcionan correctamente y de que están aseguradas según las recomendaciones de las instrucciones. El incumplimiento de las instrucciones contenidas en este manual puede provocar lesiones graves.

¡IMPORTANTE: Recuerde retirar y desechar todos los elementos del embalaje que se incluyen con el producto, de modo que no queden al alcance de los niños (por ejemplo, elementos de cartón, láminas, etc.). Podrían suponer un riesgo de lesiones, por ejemplo, de asfixia.

¡IMPORTANTE! CONSERVAR PARA FUTURAS CONSULTAS

ADVERTENCIAS:

- Producto destinado a niños mayores de 3 años y con un peso máximo de 50 kg.
- Se debe llevar equipo de protección cuando se utilice el producto (casco, guantes, rodilleras y coderas).
- Para evitar lesiones, asegúrese de que el niño se mantenga alejado del lugar donde se pliega o se despliega el producto.
- Nunca deje al niño sin supervisión.
- Para uso bajo la supervisión directa de un adulto.
- No utilizar en el tráfico rodado.
- El juguete debe utilizarse con precaución, ya que requiere las habilidades adecuadas para evitar caídas o colisiones que puedan causar lesiones al usuario o a terceros.
- Asegúrese de que el niño tenga las habilidades necesarias para utilizar el producto de forma segura.
- No utilice el patinete si alguna pieza está dañada o falta.
- No utilice accesorios ni piezas de repuesto que no sean los recomendados por el fabricante.
- El patinete está diseñado para una sola persona, el producto no debe ser utilizado por más de un niño al mismo tiempo.
- El producto debe utilizarse en una superficie plana, sin obstáculos y lejos de escaleras.
- Asegúrese siempre de que todas las piezas encajan según lo indicado en las instrucciones.

- No intente reparar ni modificar el producto. Solo los técnicos de servicio cualificados están autorizados para ello.
- Compruebe regularmente el producto en busca de elementos dañados y el estado de los tornillos, tuercas, etc.
- No añada al producto objetos que puedan comprometer su correcto funcionamiento o que puedan causar daños al niño.
- Si detecta algún daño en el producto, deje de utilizarlo inmediatamente y guárdelo en un lugar inaccesible para el niño hasta que sea reparado.
- No utilice el producto de ninguna otra forma que no sea la indicada en las instrucciones.
- No se permite el uso del patinete en carreteras con tráfico, en cualquier otra vía por la que circulen vehículos de motor, ni en otros lugares que supongan un peligro para la salud y la vida del niño.
- No utilice el producto en superficies mojadas, resbaladizas, arenosas, de grava, etc., que puedan suponer un peligro de pérdida de equilibrio.
- No utilice el producto después del anochecer, con niebla o en otras condiciones meteorológicas que limiten la visibilidad.
- Las zonas más seguras para utilizar el producto son aquellas con tráfico rodado limitado o prohibido, como terrenos privados, parques infantiles, patios escolares o zonas recreativas.
- No deje el producto expuesto a condiciones meteorológicas adversas, como lluvia, nieve o altas temperaturas.
- El producto debe ser montado por un adulto.
- El juguete debe guardarse en un lugar inaccesible para los niños menores de la edad especificada por el fabricante.
- El incumplimiento de las medidas de precaución expondrá al usuario a los riesgos relacionados con el producto, especificados por el fabricante.

LA RESTRICCIÓN DE EDAD DEPENDE DE LA ESTATURA Y EL PESO DEL NIÑO

Los dibujos y las fotografías son meramente ilustrativos. El aspecto real del producto puede diferir de la visualización que aparece en las instrucciones.



El producto cumple con los requisitos de las directivas de la Unión Europea. De conformidad con la Directiva 2012/19/UE, este producto está sujeto a recogida selectiva. El producto no debe desecharse junto con los residuos municipales, ya que puede suponer un peligro para el medio ambiente y la salud humana. El producto usado debe entregarse en un punto de reciclaje de aparatos eléctricos y electrónicos.



El fabricante declara la conformidad del producto con la Directiva 2009/48/CE del Parlamento Europeo y del Consejo 2009/48/CE, de 18 de junio de 2009, relativa a la seguridad de los juguetes, y a las normas armonizadas: EN 71-1, EN 71-2, EN 71-3. El producto ha sido marcado como resultado del procedimiento de evaluación de la conformidad.

CARACTERÍSTICAS DEL PRODUCTO

- Edad recomendada: a partir de 3 años.
- Apto para niños con una altura de entre 95 y 130 cm.
- Carga máxima de hasta 50 kg.
- Sistema de plegado rápido.
- Ajuste de altura del manillar en 3 posiciones.
- Freno integrado en el eje trasero.
- Dirección de la patineta mediante el equilibrio del cuerpo: ruedas delanteras giratorias.
- Ruedas con luces LED.
- Peso del producto: 2,6 kg.

PIEZAS DEL SET

- | | |
|---|---------------------------------------|
| A. Manillar | D. Casquillos para plegar el patinete |
| B. Abrazadera giratoria para ajustar la altura del manillar | E. Ruedas delanteras |
| C. Barra del manillar | F. Freno |
| | G. Rueda trasera |

MONTAJE DEL PATINETE

El montaje del patinete se muestra en la figura 2.

La base del manillar tiene un lado aplanado que impide que gire cuando se conecta a la plataforma. La parte plana del manillar debe estar orientada en la misma dirección que la parte plana del orificio de fijación.

Al conectar el manillar a la plataforma, presione el bloqueo para que no sobresalga del orificio de control y, a continuación, inserte el manillar hasta que el mecanismo se bloquee con un clic audible.

NOTA: Asegúrese de que el bloqueo está activado y que el manillar está fijo en el orificio de control.

DESMONTAJE

El desmontaje del patinete se muestra en la figura 3.

Cuando el manillar está correctamente conectado a la plataforma, el bloqueo se encuentra a la altura de la rueda delantera, justo debajo de la plataforma.

Para extraer el manillar, presione el bloqueo para que se oculte en el orificio de control y, a continuación, extraiga el manillar.

PLEGADO DEL PATINETE

El plegado del patinete se muestra en las figuras 4 y 5.

Para plegar el patinete, tire del manguito de plástico hacia arriba y manténgalo en su sitio. Manteniendo el manguito en la posición más alta, puede comenzar a plegar el manillar. Cuando el manillar esté en posición paralela al suelo, puede soltar el manguito.

DIRECCIÓN

La dirección se muestra en la figura 6.

El giro del patinete se realiza mediante el equilibrio, inclinando el manillar hacia la derecha o hacia la izquierda. El manillar no debe girar.

FRENADO

El frenado se muestra en la figura 7.

El guardabarros de la rueda trasera también tiene función de freno. Para empezar a frenar, hay que pisar el guardabarros.

ATENCIÓN: Pisar bruscamente el freno con todo el peso del cuerpo cuando el patinete está en marcha puede provocar una parada repentina y una pérdida de equilibrio, lo que puede provocar una caída.

AJUSTE DE LA ALTURA DEL MANILLAR

El ajuste de la altura del manillar se muestra en la figura 8.

Para cambiar la altura del manillar, desenrosca la tuerca situada debajo del manillar. Presione el pasador de bloqueo para que no sobresalga del manillar y tire del manillar hacia abajo o hacia arriba hasta una de las alturas disponibles, hasta que el pasador de bloqueo salte y aparezca en

el orificio lateral del manillar. Para fijar completamente el manillar a la altura seleccionada, apriete la tuerca situada debajo del manillar.

NOTA: Una vez ajustada la altura adecuada del manillar para el niño, asegúrese de que el pasador de bloqueo sobresale del manillar, lo que significa que el bloqueo de altura del manillar está activo y que la abrazadera está bien apretada.

LIMPIEZA Y MANTENIMIENTO

- El patinete debe limpiarse con un paño humedecido con una solución de agua y jabón.
- No utilice cepillos duros ni objetos con bordes afilados para limpiar el producto.
- No utilice productos químicos fuertes para limpiar la suciedad.
- Antes de cada uso, asegúrese de que todos los tornillos estén bien apretados.
- Utilice grasa a base de silicona para las piezas móviles. Úsela solo cuando sea necesario.
- En caso de exceso de lubricante, elimínelo del producto con un paño limpio.

LIMITACIONES DE LA GARANTÍA

Las condiciones detalladas de la garantía están disponibles en: <https://kidwell.eu/zwrotyireklamacje>

FRANÇAIS

Merci d'avoir acheté un produit Kidwell.

Notre priorité est la sécurité de votre enfant et la création de beaux souvenirs. Si vous avez des questions, n'hésitez pas à nous contacter par e-mail à l'adresse suivante :

bok@kidwell.eu

Veuillez lire attentivement les instructions ci-dessous et suivre les recommandations. L'objectif de ces instructions est de vous fournir des informations sur la manière d'utiliser correctement et en toute sécurité le produit. Une fois le produit assemblé, assurez-vous que toutes les fonctions fonctionnent correctement et qu'elles sont sécurisées conformément aux recommandations du mode d'emploi. Le non-respect des instructions contenues dans ce mode d'emploi peut entraîner des blessures graves.

IMPORTANT : veillez à retirer et à jeter tous les éléments d'emballage fournis avec le produit afin qu'ils ne restent pas à la portée des enfants (notamment les éléments en carton, les films plastiques, etc.). Cela pourrait entraîner un risque de blessure, par exemple un risque d'étouffement.

IMPORTANT ! À CONSERVER POUR RÉFÉRENCE FUTURE

AVERTISSEMENTS :

- Produit destiné aux enfants de plus de 3 ans et pesant au maximum 50 kg.
- Portez des équipements de protection lorsque vous utilisez le produit (casque, gants, genouillères et coudières).
- Pour éviter toute blessure, veillez à ce que l'enfant se tienne à l'écart de l'endroit où vous pliez ou dépliez le produit.
- Ne laissez jamais un enfant sans surveillance.
- À utiliser sous la surveillance directe d'un adulte.
- Ne pas utiliser dans la circulation routière.
- Le jouet doit être utilisé avec prudence, car il nécessite des compétences appropriées pour éviter les chutes ou les collisions pouvant causer des blessures à l'utilisateur ou à des tiers.
- Assurez-vous que l'enfant possède les compétences nécessaires pour utiliser le produit en toute sécurité.
- N'utilisez pas la trottinette si une pièce est endommagée ou manquante.

- N'utilisez pas d'accessoires ou de pièces de rechange autres que ceux recommandés par le fabricant.
- La trottinette est destinée à une seule personne, le produit ne doit pas être utilisé par plusieurs enfants en même temps.
- Le produit doit être utilisé sur une surface plane, sans obstacles, loin des escaliers.
- Assurez-vous toujours que toutes les pièces s'adaptent conformément aux instructions.
- N'effectuez aucune réparation ou modification du produit. Seuls des techniciens de maintenance qualifiés sont autorisés à le faire.
- Vérifiez régulièrement le produit pour vous assurer qu'il ne présente pas d'éléments endommagés et que les vis, écrous, etc. sont bien fixés.
- N'ajoutez pas au produit des objets susceptibles de compromettre son bon fonctionnement ou de blesser l'enfant.
- Si vous constatez que le produit est endommagé, cessez immédiatement de l'utiliser et rangez-le dans un endroit inaccessible à l'enfant jusqu'à ce qu'il soit réparé.
- N'utilisez pas le produit d'une manière autre que celle prévue dans le mode d'emploi.
- Il est interdit d'utiliser la trottinette sur des routes où il y a de la circulation, sur toute autre route où circulent des véhicules à moteur et dans tout autre endroit présentant un danger pour la santé et la vie de l'enfant.
- N'utilisez pas le produit sur des surfaces mouillées, glissantes, sablonneuses, gravelées, etc., qui peuvent présenter un risque de perte d'équilibre.
- N'utilisez pas le produit après la tombée de la nuit, en cas de brouillard ou dans d'autres conditions météorologiques réduisant la visibilité.
- Les zones les plus sûres pour utiliser le produit sont les zones à circulation automobile limitée ou interdite, telles que les terrains privés, les aires de jeux, les terrains de sport scolaires ou les zones de loisirs.
- Ne laissez pas le produit exposé aux intempéries telles que la pluie, la neige ou les températures élevées.
- Le produit doit être assemblé par un adulte.
- Le jouet doit être rangé dans un endroit inaccessible aux enfants de moins de l'âge spécifié par le fabricant.
- Le non-respect des mesures de précaution exposera l'utilisateur aux risques liés au produit, tels que spécifiés par le fabricant.

LA LIMITE D'ÂGE DÉPEND DE LA TAILLE ET DU POIDS DE L'ENFANT

Les dessins et photos sont fournis à titre indicatif uniquement. L'apparence réelle du produit peut différer de celle présentée dans le mode d'emploi.



Produit conforme aux exigences des directives de l'Union européenne. Conformément à la directive 2012/19/UE, ce produit est soumis à une collecte sélective. Le produit ne doit pas être jeté avec les déchets municipaux, car il peut présenter un danger pour l'environnement et la santé humaine. Le produit usagé doit être remis à un point de recyclage des appareils électriques et électroniques.



Le fabricant déclare la conformité du produit avec la directive 2009/48/CE du Parlement européen et du Conseil 2009/48/CE du 18 juin 2009 relative à la sécurité des jouets et aux normes harmonisées : EN 71-1, EN 71-2, EN 71-3. Le produit a été marqué à la suite d'une procédure d'évaluation de la conformité.

CARACTÉRISTIQUES DU PRODUIT

- Tranche d'âge : 3 ans et plus.
- Convient aux enfants mesurant entre 95 et 130 cm.
- Charge maximale jusqu'à 50 kg.
- Système de pliage rapide.
- Réglage de la hauteur du guidon en 3 positions.
- Frein intégré sur l'essieu arrière.
- Direction de la trottinette par équilibre du corps – roues avant pivotantes.
- Roues avec feux LED.
- Poids du produit : 2,6 kg.

COMPOSANTS DU KIT

- | | |
|--|---------------------------------------|
| A. Guidon | D. Douilles pour plier la trottinette |
| B. Pince vissée pour régler la hauteur du guidon | E. Roues avant |
| C. Barre de guidon | F. Frein |
| | G. Roue arrière |

ASSEMBLAGE DU SCOOTER

Le montage de la trottinette est illustré à la figure 2..

La base du guidon a un côté aplati qui l'empêche de tourner une fois reliée au plateau. La partie plate du guidon doit être orientée dans le même sens que la partie plate de l'ouverture de fixation.

Lorsque vous connectez le guidon au plateau, appuyez sur le loquet pour qu'il ne dépasse pas de l'ouverture de commande, puis insérez le guidon jusqu'à ce que le mécanisme se verrouille avec un clic audible.

REMARQUE : assurez-vous que le verrou est activé et que le guidon est immobile dans l'ouverture de commande.

DÉMONTAGE

Le démontage de la trottinette est illustré à la figure 3.

Lorsque le guidon est correctement connecté au plateau, le verrou se trouve à la hauteur de la roue avant, juste sous le plateau.

Pour retirer le guidon, appuyez sur le verrou afin qu'il se rétracte dans l'ouverture de commande, puis retirez le guidon.

PLIAGE DE LA TROTTINETTE

Le pliage de la trottinette est illustré les figures 4 et 5.

Pour plier la trottinette, tirez la douille en plastique vers le haut et maintenez-la en place. En maintenant la douille dans la position la plus haute, vous pouvez commencer à plier le guidon. Lorsque le guidon est parallèle au sol, vous pouvez relâcher la douille.

DIRECTION

La direction est illustrée à la figure 6.

Pour tourner, il faut incliner le guidon vers la droite ou vers la gauche. Le guidon ne doit pas tourner.

FREINAGE

Le freinage est illustré à la figure 7.

Le garde-boue de la roue arrière fait également office de frein. Pour freiner, il suffit d'appuyer sur le garde-boue.

ATTENTION : appuyer brusquement sur le frein avec tout le poids du corps lorsque la trottinette est en mouvement peut provoquer un arrêt soudain et une perte d'équilibre, ce qui peut entraîner une chute.

RÉGLAGE DE LA HAUTEUR DU GUIDON

Le réglage de la hauteur du guidon est illustré à la figure 8.

Pour modifier la hauteur du guidon, dévissez l'écrou situé sous le guidon. Enfoncez la goupille de verrouillage afin qu'elle ne dépasse pas de la barre et tirez le guidon vers le bas ou vers le haut jusqu'à l'une des hauteurs disponibles, jusqu'à ce que la goupille de verrouillage rebondisse et apparaisse dans l'ouverture sur le côté de la barre du guidon. Pour fixer complètement la barre du guidon à la hauteur choisie, serrez l'écrou situé sous le guidon.

REMARQUE : après avoir réglé la hauteur appropriée du guidon pour l'enfant, assurez-vous que la goupille de verrouillage dépasse de la barre, ce qui signifie que le verrouillage de la hauteur de la barre est activé et que le collier de serrage est bien serré.

NETTOYAGE ET ENTRETIEN

- Nettoyez la trottinette avec un chiffon imbibé d'une solution d'eau et de savon.
- N'utilisez pas de brosses dures ni d'objets tranchants pour nettoyer le produit.
- N'utilisez pas de produits chimiques puissants pour nettoyer les salissures.
- Avant chaque utilisation du vélo, assurez-vous que toutes les vis sont bien serrées.
- Utilisez une graisse à base de silicone pour les pièces mobiles. Utilisez-la uniquement lorsque cela est nécessaire.
- En cas d'excès de lubrifiant, retirez-le du produit à l'aide d'un chiffon propre.

LIMITATIONS DE LA GARANTIE

Les conditions détaillées de la garantie sont disponibles sur le site : <https://kidwell.eu/zwrotyireklamacje>

ITALIANO

Grazie per aver acquistato un prodotto Kidwell.

La nostra priorità è la sicurezza dei bambini e la creazione di ricordi indimenticabili. Per qualsiasi domanda, non esitate a contattarci all'indirizzo e-mail:

bok@kidwell.eu

Leggere attentamente le istruzioni riportate di seguito e attenersi alle indicazioni fornite. Lo scopo delle istruzioni è fornire informazioni su come utilizzare il prodotto in modo corretto e sicuro. Dopo aver montato il prodotto, assicurarsi che tutte le funzioni funzionino correttamente e che siano fissate secondo le istruzioni. La mancata osservanza delle istruzioni contenute nel presente manuale può causare gravi lesioni.

IMPORTANTE: ricordarsi di rimuovere e gettare tutti gli elementi dell'imballaggio che erano allegati al prodotto, in modo che non rimangano alla portata dei bambini (ad esempio elementi di cartone, pellicole, ecc.). Ciò potrebbe causare il rischio di lesioni, ad esempio il pericolo di soffocamento.

IMPORTANTE! CONSERVARE PER FUTURA CONSULENZA

AVVERTENZE:

- Il prodotto è destinato a bambini di età superiore ai 3 anni e con un peso massimo di 50 kg.
- Indossare dispositivi di protezione durante l'uso del prodotto (casco, guanti, ginocchiere e gomitiere).

- Per evitare lesioni, assicurarsi che il bambino sia lontano dal punto in cui si piega o si apre il prodotto.
- Non lasciare mai il bambino incustodito.
- Da utilizzare sotto la diretta supervisione di un adulto.
- Non utilizzare nel traffico stradale.
- Il giocattolo deve essere utilizzato con cautela, poiché richiede abilità adeguate per evitare cadute o collisioni che potrebbero causare lesioni all'utente o a terzi.
- Assicurarsi che il bambino possieda le abilità necessarie per utilizzare il prodotto in modo sicuro.
- Non utilizzare il monopattino se una qualsiasi delle sue parti è danneggiata o mancante.
- Non utilizzare accessori o parti di ricambio diversi da quelli raccomandati dal produttore.
- Il monopattino è destinato a una sola persona, il prodotto non deve essere utilizzato contemporaneamente da più di un bambino.
- Il prodotto deve essere utilizzato su una superficie piana, priva di ostacoli e lontana dalle scale.
- Assicurarsi sempre che tutte le parti siano montate correttamente, come indicato nelle istruzioni.
- Non effettuare riparazioni o modifiche al prodotto. Solo i tecnici di assistenza qualificati sono autorizzati a farlo.
- Controllare regolarmente il prodotto per verificare che non vi siano parti danneggiate e che viti, dadi, ecc. siano ben fissati.
- Non aggiungere al prodotto oggetti che potrebbero comprometterne il corretto funzionamento o che potrebbero causare danni al bambino.
- Se si riscontrano danni al prodotto, interromperne immediatamente l'uso e riportarlo in un luogo inaccessibile al bambino fino alla riparazione del prodotto.
- Non utilizzare il prodotto in modo diverso da quanto indicato nelle istruzioni.
- È vietato utilizzare il monopattino su strade con traffico veicolare, su qualsiasi altra strada percorsa da veicoli a motore e in altri luoghi che potrebbero mettere a rischio la salute e la vita del bambino.
- Non utilizzare il prodotto su superfici bagnate, scivolose, sabbiose, ghiaiose, ecc. che potrebbero causare la perdita di equilibrio.
- Non utilizzare il prodotto dopo il tramonto, in caso di nebbia o in altre condizioni meteorologiche che limitano la visibilità.
- Le aree più sicure per l'utilizzo del prodotto sono quelle con traffico automobilistico limitato o vietato, come aree private, parchi giochi, campi sportivi scolastici o aree ricreative.
- Non lasciare il prodotto esposto alle intemperie come pioggia, neve o temperature elevate.
- Il prodotto deve essere montato da un adulto.
- Il giocattolo deve essere conservato in un luogo inaccessibile ai bambini di età inferiore a quella specificata dal produttore.
- La mancata osservanza delle precauzioni espone l'utente ai rischi associati al prodotto, specificati dal produttore.

IL LIMITE DI ETÀ DIPENDE DALL'ALTEZZA E DAL PESO DEL BAMBINO

I disegni e le fotografie hanno solo scopo illustrativo. L'aspetto reale del prodotto può differire dalla visualizzazione riportata nelle istruzioni.



Prodotto conforme ai requisiti delle direttive dell'Unione Europea. In conformità alla direttiva 2012/19/UE, questo prodotto è soggetto a raccolta differenziata. Il prodotto non deve essere smaltito insieme ai rifiuti urbani, poiché può costituire un pericolo per l'ambiente e la salute umana. Il prodotto usato deve essere consegnato a un punto di raccolta per il riciclaggio di apparecchiature elettriche ed elettroniche.



Il produttore dichiara la conformità del prodotto alla Direttiva del Parlamento Europeo e del Consiglio 2009/48/CE del 18 giugno 2009 relativa alla sicurezza dei giocattoli e alle norme armonizzate: EN 71-1, EN 71-2, EN 71-3. Il prodotto è stato contrassegnato a seguito di una procedura di valutazione della conformità.

CARATTERISTICHE DEL PRODOTTO

- Fascia d'età: 3+ anni.
- Adatto a bambini di altezza compresa tra 95 e 130 cm.
- Carico massimo fino a 50 kg.
- Sistema di chiusura rapida.
- Regolazione dell'altezza del manubrio in 3 posizioni.
- Freno integrato sull'asse posteriore.
- Guida dello scooter tramite bilanciamento del corpo - ruote anteriori sterzanti.
- Ruote con luci LED.
- Peso del prodotto: 2,6 kg.

COMPONENTI DEL SET

- | | |
|---|---|
| A. Manubrio | D. Boccole per ripiegare il monopattino |
| B. Morsetto girevole per la regolazione dell'altezza del manubrio | E. Ruote anteriori |
| C. Barra del manubrio | F. Freno |
| | G. Ruota posteriore |

ASSEMBLAGGIO DELLO SCOOTER

Il montaggio dello scooter è illustrato nella figura 2.

La base del manubrio ha un lato appiattito che ne impedisce la rotazione una volta collegato al poggipiedi. La parte piatta del manubrio deve essere rivolta nella stessa direzione della parte piatta del foro di fissaggio.

Quando si collega il manubrio alla pedana, premere il blocco in modo che non sporga dal foro di comando, quindi inserire il manubrio fino a bloccare il meccanismo con un clic udibile.

ATTENZIONE: assicurarsi che il blocco sia attivo e che il manubrio sia immobile nel foro di comando.

SMONTAGGIO

Lo smontaggio dello scooter è illustrato nella figura 3.

Quando il manubrio è correttamente collegato alla pedana, il blocco si trova all'altezza della ruota anteriore, appena sotto la pedana.

Per estrarre il manubrio, premere il blocco in modo che si nasconda nell'apertura di comando, quindi estrarre il manubrio.

PIEGAMENTO DEL MONOPATTINO

Il ripiegamento dello scooter è illustrato nelle figure 4-5.

Per ripiegare il monopattino, tirare verso l'alto il manicotto di plastica e tenerlo in posizione. Tenendo il manicotto nella posizione più alta, è possibile iniziare a ripiegare il manubrio. Quando il manubrio è in posizione parallela al suolo, è possibile rilasciare il manicotto.

STERZO

Lo sterzo è illustrato nella figura 6.

La svolta dello scooter avviene tramite il bilanciamento, inclinando il manubrio verso destra o verso sinistra. Il manubrio non deve ruotare.

FRENATA

Il sistema frenante è illustrato nella figura 7.

Il parafrangente della ruota posteriore ha anche la funzione di freno. Per iniziare a frenare, premere sul parafrangente.

ATTENZIONE: premere bruscamente il freno con tutto il peso del corpo quando lo scooter è in movimento può causare un arresto improvviso e la perdita di equilibrio, con il rischio di cadere.

REGOLAZIONE DELL'ALTEZZA DEL MANUBRIO

La regolazione dell'altezza del manubrio è illustrata nella figura 8.

Per modificare l'altezza del manubrio, svitare il dado situato sotto il manubrio. Inserire il perno di bloccaggio in modo che non sporga dal manubrio e tirare il manubrio verso il basso o verso l'alto fino a raggiungere una delle altezze disponibili, finché il perno di bloccaggio non scatta fuori dal foro sul lato del manubrio. Per fissare completamente il manubrio all'altezza desiderata, serrare il dado situato sotto il manubrio.

ATTENZIONE: dopo aver regolato l'altezza del manubrio in base all'altezza del bambino, assicurarsi che il perno di bloccaggio sporga dal manubrio, il che significa che il blocco dell'altezza del manubrio è attivo e che il morsetto è ben serrato.

PULIZIA E MANUTENZIONE

- Il monopattino deve essere pulito con un panno inumidito con una soluzione di acqua e sapone.
- Non utilizzare spazzole dure e oggetti con bordi affilati per pulire il prodotto.
- Non utilizzare prodotti chimici aggressivi per pulire lo sporco.
- Prima di ogni utilizzo del monopattino, assicurarsi che tutte le viti siano ben serrate.
- Utilizzare lubrificante a base di silicone per le parti mobili. Utilizzarlo solo se necessario.
- In caso di eccesso di lubrificante, rimuoverlo dal prodotto con un panno pulito.

LIMITAZIONI DELLA GARANZIA

I termini e le condizioni dettagliati della garanzia sono disponibili all'indirizzo: <https://kidwell.eu/zwrotyireklamacje>

MAGYAR

Köszönjük, hogy Kidwell terméket vásárolt.

Elsődleges célunk gyermeke biztonsága és szép emlékek megteremtése. Ha bármilyen kérdése van, kérjük, vegye fel velünk a kapcsolatot:

bok@kidwell.eu

Kérjük, figyelmesen olvassa el és kövesse az alábbi utasításokat. Ezeknek az utasításoknak a célja, hogy információt nyújtsanak a termék helyes és biztonságos használatáról. A termék összeszerelése után ellenőrizze, hogy minden funkció megfelelően működik-e, és hogy azok az utasításoknak megfelelően vannak-e rögzítve. A kézikönyvben szereplő utasítások be nem tartása súlyos sérülésekhez vezethet.

FONTOS: Ne felejtse el eltávolítani és megsemmisíteni a termékhez kapott összes csomagolóanyagot, hogy azok ne legyenek gyermekek számára elérhetőek (pl. karton, műanyag fólia stb.). Ezek sérülést okozhatnak, pl. fulladásveszélyt jelenthetnek.

**FONTOS!
TARTSA MEG KÉSŐBBI**

FIGYELMEZTETÉSEK:

- A termék 3 évesnél idősebb, 50 kg-nál nem nehezebb gyermekek számára készült.
- A termék használata során védőfelszerelést kell viselni (sisak, kesztyű, térd- és könyökvédő).
- A sérülések elkerülése érdekében ügyeljen arra, hogy a gyermekek ne tartózkodjanak a termék összeszerelésének vagy szétszerelésének helyszínén.
- Soha ne hagyja gyermekét felügyelet nélkül.
- Felnőtt közvetlen felügyelete mellett használható.
- Ne használja forgalomban.
- A játékot óvatosan kell használni, mivel megfelelő készségek szükségesek ahhoz, hogy elkerülhető legyen a felhasználó vagy harmadik személyek sérülését okozó esés vagy ütközés.
- Győződjön meg arról, hogy gyermeke rendelkezik a termék biztonságos használatához szükséges készségekkel.
- Ne használja a robogót, ha bármely alkatrésze sérült vagy hiányzik.
- Ne használjon a gyártó által ajánlottaktól eltérő kiegészítőket vagy pótalkatrészeket.
- A roller egy személy számára készült; a terméket egyszerre csak egy gyermek használhatja.
- A terméket sík, akadálymentes felületen, lépcsőktől távol kell használni.
- Mindig győződjön meg arról, hogy minden alkatrész a használati utasításban leírtaknak megfelelően illeszkedik.
- Ne próbálja megjavítani vagy módosítani a terméket. Ezt csak képzett szerviztechnikusok végezhetik.
- Rendszeresen ellenőrizze a terméket, hogy nincs-e sérült alkatrész, és hogy a csavarok, anyák stb. megfelelő állapotban vannak-e.
- Ne helyezzen a termékre olyan tárgyakat, amelyek veszélyeztethetik annak megfelelő működését vagy kárt okozhatnak a gyermeknek.
- Ha bármilyen sérülést talál a terméken, azonnal hagyja abba a használatát, és tegye el gyermekektől elzárt helyre, amíg meg nem javítják.
- Ne használja a terméket a használati utasításban megadottaktól eltérő módon.
- A robogót tilos forgalmas utakon, motoros járművek által használt utakon és más, a gyermek egészségét és életét veszélyeztető helyeken használni.
- Ne használja a terméket nedves, csúszós, homokos, kavicsos felületeken stb., amelyek egyensúlyvesztést okozhatnak.
- Ne használja a terméket sötétben, ködös időben vagy más, a látótávolságot korlátozó időjárási körülmények között.
- A termék használatára a legbiztonságosabb helyek azok a területek, ahol a gépjárműforgalom korlátozott vagy nincs, például magánterületek, játszótérek, iskolai játszótérek vagy rekreációs területek.
- Ne hagyja a terméket időjárási körülményeknek, például esőnek, hónek vagy magas hőmérsékletnek kitéve.
- A terméket felhőtlen kell összeszerelnie.
- A játékot a gyártó által megadott életkor alatti gyermekek számára elérhetetlen helyen kell tárolni.
- A óvintézkedések be nem tartása a gyártó által meghatározott, a termékkel kapcsolatos kockázatoknak teszi ki a felhasználót.

A KORHATÁROK A GYERMEK MAGASSÁGÁTÓL ÉS SÚLYÁTÓL FÜGGENEK

A rajzok és fényképek csak illusztrációs célt szolgálnak. A termék tényleges megjelenése eltérhet a használati utasításban szereplő ábrázolástól.



A termék megfelel az Európai Unió irányelveinek. A 2012/19/EU irányelvnek ez a termék szelektív hulladékgyűjtés alá tartozik. A terméket nem szabad a háztartási hulladékkal együtt ártalmatlanítani, mivel kockázatot jelenthet a környezetre és az emberi egészségre. A használt terméket elektromos és elektronikus berendezések újrahasznosítási pontjára kell vinni.



A gyártó kijelenti, hogy a termék megfelel az Európai Parlament és a Tanács 2009. június 18-i 2009/48/EK irányelvének a játékok biztonságáról és a 2009. június 18-i, a játékok biztonságáról szóló tanácsi irányelvnek, valamint a harmonizált szabványoknak: EN 71-1, EN 71-2, EN 71-3. A termék megfelelőségértékelési eljárás eredményeként került megjelölésre.

A TERMÉK JELLEMZŐI

- Korosztály: 3 év felett.
- 95 és 130 cm közötti magasságú gyermekek számára alkalmas.
- Maximális terhelhetőség 50 kg.
- Gyors összecukható rendszer.
- 3 fokozatú kormánymagasság-állítás.
- Beépített hátsó tengelyfék.
- A robogó irányítása a test egyensúlyozásával – elülső forgó kerekek.
- LED-es kerekek.
- Termék súlya: 2,6 kg.

SZET ALKATRÉSZEK

A. Fogantyú

B. Csavaros bilincs a kormány magasságának beállításához

C. Kormány

D. Perselyek a robogó összecukásához

E. Első kerekek

F. Fék

G. Hátsó kerék

A ROBOGÓ ÖSSZHÁTHATÁSA

A robogó összecukását a 2. ábra mutatja.

A kormány alapja egyik oldala lapos, így megakadályozza, hogy elforduljon, amikor a deszkához van csatlakoztatva. A kormány lapos részének ugyanabba az irányba kell néznie, mint a rögzítőfurat lapos részének.

A kormányt a fedélzethez csatlakoztatva nyomja meg a reteszt, hogy az ne nyúljon ki a vezérlőfuratból, majd csúsztassa a kormányt, amíg a mechanizmus egyértelmű kattánással reteszeldődik.

MEGJEGYZÉS: Győződjön meg arról, hogy a retesz be van kapcsolva, és a kormányrúd biztonságosan rögzül a rögzítőfuratban.

SZÉTSZERELÉS

A robogó szétszerelését a 3. ábra mutatja.

Ha a kormány megfelelően van csatlakoztatva a platformhoz, a retesz az első kerék magasságában, közvetlenül a platform alatt található.

A kormány eltávolításához nyomja meg a reteszt, hogy visszahúzódjon a kormánynyílásba, majd húzza ki a kormányt.

A ROBOGÓ ÖSSZHÁTHATÓSÁGA

A robogó összecukását a 4-5. ábrán látható.

A robogó összecukásához húzza felfelé a műanyag hüvelyt, és tartsa a helyén. A hüvelyt a legfelső pozícióban tartva elkezdheti összecukni a kormányt. Amikor a kormány párhuzamos a talajjal, elengedheti a hüvelyt.

KÖRNYEZETVÉDELEM

A kormányzás a 6. ábrán látható.

A robogót egyensúlyozással lehet kanyarodni – a kormányt jobbra vagy balra döntve. A kormány nem foroghat.

FÉKEZÉS

A fékezés a 7. ábrán látható.

A hátsó kerék sárvédője fékként is funkcionál. A fékezés megkezdéséhez nyomja le a sárvédőt.

FIGYELEM: Ha a robogó nagy sebességgel halad, és hirtelen teljes testsúlyával rálép a fékre, az hirtelen leállást és egyensúlyvesztést okozhat, ami eséshez vezethet.

A KERÉKPÁR MAGASSÁGÁNAK BEÁLLÍTÁSA

A kormány magasságának beállítása a 8. ábrán látható.

A kormány magasságának megváltoztatásához csavarja ki a kormány alatt található anyát. Nyomja meg a reteszelőcsapot úgy, hogy az ne nyúljon ki a rúdból, majd húzza lefelé vagy felfelé a kormányt az egyik rendelkezésre álló magasságig, amíg a reteszelőcsap ki nem ugrik, és meg nem jelenik a kormány oldalán található lyukban. A kormány teljes rögzítéséhez a kiválasztott magasságban húzza meg a kormány alatt található anyát.

MEGJEGYZÉS: Miután beállította a gyermekének megfelelő kormánymagasságot, ellenőrizze, hogy a reteszelőcsap kiáll-e a rúdból, ami azt jelenti, hogy a rúdmagasság-reteszelés aktív, és a bilincs biztonságosan van meghúzva.

TISZTÍTÁS ÉS KARBANTARTÁS

- Tisztítsa meg a robogót szappanos vízzel megnedvesített ruhával.
- Ne használjon kemény keféket vagy éles tárgyakat a termék tisztításához.
- Ne használjon erős vegyszereket a szennyeződések eltávolításához.
- A roller minden használata előtt ellenőrizze, hogy minden csavar szorosan van-e meghúzva.
- A mozgó alkatrészekon szilikon alapú kenőanyagot használjon. Csak akkor használja, ha szükséges.
- Ha túl sok kenőanyag van, távolítsa el azt a termékről egy tiszta ruhával.

GARANCIÁLIS KORLÁTOZÁSOK

A részletes garanciális feltételek a következő weboldalon találhatóak: <https://kidwell.eu/zwrotyireklamacje>

NEDERLANDSE

Bedankt voor het kopen van een Kidwell-product.

Onze prioriteit is de veiligheid van uw kind en het creëren van mooie herinneringen. Als u vragen heeft, kunt u contact met ons opnemen via e-mail:

bok@kidwell.eu

Lees de onderstaande instructies aandachtig door en volg de aanwijzingen op. Deze instructies zijn bedoeld om u te informeren over het juiste en veilige gebruik van het product. Controleer na het monteren van het product of alle functies correct werken en of ze zijn beveiligd volgens de aanwijzingen in de instructies. Het niet opvolgen van de aanwijzingen in deze instructies kan ernstig letsel veroorzaken.

BELANGRIJK: Verwijder en gooi alle verpakkingsmaterialen die bij het product zijn geleverd weg, zodat ze buiten het bereik van kinderen blijven (bijv. kartonnen onderdelen, folie enz.). Dit kan namelijk letsel veroorzaken, bijvoorbeeld verstikkingsgevaar.

BELANGRIJK! BEWAAR VOOR TOEKOMSTIG GEBRUIK

WAARSCHUWINGEN:

- Het product is bedoeld voor kinderen ouder dan 3 jaar en met een maximaal gewicht van 50 kg.
- Draag beschermende kleding tijdens het gebruik van het product (helm, handschoenen, knie- en elleboogbeschermers).
- Om letsel te voorkomen, moet u ervoor zorgen dat het kind uit de buurt blijft van de plaats waar het product wordt opgevouwen of uitgeklapd.
- Laat het kind nooit zonder toezicht achter.
- Te gebruiken onder direct toezicht van een volwassene.
- Niet gebruiken in het verkeer.
- Het speelgoed moet met de nodige voorzichtigheid worden gebruikt, omdat het de juiste vaardigheden vereist om vallen of botsingen te voorkomen die letsel aan de gebruiker of derden kunnen veroorzaken.
- Zorg ervoor dat het kind over de nodige vaardigheden beschikt om het product veilig te gebruiken.
- Gebruik de step niet als er onderdelen beschadigd zijn of ontbreken.
- Gebruik geen accessoires of reserveonderdelen die niet door de fabrikant worden aanbevolen.
- De step is bedoeld voor één persoon en mag niet door meer dan één kind tegelijk worden gebruikt.
- Gebruik het product op een vlakke ondergrond, zonder obstakels en uit de buurt van trappen.
- Controleer altijd of alle onderdelen passen zoals aangegeven in de handleiding.
- Voer geen reparaties of wijzigingen aan het product uit. Alleen gekwalificeerde servicetechnici zijn hiertoe bevoegd.
- Controleer het product regelmatig op beschadigde onderdelen en de staat van de bevestiging van schroeven, moeren enz.
- Voeg geen voorwerpen toe aan het product die de goede werking ervan in gevaar kunnen brengen of die letsel kunnen toebrengen aan het kind.
- Als u schade aan het product constateert, stop dan onmiddellijk met het gebruik ervan en berg het op een voor kinderen ontoegankelijke plaats op totdat het product is gerepareerd.
- Gebruik het product niet op een andere manier dan in de handleiding wordt aangegeven.
- Het is niet toegestaan om de step te gebruiken op wegen met verkeer, andere wegen waar motorvoertuigen rijden en andere plaatsen die een gevaar vormen voor de gezondheid en het leven van het kind.
- Gebruik het product niet op natte, gladde, zanderige, grindachtige oppervlakken enz. die een gevaar voor evenwichtsverlies kunnen vormen.
- Gebruik het product niet in het donker, bij mist of andere weersomstandigheden die het zicht beperken.
- De veiligste gebieden om het product te gebruiken zijn gebieden met beperkt of geen autoverkeer, zoals privéterreinen, speelplaatsen, schoolpleinen of recreatiegebieden.
- Laat het product niet blootgesteld aan weersomstandigheden zoals regen, sneeuw of hoge temperaturen.
- Het product moet door een volwassene worden opgevouwen.
- Het speelgoed moet worden bewaard op een plaats die niet toegankelijk is voor kinderen jonger dan de door de fabrikant aangegeven leeftijd.
- Het niet in acht nemen van de voorzorgsmaatregelen stelt de gebruiker bloot aan de door de fabrikant aangegeven risico's van het product.

DE LEEFTIJSBEPERKING IS AFHANKELIJK VAN DE LENGTE EN HET GEWICHT VAN HET KIND

De tekeningen en foto's zijn uitsluitend ter illustratie. Het werkelijke uiterlijk van het product kan afwijken van de afbeeldingen in de handleiding.



Het product voldoet aan de eisen van de richtlijnen van de Europese Unie. In overeenstemming met richtlijn 2012/19/EU is dit product onderworpen aan gescheiden inzameling. Het product mag niet met het huishoudelijk afval worden weggegooid, omdat het een gevaar kan vormen voor het milieu en de gezondheid van mensen. Het gebruikte product moet worden ingeleverd bij een inzamelpunt voor recycling van elektrische en elektronische apparatuur.



De fabrikant verklaart dat het product voldoet aan Richtlijn 2009/48/EG van het Europees Parlement en de Raad van 18 juni 2009 inzake de veiligheid van speelgoed en de geharmoniseerde normen: EN 71-1, EN 71-2, EN 71-3. Het product is gemarkeerd na een conformiteitsbeoordelingsprocedure.

PRODUCTKENMERKEN

- Leeftijdscategorie: 3+ jaar.
- Geschikt voor kinderen met een lengte van 95-130 cm.
- Maximale belasting tot 50 kg.
- Snel opvouwbaar systeem.
- 3-traps hoogteverstelling van de handgreep.
- Geïntegreerde rem op de achteras.
- Besturing van de step door middel van lichaamsbalans – zwenkbare voorwielen.
- Wielen met LED-verlichting.
- Gewicht van het product: 2,7 kg.

ONDERDELEN VAN DE SET

- | | |
|--|---|
| A. Stuur | D. Bussen voor het opvouwen van de step |
| B. Draaiklem voor het verstellen van de hoogte van het stuur | E. Voorwielen |
| C. Stuurstang | F. Rem |
| | G. Achterwiel |

DE SCOOTER MONTEREN

De montage van de step wordt weergegeven in afbeelding 2.

De basis van het stuur heeft één platte kant, waardoor het niet kan draaien wanneer het met het platform is verbonden. Het platte deel van de stuurstang moet in dezelfde richting wijzen als het platte deel van de bevestigingsopening.

Druk bij het verbinden van het stuur met het platform op de vergrendeling zodat deze niet buiten de stuuropening uitsteekt, en schuif vervolgens het stuur naar binnen totdat het mechanisme met een duidelijke klik vergrendeld is.

LET OP: Zorg ervoor dat de vergrendeling is geactiveerd en dat het stuur vastzit in de stuuropening.

DEMONTAGE

De demontage van de step wordt weergegeven in afbeelding 3.

Wanneer het stuur correct is verbonden met het platform, bevindt de vergrendeling zich ter hoogte van het voorwiel, net onder het platform.

Om het stuur eruit te trekken, drukt u op de vergrendeling zodat deze in de stuuropening verdwijnt en trekt u vervolgens het stuur eruit.

OPVOUWEN VAN DE STEPPER

Het opvouwen van de step wordt weergegeven in afbeelding 4-5.

Om de step op te vouwen, trekt u de plastic huls omhoog en houdt u deze op zijn plaats. Terwijl u de huls in de hoogste stand houdt, kunt u beginnen met het opvouwen van de stuurstang. Wanneer het stuur parallel aan de grond staat, kunt u de huls loslaten.

STUREN

De besturing wordt weergegeven in afbeelding 6.

U kunt de step sturen door te balanceren - door de stuurstang naar rechts of naar links te kantelen. De stuurstang mag niet draaien.

REMMEN

Het remmen wordt weergegeven in afbeelding 7.

Het spatbord van het achterwiel heeft ook een remfunctie. Om te remmen, moet u op het spatbord trappen.

LET OP: Als je met je hele lichaamsgewicht hard op de rem trapt terwijl de step in beweging is, kan dit leiden tot een plotselinge stop en verlies van evenwicht, met een val als gevolg.

HOOGTEVERSTELLING VAN HET STUUR

De hoogteverstelling van het stuur is weergegeven in afbeelding 8.

Om de hoogte van de stuurstang te wijzigen, draait u de moer onder het stuur los. Druk de borgpen in zodat deze niet buiten de stang uitsteekt en trek het stuur naar beneden of naar boven tot een van de beschikbare hoogtes, totdat de borgpen terugspringt en in de opening aan de zijkant van de stuurstang verschijnt. Om de stuurstang volledig op de gekozen hoogte te vergrendelen, draait u de moer onder het stuur vast.

LET OP: Nadat u de juiste stuurhoogte voor uw kind hebt ingesteld, moet u controleren of de vergrendelingspen uitsteekt, wat betekent dat de hoogtevergrendeling van de stang actief is en dat de klem goed is vastgedraaid.

REINIGING EN ONDERHOUD

- Reinig de step met een doek die is bevochtigd met een oplossing van zeep en water.
- Gebruik geen harde borstels of voorwerpen met scherpe randen om het product te reinigen.
- Gebruik geen sterke chemicaliën om vuil te verwijderen.
- Controleer voor elk gebruik van de fiets of alle schroeven goed zijn vastgedraaid.
- Gebruik siliconenvet voor de bewegende delen. Gebruik dit alleen wanneer dat nodig is.
- Verwijder overtollig smeermiddel met een schone doek.

BEPERKINGEN VAN DE GARANTIE

De gedetailleerde garantievoorzwaarden zijn beschikbaar op: <https://kidwell.eu/zwrotyireklamacje>

PORTUGUÊS

Obrigado por adquirir um produto da marca Kidwell.

A nossa prioridade é a segurança da criança e a criação de belas memórias. Em caso de dúvidas, entre em contacto conosco através do e-mail:

bok@kidwell.eu

Leia atentamente as instruções abaixo e siga as recomendações. O objetivo das instruções é fornecer informações sobre como usar o produto de forma correta e segura. Após montar o produto, certifique-se de que todas as funções estão a funcionar corretamente e que estão protegidas de

acordo com as recomendações das instruções. O não cumprimento das instruções contidas neste manual pode causar ferimentos graves.

IMPORTANTE: Lembre-se de remover e descartar todos os elementos da embalagem que acompanham o produto, para que não fiquem ao alcance das crianças (por exemplo, elementos de cartão, películas, etc.). Isso poderia causar riscos de ferimentos, por exemplo, risco de asfixia.

IMPORTANTE! GUARDE PARA CONSULTA FUTURA

AVISOS:

- Produto destinado a crianças com mais de 3 anos e peso máximo de 50 kg.
- Use equipamento de proteção ao usar o produto (capacete, luvas, joelheiras e cotoveleiras).
- Para evitar lesões, certifique-se de que a criança se mantém afastada do local onde o produto é dobrado ou desdobrado.
- Nunca deixe a criança sem supervisão.
- Para utilização sob a supervisão direta de um adulto.
- Não utilizar no trânsito.
- O brinquedo deve ser utilizado com cuidado, pois requer habilidades adequadas para evitar quedas ou colisões que possam causar ferimentos ao utilizador ou a terceiros.
- Certifique-se de que a criança possui as habilidades necessárias para usar o produto com segurança.
- Não utilize a trotineta se alguma peça estiver danificada ou em falta.
- Não utilize acessórios ou peças sobressalentes que não sejam os recomendados pelo fabricante.
- A trotineta destina-se a uma única pessoa, o produto não deve ser utilizado simultaneamente por mais do que uma criança.
- O produto deve ser utilizado numa superfície plana, sem obstáculos, longe de escadas.
- Certifique-se sempre de que todas as peças se encaixam conforme indicado nas instruções.
- Não tente reparar ou modificar o produto. Apenas técnicos de assistência qualificadas estão autorizados a fazê-lo.
- Verifique regularmente o produto quanto a peças danificadas e o estado das fixações de parafusos, porcas, etc.
- Não adicione ao produto objetos que possam comprometer o seu funcionamento correto ou que possam causar danos à criança.
- Se verificar que o produto está danificado, interrompa imediatamente a sua utilização e guarde-o num local inacessível à criança até que seja reparado.
- Não utilize o produto de qualquer outra forma que não seja a prevista nas instruções.
- É proibido utilizar a trotineta em estradas com tráfego, em quaisquer outras estradas por onde circulem veículos motorizados e noutros locais que representem um perigo para a saúde e a vida da criança.
- Não utilize o produto em superfícies molhadas, escorregadias, arenosas, com cascalho, etc., que possam representar um risco de perda de equilíbrio.
- Não utilize o produto após o anoitecer, durante o nevoeiro ou noutras condições meteorológicas que limitem a visibilidade.
- As áreas mais seguras para utilizar o produto são áreas com tráfego automóvel limitado ou proibido, como áreas privadas, parques infantis, campos desportivos escolares ou áreas recreativas.
- Não deixe o produto exposto a condições meteorológicas como chuva, neve ou altas temperaturas.
- O produto deve ser montado por um adulto.
- O brinquedo deve ser guardado num local inacessível a crianças com idade inferior à especificada pelo fabricante.

- O não cumprimento das precauções expõe o utilizador aos riscos associados ao produto, especificados pelo fabricante.

A RESTRIÇÃO DE IDADE DEPENDE DA ALTURA E DO PESO DA CRIANÇA

Os desenhos e fotografias são meramente ilustrativos. A aparência real do produto pode diferir da visualização apresentada nas instruções.



Produto em conformidade com os requisitos das diretivas da União Europeia. De acordo com a Diretiva 2012/19/UE, este produto está sujeito a recolha seletiva. O produto não deve ser deitado no lixo comum, pois pode constituir um risco para o ambiente e a saúde humana. O produto usado deve ser entregue num ponto de reciclagem de equipamentos elétricos e eletrónicos.



O fabricante declara a conformidade do produto com a Diretiva do Parlamento Europeu e do Conselho 2009/48/CE, de 18 de junho de 2009, relativa à segurança dos brinquedos e às normas harmonizadas: EN 71-1, EN 71-2, EN 71-3. O produto foi marcado após a realização de um procedimento de avaliação da conformidade.

CARACTERÍSTICAS DO PRODUTO

- Faixa etária: 3+ anos.
- Adequado para crianças com altura entre 95 e 130 cm.
- Carga máxima até 50 kg.
- Sistema de dobragem rápida.
- Ajuste de altura do guiador em 3 posições.
- Travão integrado no eixo traseiro.
- Condução da trotineta através do equilíbrio do corpo – rodas dianteiras giratórias.
- Rodas com luzes LED.
- Peso do produto: 2,6 kg.

PEÇAS DO CONJUNTO

- | | |
|--|-----------------------------------|
| A. Guiador | D. Buchas para dobrar a trotineta |
| B. Braçadeira giratória para ajustar a altura do guiador | E. Rodas dianteiras |
| C. Barra do guiador | F. Freio |
| | G. Roda traseira |

MONTAGEM DA SCOOTER

El montaje del patinete se muestra en la figura 2.

A base do guiador tem um lado achatado, impedindo-o de girar quando conectado ao patim. A parte plana do guiador deve estar voltada para o mesmo lado que a parte plana do orifício de fixação.

Ao ligar o guiador ao patim, pressione o bloqueio para que não sobressaia do orifício de controlo e, em seguida, insira o guiador até que o mecanismo bloqueie com um clique audível.

ATENÇÃO: Certifique-se de que o bloqueio está ativado e que o guiador está imóvel no orifício de controlo.

DESMONTAGEM

A desmontagem da trotineta é apresentada na figura 3.

Quando o guiador está corretamente ligado ao patim, o bloqueio fica à altura da roda dianteira, logo abaixo do patim

Para retirar o guiador, pressione o bloqueio para que ele se esconda no orifício de controlo e, em seguida, retire o guiador.

DOBRAMENTO DA SCOOTER

A dobragem da trotineta é apresentada nas figuras 4-5.

Para dobrar a trotineta, puxe a bucha de plástico para cima e mantenha-a nessa posição. Mantendo a bucha na posição mais alta, pode começar a dobrar o guiador. Quando o guiador estiver na posição paralela ao solo, pode soltar a bucha.

DIREÇÃO

A direção é mostrada na figura 6.

A viragem da trotineta é feita através do equilíbrio - inclinando o guiador para a direita ou para a esquerda. O guiador não deve rodar.

TRAVAGEM

A travagem é apresentada na figura 7.

O guarda-lamas da roda traseira também tem a função de travão. Para começar a travar, deve-se pressionar o guarda-lamas.

ATENÇÃO: Carregar bruscamente no travão com todo o peso do corpo quando a trotineta está em movimento pode causar uma paragem repentina e perda de equilíbrio, o que pode provocar uma queda.

REGULAÇÃO DA ALTURA DO GUIDÃO

A regulação da altura do guiador é apresentada na figura 8.

Para alterar a altura do guiador, desaperte a porca situada por baixo do guiador. Empurre o pino de bloqueio para que não fique saliente e puxe o guiador para baixo ou para cima até uma das alturas disponíveis, até que o pino de bloqueio salte e apareça no orifício lateral do guiador. Para fixar completamente o guiador na altura selecionada, aperte a porca localizada sob o guiador.

ATENÇÃO: Depois de ajustar a altura adequada do guiador para a criança, certifique-se de que o pino de bloqueio sobressai da barra, o que significa que o bloqueio da altura da barra está ativo e que a braçadeira está bem apertada.

LIMPEZA E MANUTENÇÃO

- A trotineta deve ser limpa com um pano humedecido com uma solução de sabão e água.
- Não utilize escovas duras nem objetos com arestas afiadas para limpar o produto.
- Não utilize produtos químicos fortes para limpar a sujidade.
- Antes de cada utilização da bicicleta, certifique-se de que todos os parafusos estão bem apertados.
- Use lubrificante à base de silicone nas peças móveis. Use-o apenas quando necessário.
- Em caso de excesso de lubrificante, remova-o do produto com um pano limpo.

LIMITAÇÕES DA GARANTIA

Os termos e condições detalhados da garantia estão disponíveis em: <https://kidwell.eu/zwrotyireklamacje>

Vă mulțumim că ați achiziționat un produs Kidwell.

Prioritatea noastră este siguranța copilului dumneavoastră și crearea de amintiri frumoase. Dacă aveți întrebări, vă rugăm să ne contactați la:

bok@kidwell.eu

Vă rugăm să citiți cu atenție următoarele instrucțiuni și să le urmați. Scopul acestor instrucțiuni este de a vă oferi informații despre modul corect și sigur de utilizare a produsului. După asamblarea produsului, vă rugăm să vă asigurați că toate funcțiile funcționează corect și că sunt fixate în conformitate cu instrucțiunile. Nerespectarea instrucțiunilor din acest manual poate duce la vătămări grave.

IMPORTANT: Nu uitați să îndepărtați și să aruncați toate materialele de ambalare care au venit împreună cu produsul, astfel încât acestea să nu fie la îndemâna copiilor (de exemplu, carton, folie de plastic etc.). Acest lucru ar putea provoca leziuni, de exemplu, pericol de sufocare.

IMPORTANT! **PĂSTRAȚI PENTRU REFERINȚE VIITOARE**

AVERTISMENTE:

- Produsul este destinat copiilor cu vârsta peste 3 ani și cu greutatea de până la 50 kg.
- La utilizarea produsului trebuie purtat echipament de protecție (cască, mănuși, genunchiere și cotiere).
- Pentru a evita rănirea, asigurați-vă că copiii sunt ținuți la distanță de zona în care produsul este asamblat sau dezasamblat.
- Nu lăsați niciodată copilul nesupravegheat.
- A se utiliza sub supravegherea directă a unui adult.
- Nu utilizați în trafic.
- Jucăria trebuie utilizată cu precauție, deoarece necesită abilități adecvate pentru a evita căderile sau coliziunile care pot provoca leziuni utilizatorului sau terților.
- Asigurați-vă că copilul dumneavoastră are abilitățile necesare pentru a utiliza produsul în siguranță.
- Nu utilizați trotineta dacă vreo piesă este deteriorată sau lipsește.
- Nu utilizați accesorii sau piese de schimb altele decât cele recomandate de producător.
- Trotineta este concepută pentru o singură persoană; produsul nu trebuie utilizat de mai mulți copii în același timp.
- Produsul trebuie utilizat pe o suprafață plană, fără obstacole și departe de scări.
- Asigurați-vă întotdeauna că toate piesele se potrivesc conform specificațiilor din instrucțiuni.
- Nu încercați să reparați sau să modificați produsul. Numai tehnicienii de service calificați sunt autorizați să facă acest lucru.
- Verificați regulat produsul pentru a detecta eventualele piese deteriorate și starea șuruburilor, piulițelor etc.
- Nu adăugați la produs obiecte care ar putea compromite funcționarea corectă a acestuia sau ar putea provoca vătămări copilului.
- Dacă constatați că produsul este deteriorat, încetați imediat utilizarea acestuia și depozitați-l într-un loc inaccesibil copiilor până când este reparat.
- Nu utilizați produsul în alt mod decât cel specificat în instrucțiuni.
- Este inacceptabil să utilizați trotineta pe drumuri cu trafic, pe orice alte drumuri pe care circulă vehicule motorizate și în alte locuri care reprezintă o amenințare pentru sănătatea și viața copilului.
- Nu utilizați produsul pe suprafețe umede, alunecoase, nisipoase, pietroase etc., care vă pot face să vă pierdeți echilibrul.
- Este inacceptabil să utilizați produsul după lăsarea întunericului, în condiții de ceață sau în alte condiții meteorologice care limitează vizibilitatea.
- Cele mai sigure zone pentru utilizarea produsului sunt zonele cu trafic auto limitat sau fără trafic auto, cum ar fi zonele private, locurile de joacă, terenurile de sport ale școlilor sau zonele de agrement.
- Nu lăsați produsul expus la condiții meteorologice precum ploaie, zăpadă sau temperaturi ridicate.

- Produsul trebuie asamblat de un adult.
- Jucăria trebuie depozitată în afara razei de acțiune a copiilor cu vârsta sub cea specificată de producător.
- Nerespectarea precauțiilor va expune utilizatorul la riscurile asociate produsului, astfel cum sunt specificate de producător.

RESTRICȚIILE DE VÂRSTĂ DEPIND DE ÎNĂLȚIMEA ȘI GREUTATEA COPILULUI

Desenele și fotografiile au doar scop ilustrativ. Aspectul real al produsului poate diferi de vizualizarea din instrucțiuni.



Produsul este conform cu cerințele directivelor Uniunii Europene. În conformitate cu Directiva 2012/19/UE, acest produs este supus colectării selective. Produsul nu trebuie aruncat împreună cu deșeurile menajere, deoarece poate prezenta un risc pentru mediu și sănătatea umană. Produsul uzat trebuie dus la un punct de reciclare pentru echipamente electrice și electronice.



Producătorul declară că produsul este conform cu Directiva 2009/48/CE a Parlamentului European și a Consiliului din 18 iunie 2009 privind siguranța jucăriilor și a Consiliului din 18 iunie 2009 privind siguranța jucăriilor și standardelor armonizate: EN 71-1, EN 71-2, EN 71-3. Produsul a fost marcat ca urmare a unei proceduri de evaluare a conformității.

CARACTERISTICILE PRODUSULUI

- Vârsta recomandată: 3+ ani.
- Potrivit pentru copii cu înălțimea între 95 și 130 cm.
- Sarcina maximă până la 50 kg.
- Sistem de pliere rapidă.
- Reglare în 3 trepte a înălțimii mânerului.
- Frână integrată pe axa spate.
- Conducerea trotinetei prin echilibrarea corpului – roți pivotante față.
- Roți cu lumini LED.
- Greutatea produsului: 2,6 kg.

PIESE DIN SET

- | | |
|--|-----------------------------------|
| A. Ghidon | D. Buçe pentru plierea trotinetei |
| B. Clemă rotativă pentru reglarea înălțimii ghidonului | E. Roți față |
| C. Ghidon | F. Frână |
| | G. Roată spate |

ASAMBLAREA SCOTERULUI

Asamblarea scuterului este prezentată în figura 2.

Baza ghidonului are o parte aplatizată, care împiedică rotirea acestuia atunci când este conectat la platformă. Partea aplatizată a ghidonului trebuie să fie orientată în aceeași direcție cu partea aplatizată a orificiului de montare.

Când conectați ghidonul la platformă, apăsați blocajul astfel încât să nu iasă din orificiul de control, apoi glišați ghidonul până când mecanismul se blochează cu un clic distinct.

NOTĂ: Asigurați-vă că dispozitivul de blocare este cuplat și că ghidonul este fixat în orificiul de control.

DEZASAMBLARE

Dezasamblarea trotinetei este prezentată în Figura 3.

Când ghidonul este conectat corect la platformă, blocarea se află la înălțimea roții din față, chiar sub platformă.

Pentru a scoate ghidonul, apăsați blocajul astfel încât acesta să se retragă în orificiul de direcție, apoi trageți ghidonul.

PLIAREA SCOOTERULUI

Plierea trotinetei este ilustrată în figurile 4-5.

Pentru a plia scuterul, trageți manșonul de plastic în sus și țineți-l în poziție. Ținând manșonul în poziția cea mai înaltă, puteți începe să pliați ghidonul. Când ghidonul este paralel cu solul, puteți elibera manșonul.

DIRECȚIA

Direcția este prezentată în figura 6.

Scuterul se virează prin echilibrare - înclinând ghidonul spre dreapta sau spre stânga. Ghidonul nu trebuie să se rotească.

FRÂNAREA

Frânarea este ilustrată în figura 7.

Aripile roții din spate funcționează și ca frână. Pentru a frâna, apăsați pe aripă.

ATENȚIE: Apăsarea bruscă a frânei cu toată greutatea corpului atunci când trotineta se deplasează cu viteză mare poate provoca o oprire bruscă și pierderea echilibrului, ceea ce poate duce la cădere.

REGLAJUL ÎNĂLȚIMII GHIDONULUI

Reglarea înălțimii ghidonului este ilustrată în figura 8.

Pentru a modifica înălțimea volanului, deșurubați piulița situată sub volan. Apăsați știftul de blocare astfel încât să nu iasă din bară și trageți ghidonul în jos sau în sus până la una dintre înălțimile disponibile, până când știftul de blocare iese și apare în orificiul din partea laterală a ghidonului. Pentru a fixa complet ghidonul la înălțimea selectată, strângeți piulița situată sub ghidon.

NOTĂ: După ce ați setat înălțimea corespunzătoare a ghidonului pentru copilul dumneavoastră, asigurați-vă că știftul de blocare iese din bară, ceea ce înseamnă că blocarea înălțimii barei este activă și că clema este strânsă bine.

CURĂȚARE ȘI ÎNTREȚINERE

- Curățați trotineta cu o cârpă umezită cu o soluție de apă și săpun.
- Nu utilizați perii dure sau obiecte ascuțite pentru a curăța produsul.
- Nu utilizați substanțe chimice puternice pentru a curăța murdăria.
- Înainte de fiecare utilizare a trotinetei, asigurați-vă că toate șuruburile sunt strânse bine.
- Utilizați lubrifianț pe bază de silicon pe părțile mobile. Utilizați-l numai când este necesar.
- Dacă există exces de unsoare, îndepărtați-l de pe produs cu o cârpă curată.

LIMITĂRI DE GARANȚIE

Termenii și condițiile detaliate ale garanției sunt disponibile la: <https://kidwell.eu/zwrotyireklamacje>

Ďakujeme vám za zakúpenie produktu Kidwell.

Našou prioritou je bezpečnosť vášho dieťaťa a vytváranie krásnych spomienok. Ak máte akékoľvek otázky, kontaktujte nás na adrese:

bok@kidwell.eu

Prosím, pozorne si prečítajte nasledujúce pokyny a dodržiavajte ich. Účelom týchto pokynov je poskytnúť informácie o správnom a bezpečnom používaní produktu. Po zostavení produktu sa uistite, že všetky funkcie pracujú správne a že sú zaistené v súlade s pokynmi. Nedožrzenie pokynov v tejto príručke môže mať za následok vážne zranenie.

DÔLEŽITÉ: Nezabudnite odstrániť a zlikvidovať všetky obalové materiály, ktoré boli dodané s produktom, aby neboli v dosahu detí (napr. lepenka, plastová fólia atď.). Mohlo by to spôsobiť zranenie, napr. nebezpečenstvo zadusenía.

DÔLEŽITÉ! **USCHOVAJTE PRE BUDÚCE POUŽITIE**

VAROVANIA:

- Produkt je určený pre deti staršie ako 3 roky s hmotnosťou do 50 kg.
- Pri používaní výrobku je nutné nosiť ochranné vybavenie (prilbu, rukavice, chrániče kolien a laktov).
- Aby sa predišlo zraneniam, zabezpečte, aby sa deti nezdržovali v blízkosti miesta, kde sa výrobok montuje alebo demontuje.
- Nikdy nenechávajte dieťa bez dozoru.
- Produkt sa smie používať len pod priamym dohľadom dospelých.
- Nepoužívajte v premávke.
- Hračka sa má používať s opatrnosťou, pretože vyžaduje primerané zručnosti, aby sa predišlo pádom alebo zrážkam, ktoré by mohli spôsobiť zranenie používateľa alebo tretích osôb.
- Uistite sa, že vaše dieťa má potrebné zručnosti na bezpečné používanie výrobku.
- Nepoužívajte kolobežku, ak je niektorá jej časť poškodená alebo chýba.
- Nepoužívajte príslušenstvo ani náhradné diely, ktoré nie sú odporúčané výrobcom.
- Kolobežka je určená pre jednu osobu; výrobok by nemalo používať viac ako jedno dieťa naraz.
- Produkt by sa mal používať na rovnom povrchu bez prekážok a mimo schodov.
- Vždy sa uistite, že všetky časti zapadajú tak, ako je uvedené v návode.
- Nepokúšajte sa výrobok opravovať ani upravovať. K tomu sú oprávnení len kvalifikovaní servisní technici.
- Pravidelne kontrolujte, či výrobok nemá poškodené časti a skontrolujte stav skrutiek, matíc atď.
- K výrobku nepridávajte žiadne predmety, ktoré by mohli ohroziť jeho správne fungovanie alebo spôsobiť ujmu dieťaťu.
- Ak zistíte akékoľvek poškodenie výrobku, okamžite prestaňte výrobok používať a odložte ho na miesto, ktoré nie je prístupné deťom, až kým nebude opravený.
- Produkt nepoužívajte iným spôsobom, ako je uvedené v návode.
- Je neprijateľné používať kolobežku na cestách s premávkou, akýchkoľvek iných cestách, po ktorých jazdia motorové vozidlá, a na iných miestach, ktoré predstavujú ohrozenie zdravia a života dieťaťa.
- Produkt nepoužívajte na mokrých, klzkých, pieskových, štrkových povrchoch atď., ktoré môžu spôsobiť stratu rovnováhy.
- Produkt nepoužívajte po zotmení, v hmle alebo za iných poveternostných podmienok, ktoré obmedzujú viditeľnosť.
- Najbezpečnejšie miesta na používanie výrobku sú miesta s obmedzenou alebo žiadnou premávkou motorových vozidiel, ako sú súkromné priestory, detské ihriská, školské športové ihriská alebo rekreačné oblasti.
- Nenechávajte výrobok vystavený poveternostným podmienkam, ako je dážď, sneh alebo vysoké teploty.
- Produkt by mal zostaviť dospelý.

- Hračka musí byť uložená mimo dosahu detí mladších ako vek stanovený výrobcom.
- Nedodržanie bezpečnostných opatrení vystaví používateľa rizikám spojeným s výrobkom, ako je uvedené výrobcom.

VEKOVÉ OBMEDZENIA ZÁVISIA OD VÝŠKY A HMOTNOSTI DIEŤAŤA

Nákresy a fotografie slúžia iba na ilustračné účely. Skutočný vzhľad výrobku sa môže líšiť od vizualizácie v návode.



Produkt spĺňa požiadavky smerníc Európskej únie. V súlade so smernicou 2012/19/EÚ je tento výrobok určený na selektívny zber. Výrobok sa nesmie likvidovať spolu s komunálnym odpadom, pretože môže predstavovať riziko pre životné prostredie a ľudské zdravie. Použitý výrobok je potrebné odnieť do zberného dvora pre elektrické a elektronické zariadenia.



Výrobca vyhlasuje, že výrobok je v súlade so smernicou Európskeho parlamentu a Rady 2009/48/ES z 18. júna 2009 o bezpečnosti hračiek a smernice Rady z 18. júna 2009 o bezpečnosti hračiek a harmonizovaných noriem: EN 71-1, EN 71-2, EN 71-3. Výrobok bol označený na základe postupu posudzovania zhody.

VLASTNOSTI VÝROBKU

- Veková skupina: 3+ roky.
- Vhodné pre deti s výškou od 95 do 130 cm.
- Maximálne zaťaženie do 50 kg.
- Systém rýchleho skladania.
- 3-stupňové nastavenie výšky rukoväte.
- Integrovaná brzda zadnej nápravy.
- Riadenie kolobežky vyvažovaním tela – predné otočné kolesá.
- Kolesá s LED svetlami.
- Hmotnosť produktu: 2,6 kg.

SÚČASTI SÚPRAVY

- | | |
|--|-----------------------------------|
| A. Riadidlá | D. Pouzdra na skladanie kolobežky |
| B. Otočná svorka na nastavenie výšky riadidiel | E. Predné kolesá |
| C. Riadidlá | F. Brzda |
| | G. Zadné koleso |

MONTÁŽ KOLOBEŽKY

Montáž kolobežky je znázornená na obrázku 2.

Základňa riadidiel má jednu plochú stranu, ktorá zabraňuje jej otáčaniu, keď je pripojená k doske. Plochá časť riadidiel by mala smerovať rovnakým smerom ako plochá časť montážneho otvoru.

Pri pripájaní riadidiel k doske stlačte zámok tak, aby nevyčnieval za ovládací otvor, a potom posuňte riadidlá, kým sa mechanizmus nezamkne s jasným cvaknutím.

POZNÁMKA: Uistite sa, že je zámok zapojený a riadidlá sú bezpečne upevnené v otvore.

ROZOBERANIE

Demontáž kolobežky je znázornená na obrázku 3.

Keď je riadidlá správne pripojené k plošine, zámok sa nachádza vo výške predného kolesa, tesne pod plošinou.

Na demontáž riadidiel stlačte zámok tak, aby sa zasunul do riadiaceho otvoru, a potom riadidlá vytiahnite.

SKLADANIE KOLOBEŽKY

Skladanie kolobežky je znázornené na obrázkoch 4-5.

Na zloženie kolobežky potiahnite plastové puzdro nahor a podržte ho v tejto polohe. Keď držíte puzdro v najvyššej polohe, môžete začať skladať riadidlá. Keď sú riadidlá rovnobežné so zemou, môžete puzdro uvoľniť.

RIADENIE

Riadenie je znázornené na obrázku 6.

Kolobežku otáčate vyvažovaním – naklonením riadidiel doprava alebo doľava. Riadidlá by sa nemali otáčať.

BRZDENIE

Brzdenie je znázornené na obrázku 7.

Blatník zadného kolesa funguje aj ako brzda. Na začatie brzdenia stlačte blatník.

UPOZORNENIE: Ak pri rýchlej jazde na kolobežke náhle zabrzdíte celou váhou tela, môže to spôsobiť náhle zastavenie a stratu rovnováhy, čo môže viesť k pádu.

NASTAVENIE VÝŠKY RIADIDIEL

Nastavenie výšky riadidiel je znázornené na obrázku 8.

Ak chcete zmeniť výšku volantu, odskrutkujte maticu umiestnenú pod volantom. Zatlačte poistný čap tak, aby nevyčnieval za tyč, a potiahnite riadidlá nadol alebo nahor do jednej z dostupných výšok, kým poistný čap nevyskočí a nezobrazí sa v otvore na boku riadidiel. Aby ste riadidlá úplne zaistili vo zvolenej výške, dotiahnite maticu umiestnenú pod riadidlami.

POZNÁMKA: Po nastavení vhodnej výšky riadidiel pre vaše dieťa sa uistite, že poistný čap vyčnieva za tyč, čo znamená, že zámok výšky tyče je aktívny a svorka je bezpečne utiahnutá.

ČISTENIE A ÚDRŽBA

- Kolobežku čistite handričkou navlhčenou roztokom mydla a vody.
- Na čistenie výrobku nepoužívajte tvrdé kefy ani ostré predmety.
- Na čistenie nečistôt nepoužívajte silné chemikálie.
- Pred každým použitím kolobežky sa uistite, že sú všetky skrutky pevne utiahnuté.
- Na pohyblivé časti používajte mazivo na báze silikónu. Používajte ho len v prípade potreby.
- Ak je na výrobku nadbytok maziva, odstráňte ho čistou handričkou.

OBMEDZENIA ZÁRUKY

Podrobné záručné podmienky sú k dispozícii na: <https://kidwell.eu/zwotyireklamacje>

Σας ευχαριστούμε που αγοράσατε ένα προϊόν της μάρκας Kidwell.

Προτεραιότητά μας είναι η ασφάλεια του παιδιού και η δημιουργία όμορφων αναμνήσεων. Για οποιαδήποτε ερώτηση, παρακαλούμε επικοινωνήστε μαζί μας στη διεύθυνση ηλεκτρονικού ταχυδρομείου:

bok@kidwell.eu

Παρακαλούμε διαβάστε προσεκτικά τις παρακάτω οδηγίες και ακολουθήστε τις. Σκοπός των οδηγιών είναι να σας παρέχουν πληροφορίες σχετικά με τον σωστό και ασφαλή τρόπο χρήσης του

προϊόντος. Αφού συναρμολογήσετε το προϊόν, βεβαιωθείτε ότι όλες οι λειτουργίες του λειτουργούν σωστά και ότι είναι ασφαλισμένες σύμφωνα με τις οδηγίες. Η μη τήρηση των οδηγιών που περιέχονται σε αυτό το εγχειρίδιο μπορεί να προκαλέσει σοβαρούς τραυματισμούς.

ΣΗΜΑΝΤΙΚΟ: Θυμηθείτε να αφαιρέσετε και να πετάξετε όλα τα στοιχεία της συσκευασίας που συνοδεύουν το προϊόν, ώστε να μην παραμείνουν στην εμβέλεια των παιδιών (π.χ. κομμάτια χαρτονιού, μεμβράνες κ.λπ.). Αυτό θα μπορούσε να προκαλέσει κίνδυνο τραυματισμού, π.χ. κίνδυνο πνιγμού.

ΣΗΜΑΝΤΙΚΟ! ΦΥΛΑΣΣΕΤΕ ΓΙΑ ΜΕΛΛΟΝΤΙΚΗ ΑΝΑΦΟΡΑ

ΠΡΟΕΙΔΟΠΟΙΗΣΕΙΣ:

- Το προϊόν προορίζεται για παιδιά άνω των 3 ετών και με μέγιστο βάρος 50 kg.
- Φοράτε προστατευτικό εξοπλισμό κατά τη χρήση του προϊόντος (κράνος, γάντια, επιγονατίδες και αγκωνίδες).
- Για να αποφύγετε τραυματισμούς, βεβαιωθείτε ότι το παιδί βρίσκεται μακριά από το σημείο συναρμολόγησης ή αποσυναρμολόγησης του προϊόντος.
- Ποτέ μην αφήνετε το παιδί χωρίς επίβλεψη.
- Να χρησιμοποιείται υπό την άμεση επίβλεψη ενήλικα.
- Μην το χρησιμοποιείτε στο δρόμο.
- Το παιχνίδι πρέπει να χρησιμοποιείται με προσοχή, καθώς απαιτεί κατάλληλες δεξιότητες για την αποφυγή πτώσεων ή συγκρούσεων που μπορεί να προκαλέσουν τραυματισμό στον χρήστη ή σε τρίτους.
- Βεβαιωθείτε ότι το παιδί διαθέτει τις απαραίτητες δεξιότητες για να χρησιμοποιεί το προϊόν με ασφάλεια.
- Μην χρησιμοποιείτε το σκούτερ εάν κάποιο εξάρτημα είναι κατεστραμμένο ή λείπει.
- Μην χρησιμοποιείτε αξεσουάρ ή ανταλλακτικά που δεν συνιστώνται από τον κατασκευαστή.
- Το σκούτερ προορίζεται για ένα άτομο, το προϊόν δεν πρέπει να χρησιμοποιείται ταυτόχρονα από περισσότερα από ένα παιδιά.
- Το προϊόν πρέπει να χρησιμοποιείται σε επίπεδη επιφάνεια, χωρίς εμπόδια, μακριά από σκάλες.
- Βεβαιωθείτε πάντα ότι όλα τα εξαρτήματα ταιριάζουν όπως ορίζεται στις οδηγίες.
- Μην επιχειρήσετε να επισκευάσετε ή να τροποποιήσετε το προϊόν. Μόνο εξειδικευμένοι τεχνικοί σέρβις είναι εξουσιοδοτημένοι να το κάνουν.
- Ελέγχετε τακτικά το προϊόν για κατεστραμμένα εξαρτήματα και την κατάσταση των βιδών, παξιμαδιών κ.λπ.
- Μην προσθέτετε στο προϊόν αντικείμενα που ενδέχεται να θέσουν σε κίνδυνο τη σωστή λειτουργία του ή αντικείμενα που ενδέχεται να προκαλέσουν τραυματισμό στο παιδί.
- Σε περίπτωση που διαπιστώσετε βλάβη στο προϊόν, διακόψτε αμέσως τη χρήση του και αποθηκεύστε το σε μέρος που δεν είναι προσβάσιμο στο παιδί, μέχρι να επισκευαστεί το προϊόν.
- Μην χρησιμοποιείτε το προϊόν με οποιονδήποτε άλλο τρόπο εκτός από αυτόν που ορίζεται στις οδηγίες.
- Απαγορεύεται η χρήση του σκούτερ σε δρόμους με κυκλοφορία, σε οποιουδήποτε άλλους δρόμους όπου κυκλοφορούν μηχανοκίνητα οχήματα, καθώς και σε άλλα μέρη που ενέχουν κίνδυνο για την υγεία και τη ζωή του παιδιού.
- Μην χρησιμοποιείτε το προϊόν σε υγρές, ολισθηρές, αμμώδεις, χαλικώδεις επιφάνειες κ.λπ., οι οποίες ενδέχεται να προκαλέσουν απώλεια ισορροπίας.
- Μην χρησιμοποιείτε το προϊόν μετά το σούρουπο, σε συνθήκες ομίχλης ή σε άλλες καιρικές συνθήκες που περιορίζουν την ορατότητα.
- Οι ασφαλέστερες περιοχές για τη χρήση του προϊόντος είναι περιοχές με περιορισμένη ή απαγορευμένη κυκλοφορία αυτοκινήτων, όπως ιδιωτικές περιοχές, παιδικές χαρές, σχολικά γήπεδα ή χώροι αναψυχής.

- Μην αφήνετε το προϊόν εκτεθειμένο σε καιρικές συνθήκες όπως βροχή, χιόνι ή υψηλές θερμοκρασίες.
- Το προϊόν πρέπει να συναρμολογείται από ενήλικα.
- Το παιχνίδι πρέπει να φυλάσσεται σε χώρο που δεν είναι προσβάσιμος σε παιδιά κάτω από την ηλικία που ορίζεται από τον κατασκευαστή.
- Η μη τήρηση των προφυλάξεων θα εκθέσει τον χρήστη σε κινδύνους που σχετίζονται με το προϊόν, όπως ορίζονται από τον κατασκευαστή.

Ο ΠΕΡΙΟΡΙΣΜΟΣ ΗΛΙΚΙΑΣ ΕΞΑΡΤΑΤΑ ΑΠΟ ΤΟ ΥΨΟΣ ΚΑΙ ΤΟ ΒΑΡΟΣ ΤΟΥ ΠΑΙΔΙΟΥ

Τα σχέδια και οι φωτογραφίες είναι μόνο ενδεικτικά. Η πραγματική εμφάνιση του προϊόντος μπορεί να διαφέρει από την απεικόνιση στις οδηγίες.



Το προϊόν συμμορφώνεται με τις απαιτήσεις των οδηγιών της Ευρωπαϊκής Ένωσης. Σύμφωνα με τη οδηγία 2012/19/ΕΕ, το παρόν προϊόν υπόκειται σε επιλεκτική συλλογή. Το προϊόν δεν πρέπει να απορρίπτεται μαζί με τα οικιακά απορρίμματα, καθώς μπορεί να αποτελεί κίνδυνο για το περιβάλλον και την ανθρώπινη υγεία. Το χρησιμοποιημένο προϊόν πρέπει να παραδίδεται σε σημείο ανακύκλωσης ηλεκτρικών και ηλεκτρονικών συσκευών.



συμμόρφωσης.

Ο κατασκευαστής δηλώνει τη συμμόρφωση του προϊόντος με την οδηγία του Ευρωπαϊκού Κοινοβουλίου και του Συμβουλίου 2009/48/ΕΚ της 18ης Ιουνίου 2009 σχετικά με την ασφάλεια των παιχνιδιών και των εναρμονισμένων προτύπων: EN 71-1, EN 71-2, EN 71-3. Το προϊόν έχει επισημανθεί ως αποτέλεσμα της διαδικασίας αξιολόγησης της

ΧΑΡΑΚΤΗΡΙΣΤΙΚΑ ΤΟΥ ΠΡΟΪΟΝΤΟΣ

- Ηλικιακή ομάδα: 3+ ετών.
- Κατάλληλο για παιδιά ύψους 95-130 cm.
- Μέγιστο βάρος έως 50 kg.
- Σύστημα γρήγορης αναδίπλωσης.
- 3-βάθμια ρύθμιση ύψους λαβής.
- Ενσωματωμένο φρένο στον πίσω άξονα.
- Οδήγηση του σκούτερ με ισοροπία του σώματος – μπροστινά περιστρεφόμενα τροχούς.
- Τροχοί με φώτα LED.
- Βάρος προϊόντος: 2,6 kg.

ΕΞΑΡΤΗΜΑΤΑ ΤΟΥ ΣΕΤ

- | | |
|---|--|
| A. Τιμόνι | D. Χιτώνια για το δίπλωμα του σκούτερ |
| B. Σφιγκτήρας για ρύθμιση του ύψους του τιμονιού | E. Μπροστινά τροχιά |
| C. Ράβδος τιμονιού | F. Φρένο |
| | G. Πίσω τροχός |

ΔΙΠΛΩΣΗ ΤΟΥ ΣΚΥΤΛΟΥ

Η αναδίπλωση του σκούτερ παρουσιάζεται στο σχήμα 2.

Η βάση του τιμονιού έχει μια επίπεδη πλευρά που εμποδίζει την περιστροφή του όταν συνδέεται με την πλατφόρμα. Το επίπεδο τμήμα του τιμονιού πρέπει να είναι στραμμένο προς την ίδια κατεύθυνση με το επίπεδο τμήμα της οπής στερέωσης.

Κατά τη σύνδεση του τιμονιού με την πλατφόρμα, πιέστε το κλειδωμα ώστε να μην προεξέχει από την οπή ελέγχου και, στη συνέχεια, σπρώξτε το τιμόνι μέχρι να κλειδώσει ο μηχανισμός με ένα σαφές κλικ.

ΠΡΟΣΟΧΗ: Βεβαιωθείτε ότι το κλειδωμα είναι ενεργοποιημένο και ότι το τιμόνι είναι σταθερό στην οπή ελέγχου.

ΑΠΟΜΟΝΩΣΗ

Η αποσυναρμολόγηση του σκούτερ παρουσιάζεται στο σχήμα 3.

Όταν το τιμόνι είναι σωστά συνδεδεμένο με την πλατφόρμα, το κλειδωμα βρίσκεται στο ύψος του μπροστινού τροχού, ακριβώς κάτω από την πλατφόρμα.

Για να αφαιρέσετε το τιμόνι, πιέστε το κλειδωμα ώστε να κρυφτεί στην οπή ελέγχου και, στη συνέχεια, τραβήξτε το τιμόνι.

ΔΙΠΛΩΣΗ ΤΟΥ ΣΚΥΤΛΟΥ

Η διεύθυνση παρουσιάζεται στα σχήματα 4-5.

Για να διπλώσετε το σκούτερ, τραβήξτε το πλαστικό κάλυμμα προς τα πάνω και κρατήστε το στη θέση του. Κρατώντας το κάλυμμα στην υψηλότερη θέση, μπορείτε να αρχίσετε να διπλώνετε το τιμόνι. Όταν το τιμόνι είναι σε παράλληλη θέση με το έδαφος, μπορείτε να αφήσετε το κάλυμμα.

ΟΔΗΓΗΣΗ

Η διεύθυνση παρουσιάζεται στο σχήμα 6.

Η στροφή του σκούτερ γίνεται με ισορροπία - κλίση του τιμονιού προς τα δεξιά ή προς τα αριστερά. Το τιμόνι δεν πρέπει να περιστρέφεται.

ΦΡΕΝΑ

Το φρενάρισμα παρουσιάζεται στο σχήμα 7.

Το φερό το πίσω τροχού έχει επίσης λειτουργία φρένου. Για να αρχίσετε το φρενάρισμα, πρέπει να πατήσετε το φερό.

ΠΡΟΣΟΧΗ: Το απότομο πάτημα του φρένου με όλο το βάρος του σώματος, όταν το σκούτερ είναι σε ταχύτητα, μπορεί να προκαλέσει απότομη στάση και απώλεια ισορροπίας, με κίνδυνο πτώσης.

ΡΥΘΜΙΣΗ ΥΨΟΥΣ ΤΟΥ ΤΙΜΟΝΙΟΥ

Η ρύθμιση του ύψους του τιμονιού παρουσιάζεται στο σχήμα 8.

Για να αλλάξετε το ύψος του τιμονιού, ξεβιδώστε το παξιμάδι που βρίσκεται κάτω από το τιμόνι. Πιέστε το πείρο ασφάλισης ώστε να μην προεξέχει από το τιμόνι και τραβήξτε το τιμόνι προς τα κάτω ή προς τα πάνω σε ένα από τα διαθέσιμα ύψη, μέχρι ο πείρος ασφάλισης να αναπηδήσει και να εμφανιστεί στην οπή στο πλάι του τιμονιού. Για να ασφαλίσετε πλήρως το τιμόνι στο επιλεγμένο ύψος, σφίξτε το παξιμάδι που βρίσκεται κάτω από το τιμόνι.

ΠΡΟΣΟΧΗ: Αφού ρυθμίσετε το τιμόνι στο κατάλληλο ύψος για το παιδί, βεβαιωθείτε ότι ο πείρος ασφάλισης προεξέχει από τη ράβδο, πράγμα που σημαίνει ότι η ασφάλιση του ύψους της ράβδου είναι ενεργή και ότι η σφικτήρας είναι καλά σφιγμένη.

ΚΑΘΑΡΙΣΜΟΣ ΚΑΙ ΣΥΝΤΗΡΗΣΗ

- Ο σκούτερ πρέπει να καθαρίζεται με ένα πανί βρεγμένο με διάλυμα σαπουνιού και νερού.
- Μην χρησιμοποιείτε σκληρές βούρτσες και αντικείμενα με αιχμηρές άκρες για τον καθαρισμό του προϊόντος.
- Μην χρησιμοποιείτε ισχυρά χημικά για τον καθαρισμό λεκέδων.
- Πριν από κάθε χρήση του ποδηλάτου, βεβαιωθείτε ότι όλες οι βίδες είναι καλά σφιγμένες.
- Χρησιμοποιήστε λιπαντικό με βάση σιλικόνης για τα κινητά μέρη. Χρησιμοποιήστε το μόνο όταν είναι απαραίτητο.

- Σε περίπτωση υπερβολικής χρήσης λιπαντικού, αφαιρέστε το από το προϊόν με ένα καθαρό πανί.

ΠΕΡΙΟΡΙΣΜΟΙ ΤΗΣ ΕΓΓΥΗΣΗΣ

Οι λεπτομερείς όροι της εγγύησης είναι διαθέσιμοι στη διεύθυνση: <https://kidwell.eu/zwrot/yireklamacje>

Дякуємо за придбання продукту бренду Kidwell.

Нашим пріоритетом є безпека дитини та створення прекрасних спогадів. У разі виникнення будь-яких питань, будь ласка, звертайтеся за електронною адресою:

bok@kidwell.eu

Будь ласка, уважно прочитайте наведену нижче інструкцію та дотримуйтесь її вказівок. Мета інструкції – надати інформацію про те, як правильно та безпечно користуватися продуктом. Після складання виробу переконайтеся, що всі функції працюють належним чином і захищені відповідно до інструкції. Недотримання інструкцій, наведених у цій інструкції, може призвести до серйозних травм.

ВАЖЛИВО: Не забудьте видалити та викинути всі елементи упаковки, які були додані до продукту, щоб вони не залишалися в межах досяжності дитини (зокрема, елементи картону, плівки тощо). Це може спричинити ризик травмування, наприклад, небезпеку задусання.

ВАЖЛИВО! **ЗБЕРЕГТИ ДЛЯ ПЕРЕГЛЯДУ В МАЙБУТНЬОМУ**

ПОПЕРЕДЖЕННЯ:

- Продукт призначений для дітей віком від 3 років і максимальною вагою 50 кг.
- Під час використання продукту необхідно носити захисне спорядження (шолом, рукавички, наколінники та налокітники).
- Щоб уникнути травм, переконайтеся, що дитина знаходиться подалі від місця складання або розкладання виробу.
- Ніколи не залишайте дитину без нагляду.
- Використовувати під безпосереднім наглядом дорослих.
- Не використовуйте в дорожньому русі.
- Іграшка повинна використовуватися з обережністю, оскільки вона вимагає відповідних навичок, щоб уникнути падінь або зіткнень, що можуть спричинити травмування користувача або третіх осіб.
- Переконайтеся, що дитина має необхідні навички для безпечного використання виробу.
- Не використовуйте самокат, якщо будь-яка його частина пошкоджена або відсутня.
- Не використовуйте аксесуари або запасні частини, які не рекомендовані виробником.
- Самокат призначений для однієї людини, продукт не повинен використовуватися одночасно більше ніж однією дитиною.
- Виріб слід використовувати на рівній поверхні, без перешкод, подалі від сходів.
- Завжди переконайтеся, що всі деталі відповідають інструкціям.
- Не намагайтеся ремонтувати або модифікувати виріб. Це можуть робити тільки кваліфіковані сервісні техніки.
- Регулярно перевіряйте виріб на наявність пошкоджених елементів та стан кріплення гвинтів, гайок тощо.
- Не додавайте до виробу предмети, які можуть загрожувати його нормальному функціонуванню, або предмети, які можуть завдати шкоди дитині.

- У разі виявлення пошкодження виробу негайно припиніть його використання та відкладіть у недоступне для дитини місце до моменту ремонту виробу.
- Не використовуйте виріб будь-яким іншим чином, ніж передбачено інструкцією.
- Неприпустимо використовувати самокат на дорогах з рухом транспорту, будь-яких інших дорогах, по яких рухаються моторні транспортні засоби, та в інших місцях, що становлять загрозу для здоров'я та життя дитини.
- Не використовуйте виріб на мокрих, слизьких, піщаних, гравійних тощо поверхнях, які можуть становити небезпеку втрати рівноваги.
- Не використовуйте виріб після настання темряви, під час туману або в інших погодних умовах, що обмежують видимість.
- Найбезпечнішими місцями для використання продукту є зони з обмеженим або забороненим рухом автомобілів, такі як приватні території, ігрові майданчики, шкільні спортивні майданчики або рекреаційні зони.
- Не залишайте виріб під впливом атмосферних умов, таких як дощ, сніг або високі температури.
- Продукт повинен складати доросла людина.
- Іграшка повинна зберігатися в недоступному для дітей місці, молодших за вік, визначений виробником.
- Недотримання заходів безпеки наражає користувача на небезпеку, пов'язану з продуктом, визначену виробником.

ВІКОВІ ОБМЕЖЕННЯ ЗАЛЕЖАТЬ ВІД ЗРОСТУ ТА ВАГИ ДИТИНИ

Малюнки та фотографії мають виключно ілюстративний характер. Фактичний вигляд продукту може відрізнятися від зображення в інструкції.



Продукт відповідає вимогам директив Європейського Союзу. Відповідно до Директивою 2012/19/ЄС, цей продукт підлягає селективному збиранню. Продукт не слід викидати разом з побутовими відходами, оскільки він може становити загрозу для навколишнього середовища та здоров'я людей. Використаний продукт слід здати до пункту переробки електричних та електронних пристроїв.



Виробник заявляє про відповідність виробу Директиві Європейського Парламенту та Ради 2009/48/ЄС від 18 червня 2009 року щодо безпеки іграшок та гармонізованими стандартами: EN 71-1, EN 71-2, EN 71-3. Виріб був маркований за результатами проведеної процедури оцінки відповідності.

ХАРАКТЕРИСТИКА ПРОДУКТУ

- Вікова група: 3+ роки.
- Підходить для дітей зростом 95-130 см.
- Максимальне навантаження до 50 кг.
- Система швидкого складання.
- 3-ступеневе регулювання висоти ручки.
- Вбудований гальмо на задній осі.
- Керування скутером за допомогою балансування тіла – передні поворотні колеса.
- Колеса з LED-підсвіткою.
- Вага виробу: 2,6 кг.

КОМПЛЕКТ

- | | |
|---|---|
| A. Руль | D. Втулки для складання самоката |
| B. Затискач для регулювання висоти керма | E. Передні колеса |
| C. Рульова штанга | F. Гальмо |
| | G. Заднє колесо |

СКЛАДАННЯ САМОКАТА

Складання самоката показано на малюнку 2.

Основа керма має один бік, що сплющений, що унеможлиблює його обертання після з'єднання з платформою. Плоска частина керма повинна бути спрямована в той самий бік, що і плоска частина отвору кріплення.

При з'єднанні керма з платформою натисніть на фіксатор, щоб він не виступав за отвір управління, а потім вставте кермо, поки механізм не зафіксується з чітким клацанням.

УВАГА: Переконайтеся, що фіксатор активований, а кермо нерухоме в отворі управління.

ДЕМОНТАЖ

Демонтаж самоката показано на малюнку 3.

Блокування, коли кермо правильно з'єднане з платформою, знаходиться на висоті переднього колеса, безпосередньо під платформою.

Щоб витягнути кермо, потрібно натиснути на блокування, щоб воно сховалося в отворі управління, а потім витягнути кермо.

СКЛАДАННЯ САМОКАТА

Керування показано на малюнках 4-5.

Щоб скласти самокат, потрібно потягнути пластикову втулку вгору і утримувати її в цьому положенні. Утримуючи втулку в найвищому положенні, можна почати складати руль. Коли руль буде в положенні, паралельному до землі, можна відпустити втулку.

КЕРМОВАННЯ

Керування показано на малюнку 6.

Поворот самоката здійснюється за допомогою балансування - нахилу рульової ручки вправо або вліво. Рульова ручка не повинна обертатися.

ГАЛЬМУВАННЯ

Гальмування показано на малюнку 7.

Бризговик заднього колеса також виконує функцію гальма. Щоб почати гальмування, потрібно натиснути на бризговик.

УВАГА: Різке натискання на гальмо всією вагою тіла, коли самокат набирає швидкість, може спричинити раптову зупинку і втрату рівноваги, що загрожує падінням.

РЕГУЛЮВАННЯ ВИСОТИ КЕРМА

Регулювання висоти рульової колонки показано на малюнку 8.

Щоб змінити висоту рульової колонки, відкрутіть гайку, розташовану під рульовим колесом. Втисніть фіксуючий штифт, щоб він не виступав за межі рульової колонки, і потягніть рульову колонку вниз або вгору на одну з доступних висот, поки фіксуючий штифт не вискочить і не з'явиться в отворі з боку рульової колонки. Щоб повністю зафіксувати рульову колонку на обраній висоті, затягніть гайку, розташовану під рульовою колонкою.

УВАГА: Після встановлення відповідної висоти керма для дитини переконайтеся, що фіксуючий штифт виступає за межі ручки, що означає, що фіксація висоти ручки активна і що хомут добре затягнутий.

ЧИСТКА ТА ОБСЛУГОВУВАННЯ

- Скутер слід чистити ганчіркою, змоченою розчином мила і води.

- Не можна використовувати жорсткі щітки та предмети з гострими краями для чищення виробу.
- Не використовуйте сильні хімічні засоби для очищення забруднень.
- Перед кожним використанням велосипеда переконайтеся, що всі гвинти добре затягнуті.
- Для рухомих частин використовуйте силіконове мастило. Використовуйте його тільки в разі потреби.
- У разі надлишку мастила видаліть його з виробу за допомогою чистої тканини.

ОБМЕЖЕННЯ ГАРАНТІЇ

Детальні умови гарантії доступні на сайті: <https://kidwell.eu/zwrotyireklamacje>

اللغة العربية

شكراً لكم على شراء منتج Kidwell.

أولويتنا هي سلامة طفلك وخلق ذكريات جميلة. إذا كان لديك أي أسئلة، يرجى الاتصال بنا على:

bok@kidwell.eu

يرجى قراءة التعليمات التالية بعناية واتباعها. الغرض من هذه التعليمات هو توفير معلومات حول كيفية استخدام المنتج بشكل صحيح وآمن. بعد تجميع المنتج، يرجى التأكد من أن جميع الوظائف تعمل بشكل صحيح وأنها مثبتة بشكل آمن وفقاً للتعليمات. قد يؤدي عدم اتباع التعليمات الواردة في هذا الدليل إلى إصابات خطيرة.

هام: تتكرر إزالة جميع مواد التغليف المرفقة مع المنتج والتخلص منها بحيث لا تكون في متناول الأطفال (مثل الورق المقوى والأغشية البلاستيكية وما إلى ذلك). فقد يشكل ذلك خطراً للإصابة، مثل خطر الاختناق.

هام!

احتفظ به للرجوع إليه في المستقبل

تحذيرات

- المنتج مخصص للأطفال الذين تزيد أعمارهم عن 3 سنوات ويزنون حتى 50 كجم.
- يجب ارتداء معدات الحماية عند استخدام المنتج (خوذة، قفازات، واقيات للركبة والكوع).
- لتجنب الإصابة، تأكد من إبعاد الأطفال عن المنطقة التي يتم فيها تجميع المنتج أو تفكيكه.
- لا تترك طفلك دون مراقبة.
- للاستخدام تحت إشراف مباشر من شخص بالغ.
- لا تستخدمه في حركة المرور.
- يجب استخدام اللعبة بحذر، لأنها تتطلب مهارات مناسبة لتجنب السقوط أو الاصطدامات التي قد تسبب إصابة للمستخدم أو لأطراف ثالثة.
- تأكد من أن طفلك يمتلك المهارات اللازمة لاستخدام المنتج بأمان.
- لا تستخدم السكوتر إذا كان أي جزء منه تالفاً أو مفقوداً.
- لا تستخدم ملحقات أو قطع غيار غير تلك الموصى بها من قبل الشركة المصنعة.
- السكوتر مصمم لشخص واحد؛ لا ينبغي استخدام المنتج من قبل أكثر من طفل واحد في نفس الوقت.
- يجب استخدام المنتج على سطح مستو وخالي من العوائق وبعيداً عن السلالم.
- تأكد دائماً من أن جميع الأجزاء ملائمة كما هو محدد في التعليمات.
- لا تحاول إصلاح أو تعديل المنتج. لا يُسمح بذلك إلا لفنيي الصيانة المؤهلين.
- افحص المنتج بانتظام بحثاً عن الأجزاء التالفة وحالة البراغي والصواميل وما إلى ذلك.
- لا تضيف أي عناصر إلى المنتج قد تؤثر على عمله السليم أو تسبب ضرراً للطفل.
- إذا وجدت أي تلف في المنتج، توقف عن استخدامه على الفور وضعه في مكان لا يمكن للأطفال الوصول إليه حتى يتم إصلاحه.
- لا تستخدم المنتج بأي طريقة أخرى غير تلك المحددة في التعليمات.

- من غير المقبول استخدام السكوتر على الطرق المزدحمة بالمرور، أو أي طرق أخرى تسير عليها المركبات الآلية، وفي الأماكن الأخرى التي تشكل تهديدًا لصحة الطفل وحياته.
- لا تستخدم المنتج على الأسطح الرطبة أو الزلقة أو الرملية أو الحصوية، وما إلى ذلك، مما قد يتسبب في فقدان التوازن.
- لا تستخدم المنتج بعد حلول الظلام أو في الضباب أو في ظروف جوية أخرى تحد من الرؤية.
- أكثر المناطق أمانًا لاستخدام المنتج هي المناطق التي يكون فيها حركة مرور المركبات الآلية محدودة أو معدومة، مثل المناطق الخاصة والملاعب وملاعب المدارس أو المناطق الترفيهية.
- لا تترك المنتج معرضًا لظروف الطقس مثل المطر أو الثلج أو درجات الحرارة المرتفعة.
- يجب أن يتم تجميع المنتج بواسطة شخص بالغ.
- يجب تخزين اللعبة بعيدًا عن متناول الأطفال دون السن المحدد من قبل الشركة المصنعة.
- عدم مراعاة الاحتياطات سيعرض المستخدم للمخاطر المرتبطة بالمنتج، كما هو محدد من قبل الشركة المصنعة.

تنوقف قيود العمر على طول ووزن الطفل

الرسومات والصور الفوتوغرافية هي لأغراض توضيحية فقط. قد يختلف المظهر الفعلي للمنتج عن الصورة الموجودة في التعليمات.



يتوافق المنتج مع متطلبات توجيهات الاتحاد الأوروبي. وفقًا للتوجيه EU/19/2012، يخضع هذا المنتج لجمع انتقائي. لا ينبغي التخلص من المنتج مع النفايات البلدية، لأنه قد يشكل خطرًا على البيئة وصحة الإنسان. يجب نقل المنتج المستخدم إلى نقطة إعادة تدوير المعدات الكهربائية والإلكترونية.



يعلن المصنع أن المنتج يتوافق مع توجيه EC/48/2009 الصادر عن البرلمان الأوروبي والمجلس الأوروبي في 18 يونيو 2009 بشأن سلامة الألعاب والمعايير المنسقة: EN 71-1، EN 71-2، EN 71-3. تم وضع علامة على المنتج نتيجة لإجراء تقييم المطابقة.

خصائص المنتج

- الفئة العمرية: 3 سنوات فما فوق.
- مناسب للأطفال الذين يتراوح طولهم بين 95 و 130 سم.
- الحمولة القصوى تصل إلى 50 كجم.
- نظام طي سريع.
- تعديل ارتفاع المقبض بثلاث درجات.
- فرامل محور خلفي مدمجة.
- توجيه السكوتر عن طريق موازنة جسمك - عجلات أمامية دوارة.
- عجلات مزودة بمصابيح LED.
- وزن المنتج: 2.6 كجم.

أجزاء المجموعة

- | | |
|-------------------------------|---------------------|
| A. المقود | E. العجلات الأمامية |
| B. مشبك لف لضبط ارتفاع المقود | F. الفرامل |
| C. المقود | G. العجلة الخلفية |
| D. بطانات لطي السكوتر | |

طي السكوتر

يوضح الشكل 2 طريقة طي السكوتر.

تحتوي قاعدة المقود على جانب مسطح، مما يمنعها من الدوران عند توصيلها باللوح. يجب أن يكون الجزء المسطح من المقود في نفس اتجاه الجزء المسطح من فتحة التثبيت.

عند توصيل المقود بالسطح، اضغط على القفل بحيث لا يبرز خارج فتحة التحكم، ثم حرك المقود حتى يتم قفل الآلية بضغط واضحة.

ملاحظة: تأكد من أن القفل مغلق وأن المقود مثبت بإحكام في فتحة التحكم.

التفكيك

يوضح الشكل 3 عملية تفكيك السكوتر.

عندما يكون المقود متصلًا بشكل صحيح بالمنصة، يكون القفل موجودًا على ارتفاع العجلة الأمامية، أسفل المنصة مباشرة. لإزالة المقود، اضغط على القفل بحيث يتراجع إلى فتحة التوجيه، ثم اسحب المقود للخارج.

طي السكوتر

يظهر التوجيه في الشكلين 4-6.

لطي السكوتر، اسحب الغلاف البلاستيكي لأعلى وثبته في مكانه. أثناء تثبيت الغلاف في أعلى موضع له، يمكنك البدء في طي المقود. عندما يصبح المقود موازيًا للأرض، يمكنك تحرير الغلاف.

التوجيه

يظهر التوجيه في الشكل 6.

يتم توجيه السكوتر عن طريق التوازن - إمالة المقود إلى اليمين أو اليسار. يجب ألا يدور المقود.

الفرملة

يظهر الكبح في الشكل 7.

يعمل وافي الطين للعلجة الخلفية أيضًا كفرامل. لبدء الكبح، اضغط على وافي الطين.

تحذير: الضغط على الفرامل فجأة بوزن جسمك بالكامل عندما يتحرك السكوتر بسرعة قد يتسبب في توقف مفاجئ وفقدان التوازن، مما قد يؤدي إلى السقوط.

تعديل ارتفاع المقود

يظهر تعديل ارتفاع المقود في الشكل 8.

لتغيير ارتفاع عجلة القيادة، قم بفك الصمولة الموجودة أسفل عجلة القيادة. اضغط على مسمار التثبيت بحيث لا يبرز خارج القضيب واسحب المقود لأسفل أو لأعلى إلى أحد الارتفاعات المتاحة حتى يخرج مسمار التثبيت ويظهر في الفتحة الموجودة على جانب المقود. لتثبيت المقود بالكامل على الارتفاع المحدد، قم بإحكام ربط الصمولة الموجودة أسفل المقود.

ملاحظة: بعد ضبط ارتفاع المقود المناسب لطفلك، تأكد من أن دبوس القفل يبرز خارج القضيب، مما يعني أن قفل ارتفاع القضيب نشط وأن المشبك مشدود بإحكام.

التنظيف والصيانة

- نظف السكوتر بقطعة قماش مبللة بمحلول من الصابون والماء.
- لا تستخدم فرشًا خشنة أو أدوات حادة لتنظيف المنتج.
- لا تستخدم مواد كيميائية قوية لتنظيف الأوساخ.
- قبل كل استخدام للسكوتر، تأكد من إحكام ربط جميع البراغي بإحكام.
- استخدم مادة تشحيم أساسها السيليكون على الأجزاء المتحركة. استخدمها فقط عند الضرورة.
- إذا كان هناك شحم زائد، فقم بإزالته من المنتج بقطعة قماش نظيفة.

قيود الضمان

تتوفر شروط وأحكام الضمان التفصيلية على: <https://kidwell.eu/zwrotyireklamacje>



Customer service

bok@kidwell.eu

Producent / Producer:

DERFORM

Sady, ul. Za Motelem 1

62-080 Tarnowo Podgórne

POLAND

info@derform.com.pl

www.kidwell.eu

