

SKIPO

PL HULAJNOGA SKŁADANA

EN FOLDING SCOOTER

DE KLAPPENDER ROLLER

RO TROTINETĂ PLIABILĂ

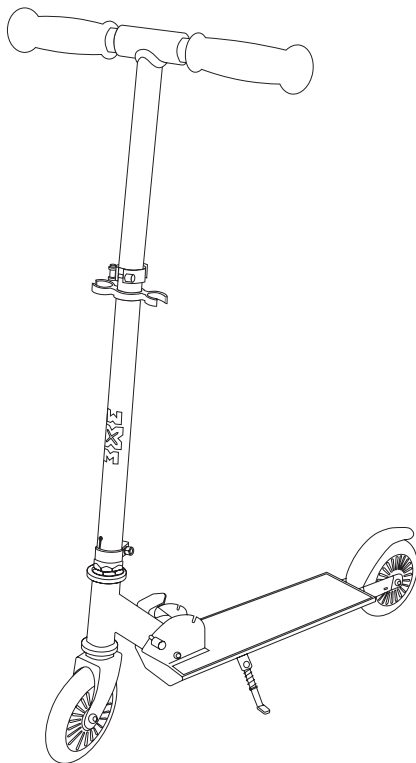

PL INSTRUKCJA OBSŁUGI

EN USER MANUAL

DE BENUTZERHANDBUCH

RO MANUAL DE UTILIZARE

MODEL: SKIPO

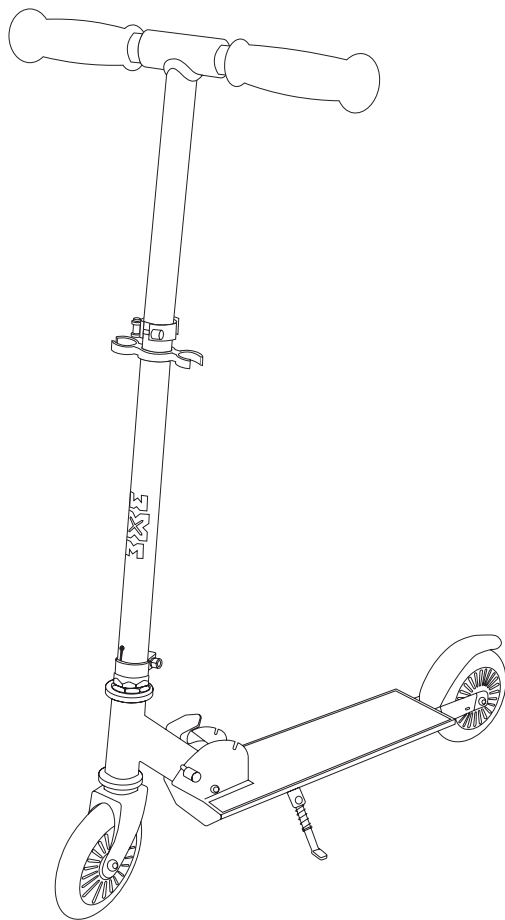

POLSKI

7

ENGLISH

11

DEUTSCH

15

ROMÂNĂ

19

OPIS HULAJNOGI

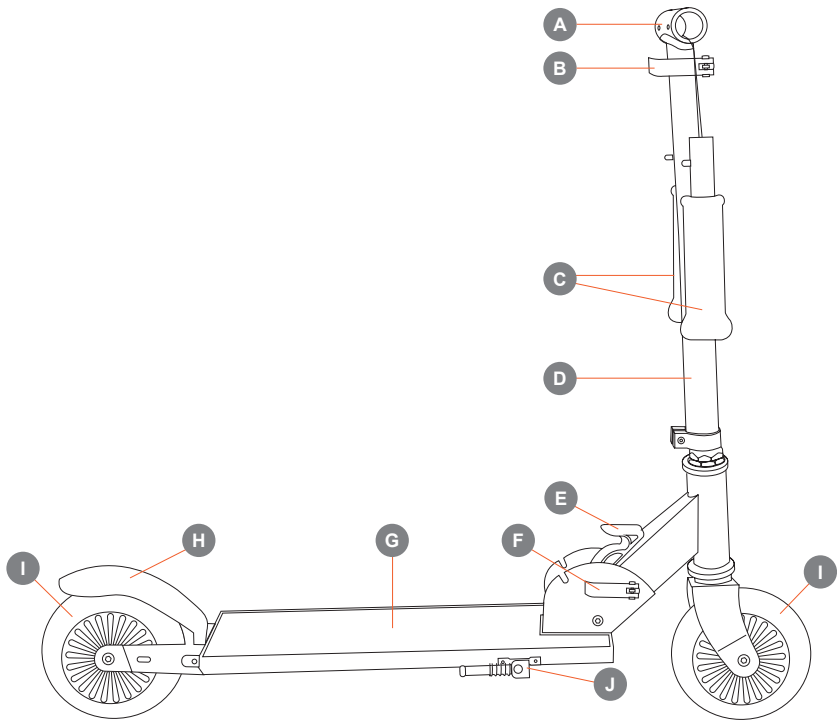

MONTAŻ I DOSTOSOWANIE HULAJNOGI

1

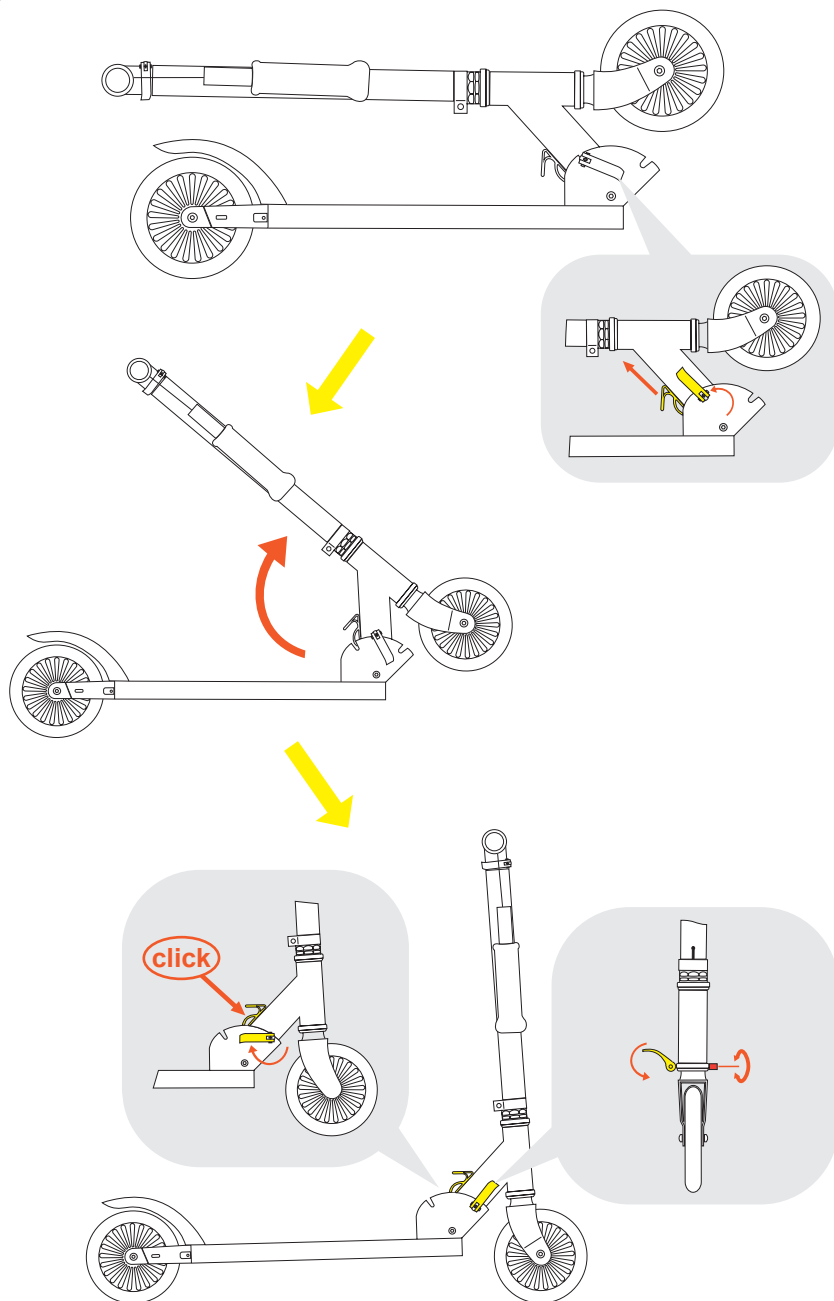

2

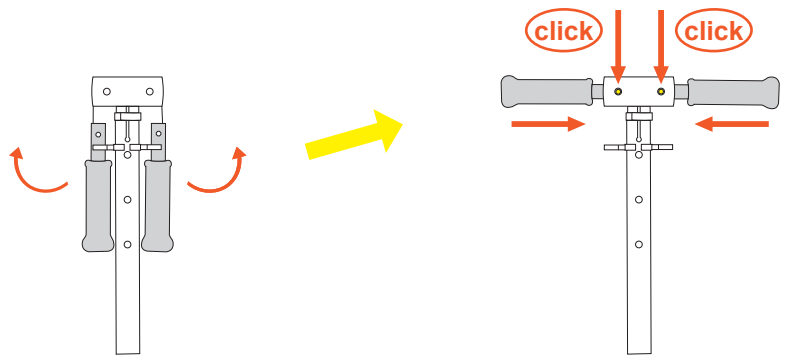

REGULACJA WYSOKOŚCI KIEROWNICY

1

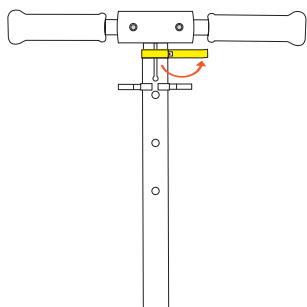

2

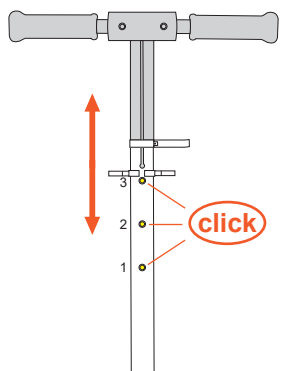

3

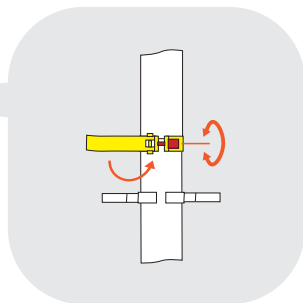
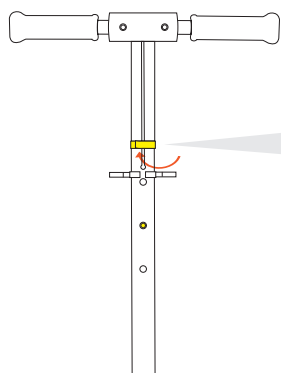

HAMOWANIE

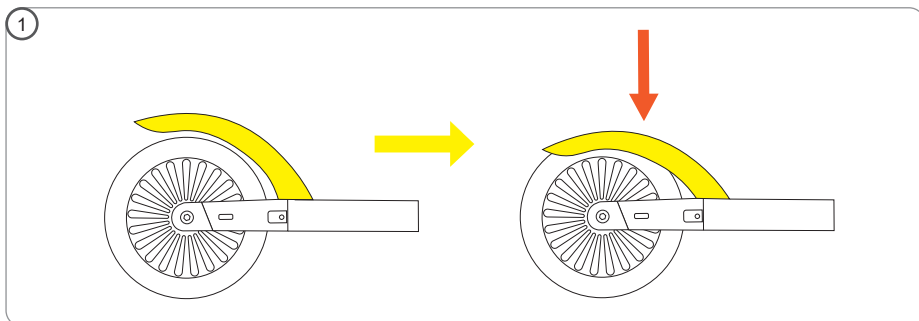

ROZKŁADANIE NÓŻKI POSTOJOWEJ

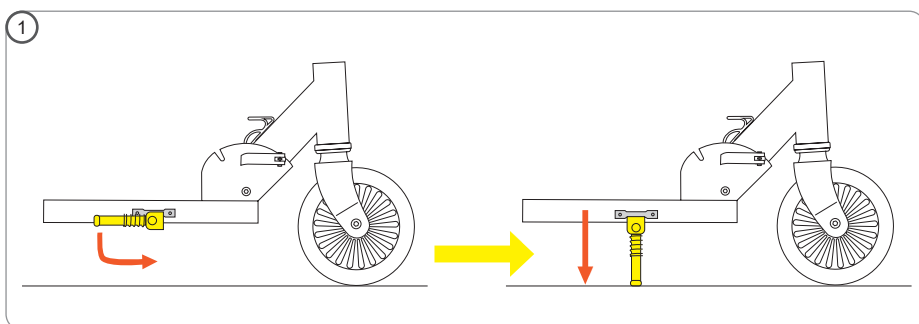

Dziękujemy za zakup produktu marki WXM.
Priorytetem jest dla nas bezpieczeństwo dziecka oraz tworzenie pięknych wspomnień.
W przypadku jakichkolwiek pytań, prosimy o kontakt na adres e-mail:
bok@wxm.com.pl

Prosimy o dokładne przeczytanie niniejszej instrukcji oraz podążanie za jej poleceniami.
Celem instrukcji jest dostarczenie informacji o tym, jak prawidłowo i bezpiecznie korzystać z produktu. Po złożeniu produktu proszę upewnić się czy wszystkie funkcje działają prawidłowo oraz są zabezpieczone zgodnie z zaleceniami instrukcji (elementy mocujące, nakrętki, śrubki, łączenia itp.).

Montaż produktu WXM powinien być wykonany przez osobę dorosłą.
Brak zastosowania się do poleceń zawartych w tym dokumencie może spowodować poważne obrażenia.

WAŻNE: Pamiętaj aby usunąć i wyrzucić wszystkie elementy opakowania, które były załączone do produktu, tak aby nie pozostały w zasięgu dziecka (m.in. elementy kartonu, plastikowe folie itp.). Mogłyby to spowodować ryzyko obrażeń, np. zagrożenie zadławienia.

WAŻNE: Produkt do samodzielnego montażu.

WAŻNE! ZACHOWAĆ DO WGLĄDU W PRZYSZŁOŚCI

OSTRZEŻENIE:

- Należy nosić sprzęt ochronny. Nie używać w ruchu ulicznym. Maks. 50 kg.
- By uniknąć obrażeń, upewnij się, że dziecko znajduje się z dala od miejsca składania lub rozkładania produktu.
- Nigdy nie zostawiaj dziecka bez opieki.
- Produkt nieprzeznaczony dla dzieci poniżej 3 roku życia ze względu na możliwość urazów. Maksymalna waga obciążenia 50 kg.
- Nie używać w ruchu ulicznym.
- Do użytku pod bezpośrednim nadzorem osoby dorosłej.
- Zabawka musi być używana z zachowaniem ostrożności, ponieważ wymaga ona odpowiednich umiejętności, w celu uniknięcia upadków lub kolizji powodujących obrażenia użytkownika lub osób trzecich.
- Użytkując zabawkę należy upewnić się, że dziecko posiada niezbędne umiejętności pozwalające na korzystanie z produktu w sposób bezpieczny.
- Konieczność stosowania środków ochronnych (kasków, rękawic, ochraniaczy na kolana i łokcie).
- Nie używaj hulajnogi jeśli jakakolwiek część jest uszkodzona lub gdy jej brakuje.
- Przed użyciem upewnij się, czy wszystkie elementy zostały odpowiednio przymocowane oraz czy wszystkie mechanizmy blokujące są włączone.
- Nie używaj akcesoriów ani części zamiennych innych niż zalecane przez producenta.
- Hulajnoga przeznaczona jest dla jednej osoby, nie powinna być jednocześnie użytkowana przez więcej niż jedno dziecko.

- Zabawkę należy użytkować na powierzchni płaskiej, bez przeszkód, z dala od schodów.
- Zawsze upewnij się czy wszystkie części pasują jak nakazuje tego instrukcja. Nie podejmuj się napraw lub modyfikacji produktu. Tylko wykwalifikowani technicy serwisowi są do tego upoważnieni.
- Regularnie sprawdzaj produkt czy nie ma żadnych zniszczonych elementów oraz stan mocowania śrub, nakrętek itp.
- Nie dodawaj przedmiotów do produktu, które mogą zagrozić jego prawidłowemu funkcjonowaniu, lub przedmiotów, które mogłyby wyrządzić krzywdę dziecku.
- W przypadku stwierdzenia uszkodzenia natychmiast przerwij użytkowanie i odłóż produkt w miejsce niedostępne dla dziecka, aż do czasu naprawy produktu.
- Nie używaj produktu w jakikolwiek inny sposób niż zakłada tego instrukcja.
- Niedopuszczalne jest korzystanie z hulajnogi po drogach, na których występuje ruch uliczny, ani jakichkolwiek innych drogach, po których przemieszczają się pojazdy silnikowe, oraz innych miejscach stanowiących zagrożenie dla zdrowia i życia dziecka.
- Nie używaj produktu na nawierzchniach mokrych, śliskich, piaskowych, żwirowych itp., które mogą stanowić niebezpieczeństwo utraty równowagi.
- Nie używaj produktu po zmroku, podczas mgły lub w innych warunkach pogodowych ograniczających widoczność.
- Najbezpieczniejsze tereny do jazdy na produkcie, to obszary o ograniczonym lub wyłączonym ruchu samochodowym jak: tereny prywatne, place zabaw, boiska szkolne, tereny rekreacyjne
- Przed użyciem produktu upewnij się, że dziecko rozumie jak prawidłowo użytkować produkt w tym: jak skręcać i jak zatrzymać hulajnogę.
- Nie pozostawiaj produktu narażonego na warunki atmosferyczne jak deszcz, śnieg, czy też wysokie temperatury.
- Produkt powinien być składany przez osobę dorosłą.
- Niezachowanie środków ostrożności narazi użytkownika na zagrożenia związane z wyrobem, określone przez producenta.
- Zabawka musi być przechowywana w miejscu niedostępnym dla dzieci poniżej wieku określonego przez producenta.

Rysunki i zdjęcia mają wyłącznie charakter poglądowy. Rzeczywisty wygląd produktu może się różnić od wizualizacji w instrukcji.

CHARAKTERYSTYKA PRODUKTU

- | | |
|---|--|
| • Przedział wiekowy: od 3 lat. | średnicy 120 mm z wbudowanymi |
| • Maksymalne obciążenie do 50 kg. | światłami LED. |
| • Lekka, aluminiowa konstrukcja. | • Wysokiej klasy łożyska ABEC-7. |
| • System szybkiego składania. | • Hamulec typu FLEX BRAKE. |
| • 3-stopniowa regulacja wysokości kierownicy (69 / 74 / 79 cm). | • Ergonomiczne, gumowe uchwyty. |
| • Antypoślizgowy podest. | • Składana nóżka postojowa ułatwiająca parkowanie. |
| • Wytrzymałe poliuretanowe koła o | • Zgodność z normą EN-71. |

OPIS HULAJNOGI

- | | |
|--|----------------------------------|
| A Drążek kierownicy | F Dźwignia zaciskowa ramy |
| B Dźwignia zaciskowa kierownicy | G Podest |
| C Końcówki drążka kierownicy | H Hamulec |
| D Przednie ramię z kierownicą i kołem | I Koła |
| E Uchwyt blokady | J Nóżka postojowa |

MONTAŻ I DOSTOSOWANIE HULAJNOGI

1. Odchyl dźwignię zaciskową ramy (**F**) i zwolnij blokadę poprzez pociągnięcie uchwytu (**E**). Następnie rozłóż przednie ramię z kierownicą i kołem (**D**) do momentu załączenia słyszalnej blokady przed złożeniem. W celu dodatkowego zabezpieczenia, dociśnij dźwignię zaciskową ramy (**F**) do oporu.

UWAGA: Jeśli dźwignia zaciskowa jest zbyt luźna lub trudno ją zacisnąć, wyreguluj docisk przy pomocy nakrętki.

2. Wyczep końcówki drążka kierownicy (**C**) z plastikowych zaczepów i zamontuj je po obu stronach drążka kierownicy (**A**). Zwróć uwagę, żeby przyciski blokady wskoczyły w dedykowane otwory znajdujące się w centralnej części drążka kierownicy (**A**). Uważaj również żeby nie przyciąć elastycznej gumy zamocowanej do końcówek drążków.

REGULACJA WYSOKOŚCI KIEROWNICY

1. Odchyl dźwignię zaciskową drążka kierownicy (**B**).
2. Ustaw wysokość kierownicy na jednym z trzech dostępnych poziomów. Zwróć uwagę na przycisk blokady, który musi się pojawić w jednym z trzech otworów blokady, w zależności od ustawionej wysokości kierownicy.
3. Zaciśnij do oporu dźwignię zaciskową drążka kierownicy (**B**).

UWAGA: Jeśli dźwignia zaciskowa jest zbyt luźna lub trudno ją zacisnąć, wyreguluj docisk przy pomocy nakrętki.

HAMOWANIE

1. W celu zmniejszenia prędkości lub zatrzymania hulajnoGI, naciśnij z wyczuciem hamulec (**H**).

ROZKŁADANIE NÓŻKI POSTOJOWEJ

1. Odchyl nóżkę postojową (**J**) znajdującą się na spodniej części podestu, do pozycji pionowej i oprzyj hulajnogę na nóżce. Pamiętaj że nóżka postojowa zadziała tylko na równym i twardym podłożu. W celu kontynuowania jazdy, nóżkę należy ustawić w pozycji poziomej, przylegającej do podestu.

CZYSZCZENIE I KONSERWACJA

1. Hulajnogę należy czyścić zwilżoną szmatką w roztworze mydła i wody.
2. Nie wolno używać twardych szczotek i przedmiotów o ostrych krawędziach do czyszczenia produktu.
3. Nie używaj silnych środków chemicznych do czyszczenia zabrudzeń.
4. Przed każdym użyciem hulajnogi upewnij się, że wszystkie śrubki są dobrze dokręcone.
5. Użyj smaru na bazie silikonu do części ruchomych. Używaj go tylko wtedy gdy zajdzie taka potrzeba.
6. W przypadku nadmiaru smaru, usuń go z produktu za pomocą czystej szmatki.
7. Aby uniknąć tarcia ruchomych części, co może spowodować uszkodzenie hulajnogi, upewnij się że są one czyste i nie dostał się do nich brud, piasek lub kurz.
8. Gdy produkt nie jest używany powinien być przechowywany w pomieszczeniu wolnym od wilgoci oraz skrajnych temperatur.
9. Jeśli wystąpi konieczność zastąpienia poszczególnych elementów, należy użyć oryginalnych części lub autoryzowanych przez producenta.
10. Częste korzystanie z części regulujących doprowadza do powolnego zużycia tych elementów. Gdy stracą one swoje właściwości, należy jak najszybciej je wymienić.
11. Demontowanie hulajnogi odbywa się w kolejności odwrotnej do montażu.

ŚRODOWISKO

Dla dobra środowiska, po zaprzestaniu użytkowania produktu, prosimy o jego utylizację do odpowiedniego obiektu na odpady, zgodnego z lokalną ustawą.

OGRANICZENIA GWARANCJI

Gwarancja nie obejmuje zniszczenia lub zgubienia poszczególnych elementów na skutek upadku, otarcia, nieprawidłowego montażu, użytkowania niezgodnego z instrukcją.



Dear Customer!

Thank you for choosing Kidwell,

Our highest priority is the safety of your child and the creation of beautiful memories.

We hope you will enjoy our product, in case of any questions please contact us at:

bok@wxm.com.pl

Please read through the entire manual carefully and follow all instructions. Before you start using our product make sure that all of the features are working as intended and are secure (fasteners, nuts, bolts, screws, etc.). The assembly must be performed by an adult. Failure to comply with the instructions and safety warnings could result in serious injuries.

NOTE: Remove and discard all packaging elements included with the product so they are out of the reach of the child (e.g. cardboard pieces, plastic film/bags, etc.). Risk of injury, e.g. choking hazard

NOTE: This product is for DIY assembly.

CAUTION!
READ AND KEEP THIS MANUAL FOR REFERENCE.

WARNING:

- Protective equipment should be worn. Not to be used in traffic. 50 kg max.
- Ensure that children are away from the location where the product is assembled or disassembled to avoid injury.
- Never leave children unattended.
- The product is not intended for children under 3 years of age due to the possibility of injuries. The product is intended maximum weight of 50kg.
- Do not operate in traffic.
- Use the product strictly under supervision of an adult.
- This toy must be used with caution as it requires adequate skills to avoid falls or collision resulting in injury of the user and/or third parties.
- When using this toy, make sure that the child has the skills necessary to operate the product safely and can use the braking system.
- Wear protective equipment (helmets, gloves and knee and elbow protectors).
- Do not use the scooter if any part is damaged or missing.
- Before using this product, make sure that all parts are properly secured and all fasteners are engaged.
- Do not use any accessories or spare parts not recommended by the manufacturer.
- The scooter is intended for operation by one person and must not be ridden by more than one child at the same time.
- Use the toy on flat, level surfaces without obstacles and away from stairways.
- Always make sure that all parts fit as specified in the product manual.
- Do not attempt to repair or modify the product. Only qualified service technicians are authorised to do this.
- Routinely inspect the product for all damaged parts and the security of screws, nuts, etc.
- Do not install any objects [to the product] which could be dangerous to its proper

performance or any objects that could injure children.

- If damage is found, discontinue use immediately
- and keep the product out of child's reach until the product is repaired.
- Do not use the product in any manner not specified in the manual.
- It is unacceptable to use the scooter on roads where there is traffic, or any other roads on which motor vehicles travel and other places that pose a risk to the health and life of children.
- Do not operate the product on surfaces that are wet, slippery, sandy, gravely, etc. which can cause the risk of losing balance.
- Do not operate the product after dark, in mist or other weather which reduces visibility.
- The safest areas to ride the scooter are areas with limited or no motorized traffic, such as private areas, recreational areas, playgrounds, school fields.
- Before using this product, make sure that the child understands how to operate it correctly - especially how to make turns and stop the scooter.
- Do not leave the product exposed to rain, snow or heat.
- This product must be assembled by adults.
- Failure to take precautions will expose the user to the hazards associated with the product as specified by the manufacturer.
- The toy must be kept out of reach of children under the age specified by the manufacturer.

The product complies with the EN71 standard

Drawings and photos are for illustrative purposes only. The actual appearance of the product may differ from the visuals in the instructions.

PRODUCT CHARACTERISTICS

- | | |
|--|---|
| • Age range: from 3 years old. | polyurethane wheels with integrated LED lights. |
| • Maximum load – 50 kg. | • High-quality ABEC-7 bearings. |
| • Lightweight aluminium construction. | • FLEX BRAKE type brake. |
| • Quick folding system. | • Ergonomic rubber grips. |
| • 3 levels of handlebar height adjustment (69 /74 /79 cm). | • Folding kickstand for easy parking. |
| • Non-slip platform. | • EN-71 compliant. |
| • Durable 120 mm diameter | |

DESCRIPTION OF THE SCOOTER

- | | |
|---|-------------------------------|
| A Handlebar post | F Frame clamping lever |
| B Handlebar clamping lever | G Platform |
| C Handlebar post ends | H Brake |
| D Front arm with handlebar and wheel | I Wheels |
| E Lock handle | J Kickstand |

ASSEMBLY AND ADJUSTMENT OF THE SCOOTER

1. Tilt the frame clamping lever (**F**) and release the lock by pulling the handle (**E**). Then, unfold the front arm with handlebar and wheel (**D**) until an audible anti-fold lock engages. For added security, push the frame clamping lever (**F**) in as far as possible.
NOTE: If the clamping lever is too loose or difficult to tighten, adjust the pressure with the nut.
2. Clip the handlebar post ends (**C**) out of the plastic clips and mount them on either side of the handlebar post (**A**). Ensure that the lock buttons pop into the dedicated holes located in the centre of the handlebar (**A**). Also be careful not to cut the flexible rubber attached to the post ends.

HANDLEBAR HEIGHT ADJUSTMENT

1. Tilt the handlebar post clamping lever (**B**).
2. Adjust the height of the handlebar to one of the three available levels. Note the lock button, which must appear in one of the three lock holes, depending on the set handlebar height.
3. Tighten the handlebar clamping lever (**B**) as far as possible.
NOTE: If the clamping lever is too loose or difficult to tighten, adjust the pressure with the nut.

BRAKING

1. To slow down or stop the scooter, gently press the brake (**H**).

UNFOLDING THE KICKSTAND

1. Tilt the kickstand (**J**), located on the underside of the platform, to an upright position and rest the scooter on the kickstand. Remember that the kickstand only works on level and firm ground. To continue riding, the kickstand must be placed in a horizontal position adjacent to the platform.

CLEANING AND MAINTENANCE

1. Clean the cot with a damp cloth using a solution of water and soap.
2. Do not use hard brushes or sharp-edged objects to clean the product.
3. Do not use aggressive chemicals to clean the dirt.
4. When the product is not used, it should be kept in a room without moisture and extreme temperatures.
5. If individual components have to be replaced, use original parts or parts authorised by the manufacturer.
6. Frequent use of adjusting parts leads to slow wear and tear of these components. When they lose their properties, replace them as soon as possible.

ENVIRONMENT

For environmental reasons, we kindly ask of the disposal of this product at a specifically for this purpose designed disposal site which is in accordance with local legislations.

LIMITATIONS OF WARRANTY

The warranty does not cover destruction or loss of individual elements due to falling, abrasion, incorrect assembly and use which is not in accordance with the user manual.



Danke, dass Sie sich für den Kauf dieses Produkts der Marke Kidwell entschieden haben. Die Sicherheit des Kindes und das Schaffen schöner Erinnerungen haben für uns oberste Priorität. Sollten Sie noch Fragen haben, setzen Sie sich bitte mit uns in Verbindung und schreiben Sie uns an die folgende E-Mail-Adresse:

bok@wxm.com.pl

Lesen Sie diese Anleitung bitte aufmerksam durch und befolgen Sie die in dieser enthaltenen Anweisungen. Aufgabe dieser Anleitung ist es, Informationen über den richtigen und sicheren Gebrauch des Produkts bereitzustellen.

Überzeugen Sie sich nach dem Zusammenbau des Kinderfahrrads über die korrekte Funktionsweise aller Funktionen und dass die Sicherungs- und Schutzvorrichtungen (Befestigungs- und Fixierelemente, Muttern, Schrauben, Verbindungen u.ä.) ordnungsgemäß entsprechend den Anweisungen in der Anleitung angebracht wurden.

Die Montage des Kidwell-Produkts hat durch einen Erwachsenen zu erfolgen.

Die Nichtbeachtung der Anweisungen in dieser Anleitung enthaltenen kann zu schweren Verletzungen führen.

WICHTIG: Denken Sie daran, alle Verpackungen, die mit dem Produkt geliefert wurden, zu entfernen und zu entsorgen, damit sie nicht in Reichweite des Kindes bleiben (einschließlich Kartonstücke, Plastikfolie usw.). Dies könnte zu einer Verletzungsgefahr führen, z. B. zu einer Erstickungsgefahr.

WICHTIG: Produkt zur Selbstmontage.

HINWEIS!

SORGFÄLTIG LESEN UND ZUR SPÄTEREN VERWENDUNG AUFBEWAHREN.

WARNUNG:

- Echipament protecție necesar. A nu se utiliza în trafic. Max. 50 kg.
- Um Verletzungen zu vermeiden, vergewissern Sie sich, dass sich das Kind nicht in der Nähe des zusammengeklappten oder aufgeklappten Produkts aufhält.
- Das Kind niemals unbeaufsichtigt lassen.
- Aufgrund der Verletzungsgefahr ist das Produkt nicht für Kinder unter 3 Jahren geeignet. Maximalen Gewicht von 50 kg bestimmt.
- Nicht im Straßenverkehr verwenden.
- Zur Verwendung unter direkter Aufsicht eines Erwachsenen.
- Das Spielzeug muss mit Vorsicht benutzt werden, da es entsprechende Fähigkeiten erfordert, um Stürze oder Zusammenstöße zu vermeiden, die zu Verletzungen des Benutzers oder Dritter führen können.
- Bei der Benutzung des Spielzeugs sollte man sich vergewissern, dass das Kind über die notwendigen Fähigkeiten verfügt, um das Produkt sicher zu benutzen.
- Bei der Verwendung des Produkts unbedingt Schutzausrüstung (Helm, Handschuhe, Knie- und Ellbogenschoner) tragen.
- Den Roller nicht verwenden, wenn Teile beschädigt sind oder fehlen.
- Vor der Benutzung sollte man sich vergewissern, dass alle Komponenten sicher befestigt sind und alle Verriegelungsmechanismen eingerastet sind.

Keine anderen als die vom Hersteller empfohlenen Zubehör- oder Ersatzteile verwenden.

- Der Roller ist für eine Person ausgelegt und sollte nicht von mehr als einem Kind gleichzeitig benutzt werden.
- Das Spielzeug sollte auf einer ebenen Fläche ohne Hindernisse und fern von Treppen verwendet werden.
- Man sollte sich stets vergewissern, dass alle Teile wie vorgeschrieben zueinander passen.
- Führen Sie keine Reparaturen oder Anpassungen des Produktes durch. Dazu sind ausschließlich qualifizierte Servicetechniker befugt.
- Das Produkt regelmäßig auf beschädigte Teile und den Zustand der Schrauben, Muttern usw. überprüfen.
- Keine Gegenstände am Produkt anbringen, die seine einwandfreie Funktion gefährden oder dem Kind schaden könnten.
- Stellen Sie die Nutzung im Schadensfall sofort ein
- und bewahren Sie das Produkt außerhalb der Reichweite von Kindern auf, bis das Produkt repariert ist.
- Das Produkt nicht abweichend von der in der Bedienungsanleitung vorgesehenen Anwendung einsetzen.
- Es ist verboten, den Roller auf verkehrsreichen Straßen oder auf anderen Straßen, auf denen Kraftfahrzeuge fahren, oder an anderen Orten zu benutzen, die eine Gefahr für die Gesundheit und das Leben des Kindes darstellen.
- Das Produkt nicht auf nassen, rutschigen, sandigen, kiesigen u.ä. Oberflächen benutzen, auf denen die Gefahr besteht, das Gleichgewicht zu verlieren.
- Das Produkt nicht bei Dunkelheit, Nebel oder anderen Wetterbedingungen verwenden, die die Sicht beeinträchtigen.
- Die sichersten Bereiche für den Einsatz des Produkts sind Gebiete mit eingeschränktem oder ausgeschaltetem Autoverkehr, wie: Privatgelände, Spielplätze, Schulhöfe, Erholungsgebiete.
- Vor der Benutzung des Produkts sollte man sich vergewissern, dass das Kind versteht, wie man das Produkt richtig benutzt, einschließlich: wie man mit dem Roller lenkt und ihn anhält.
- Das Produkt nicht Witterungsbedingungen wie Regen, Schnee oder hohen Temperaturen aussetzen.
- Das Produkt sollte von einem Erwachsenen zusammengebaut werden.
- Bei Nichtbeachtung der Vorsichtsmaßnahmen setzt sich der Benutzer den vom Hersteller angegebenen, mit dem Produkt verbundenen Gefahren aus.
- Das Spielzeug muss außerhalb der Reichweite von Kindern unter dem vom Hersteller angegebenen Alter aufbewahrt werden.

Das Produkt entspricht der Norm EN71.

PRODUKTEIGENSCHAFTEN

- Alter: ab 3 Jahren
- Maximalbelastung bis 50 kg
- Leichte Aluminiumkonstruktion
- Schnell-Klappsystem
- 3-fach höhenverstellbarer Lenker (69 / 74 / 79 cm)
- rutschfeste Plattform
- Langlebige 120-mm-Polyurethanräder
- mit integrierten LED-Leuchten
- hochwertige ABEC-7 Lager
- Bremse vom Typ FLEX BRAKE
- Ergonomische Gummigriffe
- Klappbarer Parkständer für einfaches Parken
- Konformität mit der Norm EN71

BESCHREIBUNG DES ROLLERS

- | | |
|---|--|
| <p>A Lenkstange</p> <p>B Lenkstangenklemmhebel</p> <p>C Lenkstangenenden</p> <p>D Vorderarm mit Lenkstange und Rad</p> <p>E Verriegelungsgriff</p> | <p>F Rahmenklemmhebel</p> <p>G Trittplattform</p> <p>H Bremse</p> <p>I Räder</p> <p>J Parkständer</p> |
|---|--|

MONTAGE UND EINSTELLUNG DES ROLLERS

1. Kippen Sie den Klemmhebel des Rahmens (**F**) und lösen Sie die Verriegelung, indem Sie am Griff (**E**) ziehen. Klappen Sie dann den vorderen Arm mit dem Lenkrad und dem Rad (**D**) aus, bis eine hörbare Einklappsperr einrastet. Drücken Sie für zusätzliche Sicherheit den Rahmenklemmhebel (**F**) so weit wie möglich hinein.
HINWEIS: Wenn der Klemmhebel zu locker oder schwer anzuziehen ist, stellen Sie den Druck mit der Mutter ein.
2. Trennen Sie die Lenkstangenenden (**C**) von den Kunststoffhaken und befestigen Sie sie an beiden Seiten der Lenkstange (**A**). Achten Sie darauf, dass die Verriegelungsknöpfe in die dafür vorgesehenen Löcher in der Mitte der Lenkstange (**A**) einrasten. Achten Sie auch darauf, den elastischen Gummi, der an den Enden der Stangen befestigt ist, nicht einzuklemmen.

VERSTELLUNG DER LENKSTANGENHÖHE

1. Kippen Sie den Klemmhebel an der Lenkstange (**B**).
2. Stellen Sie die Lenkstangenhöhe auf eine der drei verfügbaren Stufen ein. Achten Sie auf den Verriegelungsknopf, der je nach eingestellter Höhe der Lenkstange in einem der drei Verriegelungslöcher erscheinen muss.
3. Ziehen Sie den Klemmhebel an der Lenkstange (**B**) vollständig an.
HINWEIS: Wenn der Klemmhebel zu locker oder schwer anzuziehen ist, stellen Sie den Druck mit der Mutter ein.

BREMSEN

1. Um den Roller zu verlangsamen oder anzuhalten, drücken Sie die Bremse (H) mit Gefühl.

AUSKLAPPEN DES PARKSTÄNDERS

1. Kippen Sie den Parkständer (J) an der Unterseite der Trittplattform in eine vertikale Position und stellen Sie den Roller auf den Parkständer. Denken Sie daran, dass der Parkständer nur auf ebenem und hartem Untergrund funktioniert. Um weiterfahren zu können, sollte der Parkständer neben der Plattform in eine horizontale Position gebracht werden.

REINIGUNG UND WARTUNG

1. Das Bett ist mittels eines feuchten Tuches mit einer Lösung von Seife und Wasser zu reinigen.
2. Verwenden Sie zum Reinigen des Produkts keine scharfkantigen Gegenstände.
3. Für die Reinigung dürfen keine starken chemischen Mittel eingesetzt werden.
4. Wenn das Produkt nicht gebraucht wird, sollte es in einem Raum aufbewahrt werden, der frei von Feuchte und extremen Temperaturen frei ist.
5. Wenn es notwendig ist, die einzelnen Bauteile auszutauschen, sind originelle und durch den Hersteller autorisierte Bauteile einzusetzen.
6. Häufiges Verwenden der Einstellteile führt zu einem allmählichen Verschleiß dieser Bauteile. Wenn diese Bauteile ihre Eigenschaften verlieren, sind sie möglichst schnell auszutauschen.

UMWELT

Entsorgen Sie das Produkt der Umwelt zuliebe bitte im Einklang mit den örtlichen Vorschriften in einer geeigneten Abfallentsorgungseinrichtung.

GARANTIEBESCHRÄNKUNGEN

Die Garantie erstreckt sich nicht auf Zerstörung oder Verlust einzelner Elemente durch Stürze, Abrieb, die falsche Montage oder eine Benutzung im Widerspruch zur Gebrauchsanleitung.

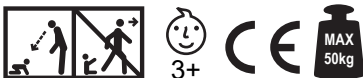

Vă mulțumim că ați cumpărat produsul marca WXM.

Prioritatea noastră este siguranța copilului dumneavoastră și crearea de amintiri frumoase.

Dacă aveți întrebări, vă rugăm să ne contactați prin e-mail: bok@wxm.com.pl

Vă rugăm să citiți cu atenție acest manual și să urmați instrucțiunile. Scopul manualului este de a furniza informații despre cum să utilizați produsul în mod corect și în siguranță. După asamblarea produsului, vă rugăm să vă asigurați că toate elementele funcționează corect și că sunt fixate în conformitate cu instrucțiunile (elemente de fixare, piulițe, șuruburi, îmbinări ș.a.m.d.).

Asamblarea produsului WXM trebuie efectuată de către un adult.

Nerespectarea instrucțiunilor din acest document poate duce la vătămări grave.

IMPORTANT: Nu uitați să îndepărtați și să aruncați toate ambalajele care au însoțit produsul, astfel încât să nu rămână la îndemâna copilului (de exemplu, bucăți de carton, folie de plastic ș.a.m.d.). Pot constitui risc de vătămare, de exemplu: pericol de sufocare.

IMPORTANT: Produsul este destinat asamblării individuale.

IMPORTANT! **PĂSTRAȚI PENTRU REFERINȚE VIITOARE**

AVERTISMENT:

- Echipament protecție necesar. A nu se utiliza în trafic. Max. 50 kg.
- Pentru a evita rănirea, asigurați-vă că copilul dumneavoastră se află departe de locul în care produsul este închis sau deschis.
- Nu lăsați niciodată un copil nesupravegheat.
- Produsul nu este destinat copiilor sub 3 ani din cauza riscului de accidentare. Greutate maximă de încărcare 50 kg.
- Nu îl utilizați în traficul rutier.
- Pentru utilizare sub supravegherea directă a unui adult.
- Jucăria trebuie utilizată cu prudență, deoarece necesită abilități adecvate pentru a evita căderile sau coliziunile care pot cauza vătămări ale utilizatorului sau ale unor alte persoane.
- Atunci când utilizați jucăria, asigurați-vă că copilul are abilitățile necesare pentru a utiliza produsul în siguranță.
- Necesitatea de a utiliza echipament de protecție (căști, mănuși, genunchiere și cotiere).
- Nu utilizați produsul dacă orice piesă este deteriorată sau lipsește.
- Înainte de utilizare, asigurați-vă că toate componentele sunt fixate corect și că toate mecanismele de blocare sunt activate.
- Nu utilizați alte accesorii sau piese de schimb decât cele recomandate de producător.

- Produsul este proiectat pentru o singură persoană și nu trebuie utilizat de mai mult de un copil în același timp.
- Jucăria trebuie utilizată pe o suprafață plană, fără obstacole, departe de scări.
- Asigurați-vă întotdeauna că toate piesele se potrivesc conform instrucțiunilor.
- Nu efectuați reparații sau modificări ale produsului. Numai tehnicienii de service calificați sunt autorizați să facă acest lucru.
- Verificați în mod regulat produsul pentru a vedea dacă nu se observă piese deteriorate și inspectați starea de fixare a șuruburilor, piulițelor ș.a.m.d.
- Nu adăugați la produs obiecte care ar putea pune în pericol buna funcționare a acestuia sau obiecte care ar putea provoca vătămarea copilului.
- În cazul în care se constată avarierea, întrerupeți imediat utilizarea și puneți produsul în afara razei de acțiune a copiilor până la repararea acestuia.
- Nu utilizați produsul în alt mod decât cel indicat în instrucțiuni.
- Nu utilizați produsul pe drumuri unde există trafic sau pe orice alte drumuri pe care circulă autovehicule sau în orice alt loc care prezintă un risc pentru sănătatea și viața copilului.
- Nu utilizați produsul pe suprafețe umede, alunecoase, cu nisip, pietriș ș.a.m.d., care pot prezenta pericolul de pierdere a echilibrului.
- Nu utilizați produsul după lăsarea întunericului, pe timp de ceață sau în alte condiții meteorologice care reduc vizibilitatea.
- Cele mai sigure zone pentru a conduce produsul sunt zonele cu trafic auto restricționat sau interzis, cum ar fi: terenuri private, locuri de joacă, terenuri școlare, zone recreaționale.
- Înainte de a utiliza produsul, asigurați-vă că copilul dumneavoastră înțelege cum să utilizeze corect produsul, inclusiv: cum să vireze și cum să îl oprească.
- Nu lăsați produsul expus la condiții meteorologice precum ploaia, zăpada sau temperaturi ridicate.
- Produsul trebuie asamblat de către un adult.
- Nerespectarea măsurilor de siguranță va expune utilizatorul la pericolele asociate produsului conform specificațiilor producătorului.
- Nu lăsați jucăria la îndemâna copiilor sub vârsta specificată de producător.

Produs conform cu norma EN71.

CARACTERISTICILE PRODUSULUI

- | | |
|---|---|
| <ul style="list-style-type: none"> • Interval de vârstă: de la 3 ani. • Sarcină maximă 50 kg. • Construcție ușoară din aluminiu. • Sistem de pliere rapidă. • Reglarea înălțimii ghidonului în 3 poziții (69 / 74 / 79 cm). • Platformă antiderapantă. • Roți durabile din poliuretan cu | <ul style="list-style-type: none"> • diametrul de 120 mm, cu lumini LED integrate. • Rulmenți ABEC-7 de înaltă calitate. • Frână de tip FLEX BRAKE. • Mânere ergonomice din cauciuc. • Picior pliabil pentru o parcare ușoară. • Conformitate cu norma EN-71. |
|---|---|

DESCRIEREA TROTINETEI

- | | |
|--|--|
| A Ghidon | F Maneta de prindere a cadrului |
| B Maneta de prindere a ghidonului | G Platformă |
| C Capetele ghidonului | H Frână |
| D Braț frontal cu ghidon și roată | I Roți |
| E Mâner de blocare | J Picior de parcare |

MONTAREA ȘI REGLAREA TROTINETEI

- Înclinați maneta de prindere a cadrului (**F**) și eliberați dispozitivul de blocare trăgând de mâner (**E**). Apoi, deschideți brațul din față cu ghidon și roata (**D**) până când blocajul de pliere se închide cu un zgomot. Pentru o siguranță suplimentară, strângeți maneta de prindere a cadrului (**F**) până la limita maximă.
ATENȚIE: Dacă maneta de strângere este prea slabă sau greu de strâns, reglați apăsarea cu ajutorul piuliței.
- Scoateți capetele ghidonului (**C**) din clemele de plastic și instalați-le pe ambele părți ale ghidonului (**A**). Asigurați-vă că butoanele de blocare se introduc în orificiile dedicate situate în centrul ghidonului (**A**). De asemenea, aveți grijă să nu tăiați cauciucul elastic atașat capetelor tije.

REGLAREA ÎNĂLȚIMII GHIDONULUI

- Înclinați maneta de fixare a ghidonului (**B**).
- Reglați înălțimea ghidonului la unul dintre cele trei niveluri disponibile. Observați butonul de blocare, care trebuie să apară în una dintre cele trei găuri de blocare, în funcție de înălțimea reglată a ghidonului.
- Strângeți la max. maneta de fixare a ghidonului (**B**).
ATENȚIE: Dacă maneta de strângere este prea slabă sau greu de strâns, reglați apăsarea cu ajutorul piuliței.

FRÂNAREA

- Pentru a reduce viteza sau pentru a opri trotineta, apăsați cu atenție frâna (**H**).

DESCHIDEREA PICIORULUI DE PARCARE

- Înclinați piciorul de parcare (**J**) (situat pe partea inferioară a platformei) în poziție verticală și sprijiniți trotineta pe picior. Rețineți că piciorul de parcare va funcționa numai pe un teren plan și ferm. Pentru a continua să mergeți, mutați piciorul în poziție orizontală pe platformă.

CURĂȚAREA ȘI ÎNTREȚINEREA

- Curățați trotineta cu o cârpă umezită într-o soluție de apă și săpun.
- Nu utilizați perii dure sau obiecte cu margini ascuțite pentru a curăța produsul.

3. Nu utilizați substanțe chimice puternice pentru a curăța murdăria.
4. Înainte de fiecare utilizare a trotinetei, asigurați-vă că toate șuruburile sunt bine strânse.
5. Folosiți un lubrifiant pe bază de silicon pentru piesele mobile. Folosiți-l numai atunci când este necesar.
6. În caz de exces de lubrifiant, îndepărtați-l de pe produs cu o cârpă curată.
7. Pentru a evita frecarea pieselor mobile (care poate deteriora produsul), asigurați-vă că acestea sunt curate și că nu a pătruns în ele murdărie, nisip sau praf.
8. Atunci când produsul nu este utilizat, acesta trebuie depozitat într-o încăpere, ferit de umiditate și temperaturi extreme.
9. Dacă este necesar să înlocuiți componente individuale, utilizați piese originale sau piese autorizate de producător.
10. Utilizarea frecventă a pieselor de reglare va duce la o uzură lentă a acestor componente. Atunci când acestea își pierd proprietățile, înlocuiți-le cât mai curând posibil.
11. Demontarea produsului se efectuează în ordinea inversă montării.

MEDIUL

Pentru protecția mediului, după ce nu mai utilizați produsul, vă rugăm să îl aruncați la o instalație de deșeuri adecvată care respectă legislația locală.

LIMITĂRILE GARANȚIEI

Garanția nu acoperă deteriorarea sau pierderea componentelor individuale din cauza căderii, abraziunii, asamblării incorecte, utilizării neconforme cu instrucțiunile.

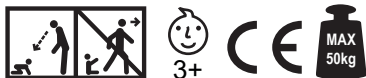

WARUNKI GWARANCJI

Szanowni Państwo,

W przypadku pytań zapraszamy do kontaktu:

bok@kidwell.eu | reklamacje@kidwell.eu

1. DERFORM sp. z o.o. z siedzibą w Tarnowie Podgórnym 62-080 przy ul. Za Motelem 1, wpisaną do rejestru przedsiębiorców – Krajowego Rejestru Sądowego prowadzonego przez Sąd Rejonowy Poznań – Nowe Miasto i Wilda w Poznaniu VIII Wydział Gospodarczy Krajowego Rejestru Sądowego pod numerem KRS: 0000017923, NIP: 781-00-20-305, Regon: 630196165, zwana dalej Gwarantem zapewnia, że produkt firmy DERFORM, jest wolny od wad konstrukcyjnych i materiałowych, które mogłyby naruszyć jego funkcjonalność, o ile przestrzegana była instrukcja obsługi załączona przy zawarciu umowy.
2. Gwarancja jest udzielana na okres 24 miesiący, licząc od daty zakupu. W przypadku zakupu produktu przez firmę (faktura VAT) gwarancja udzielana jest na okres 12 miesięcy.
3. Gwarancja dla akcesoriów jest udzielana na okres 6 miesięcy, licząc od daty zakupu.
4. Gwarancja door-to-door obowiązuje wyłącznie na terytorium Rzeczypospolitej Polskiej.
5. Ujawnione wady będą usunięte bezpłatnie w trakcie trwania gwarancji przez Autoryzowany Serwis Producenta.
6. Klient (reklamujący) jest zobowiązany do zgłoszenia reklamacji poprzez e-mail: reklamacje@kidwell.eu.
7. Gwarancja będzie respektowana jedynie w przypadku dołączenia do reklamowanego produktu opisu uszkodzenia, zdjęcia uszkodzenia, informacji w jakich okolicznościach doszło do uszkodzenia, wszystkich akcesoriów, które klient otrzymał podczas kupna produktu oraz dowodu zakupu zawierającego datę sprzedaży.
8. Ewentualne wady lub uszkodzenia produktu ujawnione i zgłoszone w okresie trwania gwarancji będą usunięte bezpłatnie w terminie 14 dni roboczych od momentu otrzymania wadliwego produktu. W uzasadnionych przypadkach (np. konieczność sprowadzenia części zamiennych z zagranicy) termin ten może ulec przedłużeniu o kolejne 21 dni.
9. Wady lub uszkodzenia produktu powinny być zgłoszone i dostarczone do serwisu niezwłocznie po ich ujawnieniu.
10. W przypadku gdy serwis uzna, że usunięcie wady nie jest możliwe, klientowi przysługuje prawo do wymiany towaru na inny, posiadający te same lub zbliżone parametry techniczne. W przypadku braku produktu w wybranej przez klienta kolorystyce, producentowi przysługuje prawo do wysyłki nowego produktu w innym wzorze niż produkt reklamowany.
11. Gwarancją nie są objęte: naturalne zużycie związane z eksploatacją, uszkodzenia powstałe w wyniku niewłaściwego i niezgodnego z instrukcją obsługi użytkowania, uszkodzenia lub rozdzarcia wynikłe z winy nabywcy, płowienie tkanin spowodowane długotrwałym nastawieniem na działanie promieni słonecznych, pranie w nieodpowiedniej temperaturze, ingerencje cieczy, samowolne przeróbki, uszkodzenia mechaniczne, elektryczne, termiczne lub celowe uszkodzenia i wywołane nimi wady.
12. Producent ani Autoryzowany Serwis nie odpowiada za szkody i straty powstałe w wyniku niemożności korzystania z produktu będącego w naprawie.
13. Produkty do reklamacji przyjmowane są wyłącznie czyste i w kartonowym opakowaniu (oryginalnym lub zastępczym).
14. Dostarczenie produktu w stanie niekompletnym lub brak odpowiedniego opakowania jest równoznaczne z niewypełnieniem przez kupującego warunków gwarancji i może stanowić podstawę do odmowy naprawienia produktu lub przedłużenia okresu naprawy.
15. Serwis może odmówić wykonania naprawy w przypadku stwierdzenia śladów nieautoryzowanej naprawy.
16. W przypadku nieuzasadnionej reklamacji produktu sprawnego lub uszkodzonego w sposób mechaniczny, zgłaszającą reklamację zostanie obciążony kosztami transportu.
17. Jeśli w odesłanym do naprawy serwisowej produkcie nie stwierdzono usterki, konsument będzie obciążony kosztem ekspertyzy (stawka godzinowa: 30 zł netto).
18. W przypadku gdy usterka nie jest objęta gwarancją producenta, serwis może zaproponować wykonanie usługi odpłatnej.
19. Gwarancja na produkt nie wyłącza, nie ogranicza ani nie zawieszają uprawnień kupującego wynikających z rękojmi.

data zgłoszenia	data naprawy	opis uszkodzenia	pieczętka serwisu

UNIWERSALNA KARTA GWARANCYJNA

W RAZIE AWARII PROSIMY O DOŁĄCZENIE KARTY GWARANCYJNEJ DO
ODSYŁANEGO PRODUKTU

Imię:

Nazwisko:

Kod pocztowy:

Miejscowość:

Telefon (wraz z kierunkowym):

Adres e-mail:

Produkt:

Model:

Index:

EAN:

Data i miejsce zakupu:

Kupujący (podpis):

Producent:

DERFORM

Sady ul. Za Motelem 1

62-080 Tarnowo Podgórne

Klauzula informacyjna dla osoby składającej reklamację.

1. Administrator danych: Administratorem Pani/Pana danych osobowych jest Derform sp. z o.o. z siedzibą w Sadach, ul. Za Motelem 1, 62-080 Tarnowo Podgórne.
2. Kontakt z Administratorem danych: W celu uzyskania informacji dotyczących prawidłowości przetwarzania danych osobowych przez Administratora należy skontaktować się z Administratorem pisemnie na adres siedziby Administratora danych z dopiskiem na kopercie: Ochrona danych osobowych.
3. Cel i podstawa przetwarzania danych: Pani/Pana dane osobowe przetwarzane będą w celu rozpatrzenia i obsługi złożonej przez Panią/Pana reklamacji, co stanowi realizację naszego prawnie uzasadnionego interesu polegającego na należytych rozpatrzeniu i obsłudze Pani/Pana roszczeń (podstawa z art. 6 ust. 1 lit. F) rozporządzenia Parlamentu Europejskiego i Rady (UE) 2016/679 z dnia 27.04.2016 r. w sprawie ochrony osób fizycznych w związku z przetwarzaniem danych osobowych i w sprawie swobodnego przepływu takich danych oraz uchylenia dyrektywy 95/46/WE (ogólnie rozporządzenie o ochronie danych) dalej: RODO.
4. Dobrowolność podania danych: Podanie danych jest dobrowolne, jednak konieczne do realizacji celów, do jakich zostały zebrane, określonych w pkt. 3.
5. Odbiorcy danych: Pani/Pana dane możemy przekazać wyłącznie: a) podmiotom przetwarzającym – którym zlecimy czynności wymagające przetwarzania danych; b) podmiotom uprawnionym do uzyskania danych na podstawie obowiązującego prawa.
6. Okres przechowywania danych: Pani/Pana dane osobowe będziemy przechowywać przez okres 5 lat liczonych od 1 stycznia następnego roku po ostatecznym zamknięciu Pani/Pana sprawy;
7. Pani/Pana uprawnienia: Posiada Pani/Pan prawo dostępu do treści swoich danych oraz z zastrzeżeniem przepisów prawa: prawo ich sprostowania, usunięcia, ograniczenia przetwarzania, prawo do przenoszenia danych, prawo do wniesienia sprzeciwu, prawo do cofnięcia zgody w dowolnym momencie. Ma Pani/Pan prawo do wniesienia skargi do Prezesa Urzędu Ochrony Danych Osobowych w przypadku stwierdzenia, że przetwarzanie danych osobowych narusza przepisy RODO.



Kontakt i wsparcie techniczne

bok@kidwell.eu

Producent / Producer:
DERFORM
Sady, ul. Za Motelem 1
62-080 Tarnowo Podgórne
POLAND

www.kidwell.eu

