

REBEL

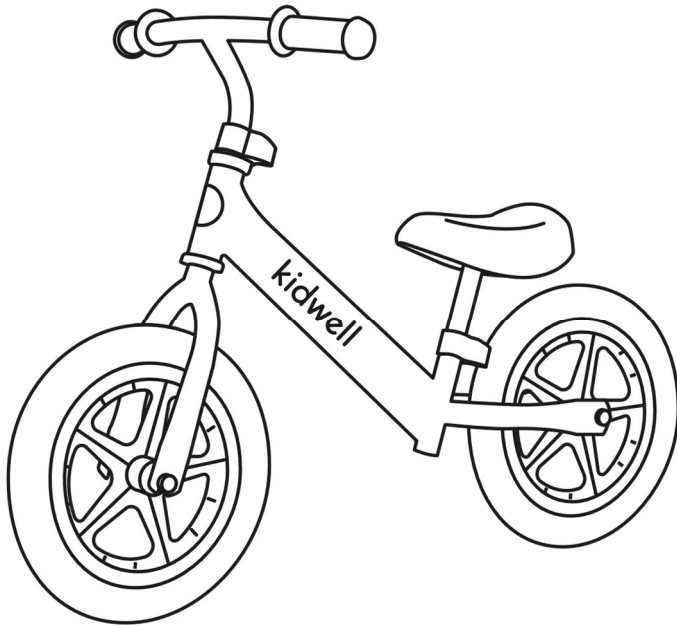

EN	Balance bike - User manual
PL	Rowerek biegowy - Instrukcja obsługi
CS	Odražedlo - Návod k obsluze
DE	Laufrad - Bedienungsanleitung
ES	Bicicleta de equilibrio - Manual de usuario
FR	Vélo route enfant - Guide d'utilisation
IT	Bicicletta senza pedali - Istruzioni per utente

HU	Futóbicikli - Használati Utasítás
NL	Loopfiets - Gebruiksaanwijzing
PT	Bicicleta de corrida - Manual de instruções
RO	Bicicletă calibrată - Manual de utilizare
SK	Odrážadlo - Návod na použitie
EL	Ποδήλατο - Εγχειρίδιο χρήσης
UK	Біговий велосипед - Інструкція з експлуатації
AR	دراجة هوائية - دليل الاستخدام

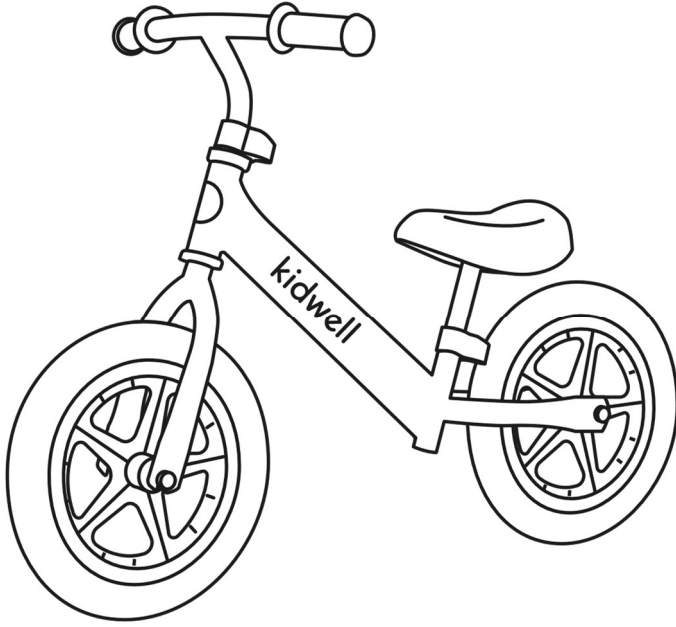

ENGLISH	5
POLSKI	7
ČEŠTINA	11
DEUTSCH	13
ESPAÑOL	17
FRANÇAIS	20
ITALIANO	23
MAGYAR	26
NEDERLANDSE	29
PORTUGUÊS	32
ROMANESC	35
SLOVENČINA	38
ΕΛΛΗΝΙΚΑ	41
УКРАЇНСЬКА	44
اللغة العربية	47

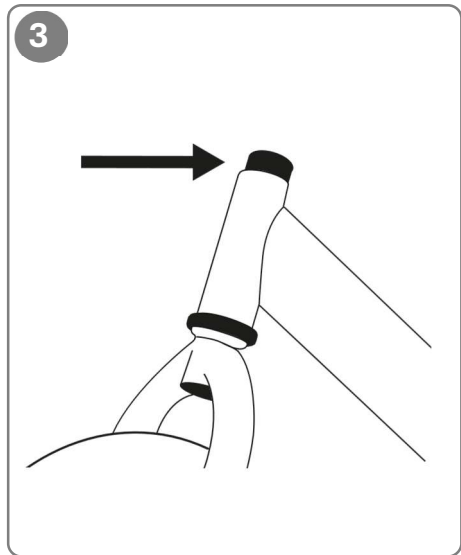
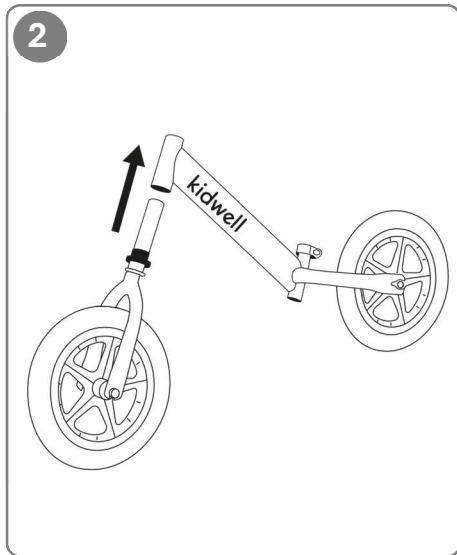
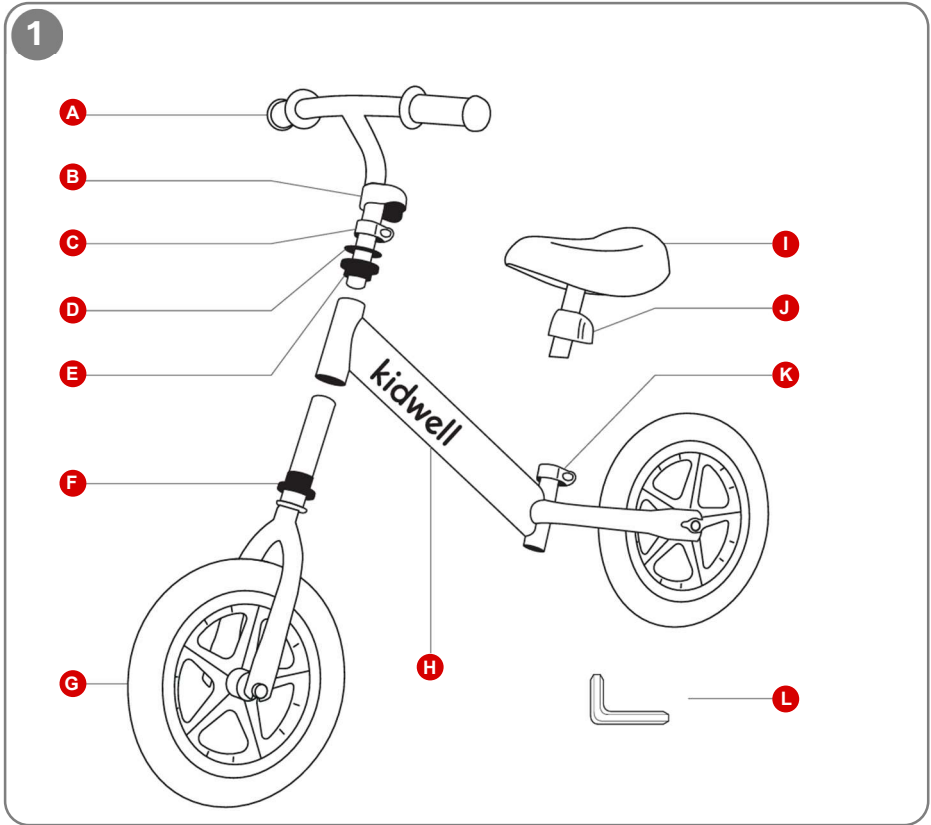

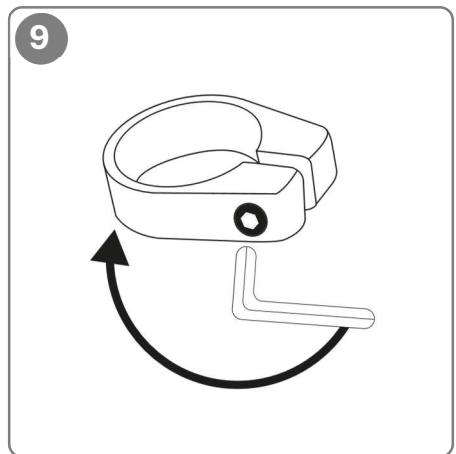
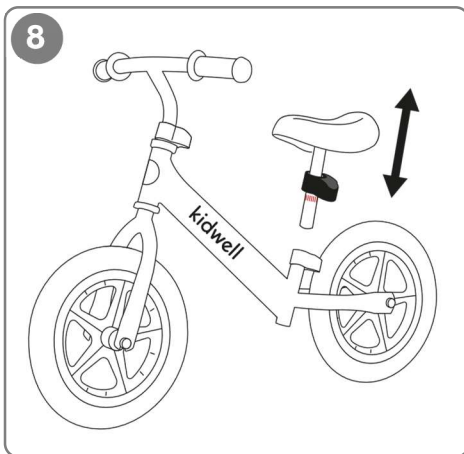
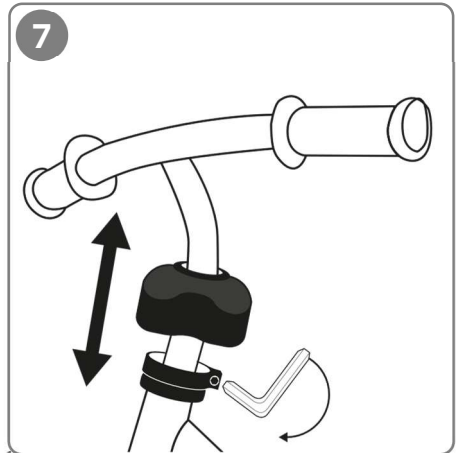
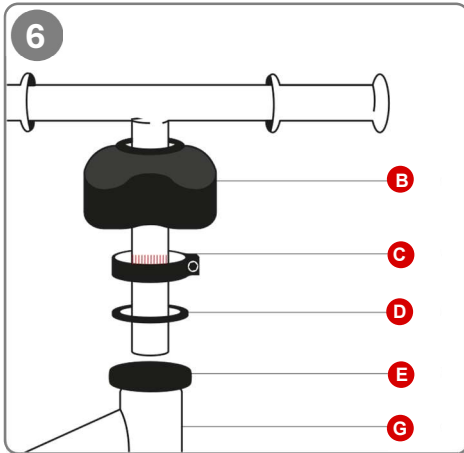
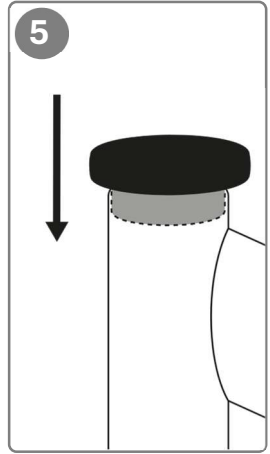
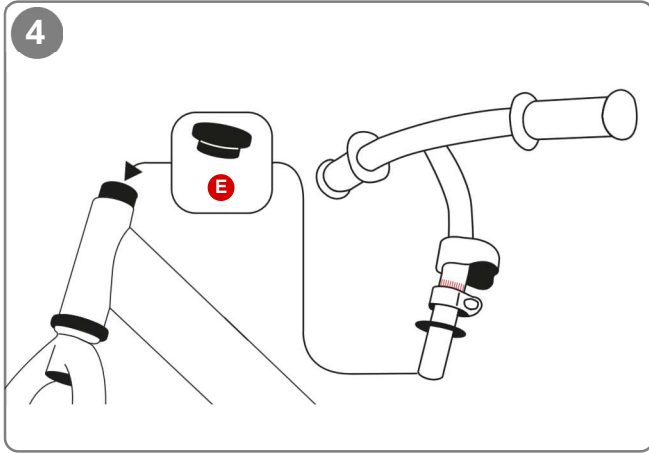

Dear Customer!

Thank you for choosing Kidwell,

Our highest priority is the safety of your child and the creation of beautiful memories. We hope you will enjoy our product, in case of any questions please contact us at:

bok@kidwell.eu

Please read through the entire manual carefully and follow all instructions. Before you start using our product make sure that all of the features are working as intended and are secure (fasteners, nuts, bolts, screws, etc.). The assembly must be performed by an adult. Failure to comply with the instructions and safety warnings could result in serious injuries.

NOTE: Remove and discard all packaging elements included with the product so they are out of the reach of the child (e.g. cardboard pieces, plastic film/bags, etc.). Risk of injury, e.g. choking hazard.

NOTE: This product is for DIY assembly.

CAUTION!

READ AND KEEP THIS MANUAL FOR REFERENCE

WARNING:

- Protective equipment should be worn. Not to be used in traffic. 30 kg max.
- Recommended for children over 2 years of age. Maximum load weight 30 kg.
- The product must be kept out of reach of children under the age specified by the manufacturer.
- To avoid falls or collisions causing injury to the user or third parties, before using the product ensure that the child has the necessary skills to use the bike safely and understands how to use the product correctly including: how to steer the bike, how to turn and how to stop it.
- When riding, the child must keep both hands on the handlebars and when accelerating push off the ground with their feet using an alternating motion. Remember to teach your child to lift their feet after accelerating the bicycle so that they do not hit any features of the ground surface.
- The bicycle is intended for operation by one person and must not be ridden by more than one child at the same time.
- Failure to take precautions will expose the user to the hazards associated with the product as specified by the manufacturer.
- In order to avoid injury, ensure that children are away from the location where the product is mounted.
- Do not use the bicycle if any of the parts are damaged or missing.
- Make sure that all of the product's components are assembled properly before use; great care must be taken to tighten the screws and nuts.
- Do not use any accessories or spare parts not recommended by the manufacturer.
- For added safety, installing additional features such as lights and reflectors is recommended. However, they must not alter the construction of the bicycle. Do not install any objects [to the product] which could be dangerous to its proper performance or any objects that could injure children.
- Always make sure that all parts fit as specified in the product manual.
- Do not attempt to repair or modify the product. Only qualified service technicians are authorised to do this.
- Routinely inspect the product for all damaged parts and the security of bolts, nuts, etc.
- If any damage is found, stop using the product immediately and keep it out of the reach of children until repaired.

- The product does not have a brake.
- For the sake of complete safety, protective measures must be taken. A child riding the bicycle should be equipped with, among other things, a helmet, protectors for the knees and elbows, and should have their shoes firmly tied so as to prevent them from slipping off the feet.
- It is unacceptable to use the bicycle on roads where there is traffic, or any other roads on which motor vehicles travel and other places that pose a risk to the health and life of children.
- Use the product on flat, level surfaces without obstacles and away from stairways.
- Do not operate the product on surfaces that are wet, slippery, sandy, gravelly, etc. and might potentially cause the risk of losing balance.
- Do not operate the product after dark, in fog or other weather which reduces visibility.
- Do not leave the product exposed to the elements such as rain, snow or heat.
- Never leave children unattended.
- Use the product strictly under the supervision of an adult.

MAXIMUM AGE DEPENDS ON THE CHILD'S HEIGHT AND WEIGHT

Drawings and photos are for illustration purposes only. The actual appearance of the product may differ from the visualization in the instructions.



The product complies with the requirements of European Union directives. In accordance with Directive 2012/19/EU, this product is subject to separate collection. The product should not be disposed of with municipal waste as it may pose a risk to the environment and human health. Return the used product to the recycling center for electrical and electronic equipment.



The manufacturer declares the compliance of the device with the European Parliament and Council Directive 2009/48/WE of 18 June 2009 on safety of toys and harmonized standards: EN71-1, EN71-2, EN71-3. The device was marked as a result of carrying out a conformity assessment procedure.

PRODUCT CHARACTERISTICS

- Balance bike weighing 2.64 kg.
- Maintenance-free 28cm EVA foam wheels.
- Improves motor coordination.
- Teaches balance.
- Develops gross motor skills.
- Lightweight and solid steel construction.
- Handlebar adjustment up to 6 cm.
- Seat adjustment up to 7 cm.

PRODUCT DESCRIPTION

- | | |
|--|--------------------------------------|
| A. Handlebar | G. Front-wheel fork |
| B. End cap for handlebar clamp | H. Bike frame with rear wheel |
| C. Handlebar clamp | I. Saddle |
| D. Flat washer | J. End cap for saddle clamp |
| E. Handlebar cylinder with bearing | K. Saddle clamp |
| F. Front-wheel fork cylinder with bearing | L. Hex key |

FRONT WHEEL WITH FORK

Front wheel with fork assembly is shown on Figure 2-3.

Insert the fork with cylinder bearing (**F**) into the front part of the bike frame. Be careful not to damage the bearing. The fork rod should protrude beyond the front part of the frame.

HANDLEBAR

Handlebar assembly is shown in Figure 4-7.

Remove the cylinder bearing (**E**) from the handlebar, then place it on the protruding fork rod. The narrow part of the cylinder should completely retract in the front part of the frame (**Fig. 5**). This way the fork will be properly connected to the frame which will prevent it from shifting.

Place the handlebar in the front wheel fork. Make sure that the first element that will be placed above the cylinder bearing is the flat washer (**D**), then the handlebar clamp (**C**), and at the top the end cap for handlebar (**B**).

Adjust the height of the handlebar to suit your child's height and tighten the hex screw of the handlebar clamp clockwise until you feel resistance.

SADDLE MOUNTING

Saddle mounting is shown on Figure 8.

Firstly loosen the saddle clamp (**K**) with a hex key so that you can slide the saddle rod through it. When mounting the saddle, remember to adjust it to fit the child's height.

To lock the saddle at the selected height, tighten the saddle clamp with a hex key clockwise until you feel resistance.

ATTENTION: When tightening the screw, be careful not to twist the thread.

ATTENTION: When adjusting the height of the saddle, make sure that the stop line does not protrude above the clamp.

CLEANING AND MAINTENANCE

- Clean the bicycle with a damp cloth using a solution of soap and water.
- Do not use hard brushes or sharp-edged objects to clean this product.
- Do not clean with aggressive chemicals.
- Each time before using the bicycle, make sure that all bolts are tightened properly.
- For moving parts, use a silicone-based lubricant. Use it only when necessary.
- If there is excess lubricant, remove it from the product with a clean cloth.

WARRANTY AND COMPLAINTS

Detailed warranty terms and conditions are available on the website:

<https://kidwell.eu/zwrotyireklamacje>

Dziękujemy za zakup produktu marki Kidwell.

Priorytetem jest dla nas bezpieczeństwo dziecka oraz tworzenie pięknych wspomnień. W przypadku jakichkolwiek pytań, prosimy o kontakt na adres e-mail:

bok@kidwell.eu

Prosimy o dokładne przeczytanie niniejszej instrukcji oraz podążanie za jej poleceniami. Celem instrukcji jest dostarczenie informacji o tym, jak prawidłowo i bezpiecznie korzystać z produktu.

Po złożeniu produktu proszę upewnić się czy wszystkie funkcje działają prawidłowo oraz są zabezpieczone zgodnie z zaleceniami instrukcji (elementy mocujące, nakrętki, śrubki, łączenia itp.).

Montaż produktu Kidwell powinien być wykonany przez osobę dorosłą. Brak zastosowania się do poleceń zawartych w tym dokumencie może spowodować poważne obrażenia.

WAŻNE: Pamiętaj by usunąć i wyrzucić wszystkie elementy opakowania, które były załączone do produktu, tak aby nie pozostały w zasięgu dziecka (m.in. elementy kartonu, plastikowe folie itp.). Mogłoby to spowodować ryzyko obrażeń, np. zagrożenie zadławienia.

WAŻNE: Produkt do samodzielnego montażu przez osobę dorosłą.

WAŻNE! ZACHOWAĆ DO WGLĄDU W PRZYSZŁOŚCI

OSTRZEŻENIA:

- Należy nosić sprzęt ochronny. Nie używać w ruchu ulicznym. Maks. 30 kg.
- Produkt rekomendowany dla dzieci powyżej 2 lat. Maksymalna waga obciążenia 30 kg.
- Zabawka musi być przechowywana w miejscu niedostępnym dla dzieci poniżej wieku określonego przez producenta.
- W celu uniknięcia upadków lub zderzeń powodujących zranienie użytkownika lub osób trzecich, przed użyciem produktu należy upewnić się, że dziecko posiada niezbędne umiejętności pozwalające na korzystanie z rowerka w sposób bezpieczny oraz rozumie jak prawidłowo użytkować produkt w tym: jak prowadzić rowerek, jak skręcać i jak go zatrzymać.
- Podczas jazdy dziecko musi trzymać obie ręce na kierownicy, a podczas rozpędzania się powinno odpychać się naprzemiennie stopami od podłoża. Należy pamiętać by nauczyć dziecko, aby po rozpędzeniu rowerka uniosło stopy, tak aby nie zawadzić nimi o elementy podłoża.
- Rowerek przeznaczony jest dla jednej osoby, nie powinien być jednocześnie użytkowany przez więcej niż jedno dziecko.
- Niezachowanie środków ostrożności narazi użytkownika na zagrożenia związane z wyrobem, określone przez producenta.
- By uniknąć obrażeń upewnij się, że dziecko znajduje się z dala od miejsca montowania produktu.
- Nie używaj rowerka, jeśli jakkolwiek część jest uszkodzona lub gdy jej brakuje.
- Przed użyciem należy sprawdzić czy wszystkie elementy produktu są odpowiednio zamontowane, dużą uwagę należy zwrócić na dokręcenie śrubek i nakrętek.
- Nie używaj akcesoriów ani części zamiennych innych niż zalecane przez producenta.
- Dla dodatkowego bezpieczeństwa zalecana jest instalacja dodatkowych elementów takich jak lampka i odbłaski. Nie mogą one jednak wpływać na zmianę konstrukcji rowerka. Nie dodawaj przedmiotów do produktu, które mogą zagrozić jego prawidłowemu funkcjonowaniu, lub przedmiotów, które mogłyby wyrządzić krzywdę dziecku.
- Zawsze upewnij się czy wszystkie części pasują, jak nakazuje tego instrukcja.
- Nie podejmuj się napraw lub modyfikacji produktu. Tylko wykwalifikowani technicy serwisowi są do tego upoważnieni.
- Regularnie sprawdzaj produkt czy nie ma żadnych zniszczonych elementów oraz stan mocowania śrub, nakrętek itp.
- W przypadku stwierdzenia uszkodzenia należy natychmiast przerwać użytkowanie i odłożyć produkt w miejsce niedostępne dla dziecka, aż do czasu naprawy produktu.
- Produkt nie posiada hamulca.

- Dla pełnego bezpieczeństwa występuje konieczność stosowania środków ochronnych. Dziecko jeżdżące na rowerku powinno być wyposażone w kask, ochraniacze m.in. na kolana i łokcie, oraz powinno mieć mocno zawiązane buty by zapobiec ich ześlizgnięciu się ze stopy.
- Niedopuszczalne jest korzystanie z rowerka po drogach, na których występuje ruch uliczny ani jakichkolwiek innych drogach oraz miejscach po których przemieszczają się pojazdy silnikowe lub stanowiących zagrożenie dla zdrowia i życia dziecka.
- Zabawkę należy użytkować na powierzchni płaskiej, bez przeszkód, z dala od schodów.
- Nie należy używać produktu na nawierzchniach mokrych, śliskich, piaskowych, żwirowych itp., które mogą stanowić niebezpieczeństwo utraty równowagi.
- Nie należy używać produktu po zmroku, podczas mgły lub w innych warunkach pogodowych ograniczających widoczność.
- Nie należy pozostawiać produktu narażonego na warunki atmosferyczne jak deszcz, śnieg, czy też wysokie temperatury.
- Nigdy nie zostawiaj dziecka bez opieki.
- Do użytku pod bezpośrednim nadzorem osoby dorosłej.

MAKSYMALNY WIEK ZALEŻY OD WZROSTU I MASY DZIECKA

Rysunki i zdjęcia mają wyłącznie charakter poglądowy. Rzeczywisty wygląd produktu może się różnić od wizualizacji w instrukcji.



Produkt zgodny z wymaganiami dyrektyw Unii Europejskiej. Zgodnie z Dyrektywą 2012/19/UE, niniejszy produkt podlega zbiórce selektywnej. Produktu nie należy wyrzucać wraz z odpadami komunalnymi, gdyż może stanowić on zagrożenie dla środowiska i zdrowia ludzi. Zużyty produkt należy oddać do punktu recyklingu urządzeń elektrycznych i elektronicznych.



Producent deklaruje zgodność wyrobu z Dyrektywą Parlamentu Europejskiego i Rady 2009/48/WE z dnia 18 czerwca 2009 r. w sprawie bezpieczeństwa zabawek i normami zharmonizowanymi: EN 71-1, EN 71-2, EN 71-3, EN IEC 62115:2020-04/A11:2020-07. Wyrób został oznakowany w wyniku przeprowadzonej procedury oceny zgodności.

CHARAKTERYSTYKA PRODUKTU

- Rowerek biegowy o masie 2.64 kg.
- Bezobsługowe koła 28cm z pianki EVA.
- Usprawnia koordynację ruchową.
- Uczy utrzymywać równowagę.
- Rozwija motorykę dużą.
- Lekka i solidna konstrukcja ze stali.
- Regulowana wysokość kierownicy do 6cm.
- Regulowana wysokość siodła do 7cm

CZĘŚCI ZESTAWU

- | | |
|---------------------------------------|---------------------------------------|
| A. Kierownica | E. Cylinder z łożyskiem |
| B. Zaślepka obejmą kierownicy | F. Cylinder z łożyskiem |
| C. Obejma zaciskowa kierownicy | G. Widelec z kołem przednim |
| D. Podkładka płaska | H. Rama rowerka z kołem tylnym |

I. Siodełko

J. Zaślepka obejmująca siodełko

K. Obejma zaciskowa siodełka

L. Klucz imbusowy

MONTAŻ WIDELCA Z KOŁEM

Montaż widelca z kołem przedstawiony jest na rysunku 2-3.

Umieść widelec z cylindrem łożyska (**F**) w przedniej części ramy rowerka. Postępuj ostrożnie, żeby nie uszkodzić łożyska.

Trzpień widelca powinien wystawać poza przednią część ramy rowerka.

MONTAŻ KIEROWNICY

Montaż kierownicy przedstawiony jest na rysunkach 4-7.

Zdejmij z kierownicy cylinder łożyska (**E**), następnie umieść go na wystającym trzpieniu widelca. Węższa część cylindra powinna całkowicie schować się w przedniej części ramy rowerka (**Rys.5**). W ten sposób widelec będzie poprawnie połączony z przednią częścią ramy.

W poprawnie zamontowanym widelcu umieść kierownicę. Upewnij się, że pierwszym elementem, który zostanie umieszczony nad cylindrem łożyska jest podkładka płaska (**D**), następnie obejmę (**C**) a na samej górze zaślepka (**B**).

Wyreguluj wysokość kierownicy odpowiednio do wzrostu dziecka i dokręć śrubę imbusową obejmę, zgodnie z ruchem wskazówek zegara do wyczuwalnego oporu.

MOCOWANIE SIODEŁKA

Mocowanie siodełka przedstawione jest na rysunku 8.

Należy poluzować obejmę (**K**) za pomocą klucza imbusowego, dzięki czemu będzie można przełożyć przez nią siodełko. Podczas montowania siodełka pamiętaj, by dostosować jego wysokości do wzrostu dziecka.

By zablokować siodełko na wybranej wysokości należy dokręcić obejmę za pomocą klucza imbusowego, zgodnie z ruchem wskazówek zegara do wyczuwalnego oporu.

UWAGA: Regulując wysokość siodełka zwróć uwagę, aby kreska ogranicznika nie wystawała ponad obejmę.

UWAGA: Dokręcając śrubę uważaj by nie przekręcić gwintu.

CZYSZCZENIE I KONSERWACJA

- Rowerek należy czyścić zwilżoną szmatką w roztworze mydła i wody.
- Nie wolno używać twardych szczotek i przedmiotów o ostrych krawędziach do czyszczenia produktu.
- Nie używaj silnych środków chemicznych do czyszczenia zabrudzeń.
- Przed każdym użyciem rowerka upewnij się, że wszystkie śrubki są dobrze dokręcone.
- Użyj smaru na bazie silikonu do części ruchomych. Używaj go tylko wtedy, gdy zajdzie taka potrzeba.
- W przypadku nadmiaru smaru, usuń go z produktu za pomocą czystej szmatki.

OGRANICZENIA GWARANCJI

Szczegółowe warunki gwarancji dostępne na stronie:
<https://kidwell.eu/zwrotyireklamacje>

Vážený zákazníku!

děkujeme, že jste si vybrali Kidwell.

Naší nejvyšší prioritou je bezpečnost Vašeho dítěte a vytváření krásných vzpomínek. Doufáme, že se Vám náš produkt bude líbit. V případě jakýchkoli dotazů nás prosím kontaktujte na adrese:

bok@kidwell.eu

Pečlivě si přečtěte celý návod a postupujte podle všech pokynů. Před použitím našeho produktu se ujistěte, že všechny funkce fungují tak, jak mají, a že jsou bezpečné (spojovací prvky, matice, šrouby, vrutky atd.). Montáž musí provést dospělá osoba. Nedodržení pokynů a bezpečnostních varování může mít za následek vážná zranění.

POZNÁMKA: Odstraňte a zlikvidujte všechny obalové prvky dodané s výrobkem tak, aby byly mimo dosah dětí (např. kousky lepenky, plastové fólie/sáčky atd.). Nebezpečí zranění, např. nebezpečí udušení.

UPOZORNĚNÍ: Tento výrobek je určen k montáži svépomocí.

UPOZORNĚNÍ!

PŘEČTĚTE SI TENTO NÁVOD A USCHOVEJTE HO PRO POZDĚJŠÍ POUŽVAROVÁNÍ

- Je nutné používat ochranné pomůcky. Nepoužívejte v provozu. Maximální nosnost 30 kg.
- Doporučeno pro děti starší 2 let. Maximální nosnost 30 kg.
- Výrobek musí být uchovávan mimo dosah dětí mladších věku stanoveného výrobcem.
- Aby nedošlo k pádům nebo kolizím, které by mohly způsobit zranění uživatele nebo třetích osob, před použitím produktu se ujistěte, že dítě má potřebné dovednosti pro bezpečné používání kola a rozumí správnému používání produktu, včetně: jak řídit kolo, jak zatáčet a jak zastavit.
- Při jízdě musí dítě držet obě ruce na řídítkách a při zrychlování se odrážet nohama od země střídavým pohybem. Nezapomeňte dítě naučit, aby po zrychlení kola zvedlo nohy, aby se nepraštilo o povrch země.
- Kolo je určeno pro jednu osobu a nesmí na něm jezdit více dětí současně.
- Nedodržení bezpečnostních opatření vystaví uživatele nebezpečí spojenému s výrobkem, jak je uvedeno výrobcem.
- Aby nedošlo ke zranění, zajistěte, aby se děti nacházely mimo místo, kde je výrobek namontován.
- Kolo nepoužívejte, pokud je některá z jeho částí poškozená nebo chybí.
- Před použitím se ujistěte, že jsou všechny součásti výrobku správně smontovány; při utahování šroubů a matic postupujte velmi opatrně.
- Nepoužívejte žádné příslušenství ani náhradní díly, které nejsou doporučeny výrobcem.
- Pro větší bezpečnost se doporučuje instalovat další vybavení, jako jsou světla a odrazky. Nesmí však měnit konstrukci jízdního kola. Na výrobek neinstalujte žádné předměty, které by mohly ohrozit jeho správnou funkci nebo zranit děti.
- Vždy se ujistěte, že všechny díly odpovídají specifikacím v návodu k použití.
- Nepokoušejte se výrobek opravovat ani upravovat. K tomu jsou oprávněni pouze kvalifikovaní servisní technici.
- Pravidelně kontrolujte, zda výrobek nemá poškozené díly a zda jsou šrouby, matice atd. bezpečně upevněny.
- Pokud zjistíte jakékoli poškození, okamžitě přestaňte výrobek používat a do opravy jej uchovejte mimo dosah dětí.

- Produkt není vybaven brzdou.
- Z důvodu úplné bezpečnosti je nutné přijmout ochranná opatření. Dítě jedoucí na kole by mělo být vybaveno mimo jiné přilbou, chrániči kolen a loktů a mělo by mít pevně zavázané boty, aby nemohly sklouznout z nohou.
- Je nepřípustné používat kolo na silnicích s provozem, na jiných komunikacích, po kterých jezdí motorová vozidla, a na jiných místech, která představují riziko pro zdraví a život dětí.
- Produkt používejte na rovném povrchu bez překážek a mimo schody.
- Nepoužívejte výrobek na mokřem, kluzkém, písčitém, štěrkovém povrchu atd., kde by mohlo dojít ke ztrátě rovnováhy.
- Produkt nepoužívejte po setmění, v mlze nebo za jiných povětrnostních podmínek, které snižují viditelnost.
- Nenechávejte výrobek vystaven povětrnostním vlivům, jako je déšť, sníh nebo teplo.
- Nikdy nenechávejte děti bez dozoru.
- Produkt používejte výhradně pod dohledem dospělé osoby.

MAXIMÁLNÍ VĚK ZÁVISÍ NA VÝŠCE A HMOTNOSTI DÍTĚTE

Výkresy a fotografie slouží pouze pro ilustrační účely. Skutečný vzhled produktu se může lišit od vizualizace v návodu.



Produkt splňuje požadavky směrnic Evropské unie. V souladu se směrnicí 2012/19/EU podléhá tento produkt oddělenému sběru. Produkt nesmí být likvidován spolu s komunálním odpadem, protože může představovat riziko pro životní prostředí a lidské zdraví. Použitý produkt vraťte do sběrného dvora pro elektrická a elektronická zařízení.



Výrobce prohlašuje, že zařízení splňuje požadavky směrnice Evropského parlamentu a Rady 2009/48/ES ze dne 18. června 2009 o bezpečnosti hraček a harmonizovaných norem: EN71-1, EN71-2, EN71-3. Zařízení bylo označeno na základě provedení postupu posuzování shody.

VLASTNOSTI VÝROBKU

- Odrážedlo o hmotnosti 2,64 kg.
- Bezúdržbová 28cm kola z EVA pěny.
- Zlepšuje motorickou koordinaci.
- Učí udržovat rovnováhu.
- Rozvíjí hrubou motoriku.
- Lehká a pevná ocelová konstrukce.
- Nastavení řídítek až o 6 cm.
- Nastavení sedadla až o 7 cm.

POPIS

- | | |
|---|--------------------------------------|
| A. Řídítka | G. Přední vidlice |
| B. Koncovka pro svorku řídítek | H. Rám kola se zadním kolem |
| C. Svorka řídítek | I. Sedlo |
| D. Plochá podložka | J. Koncovka pro objímku sedla |
| E. Válec řídítek s ložiskem | K. Svorka sedla |
| F. Válec přední vidlice s ložiskem | L. Imbusový klíč |

PŘEDNÍ KOLO S VIDLICÍ

Přední kolo s vidlicí je znázorněno na obrázku 2-3.

Vložte vidlici s ložiskem válce (**F**) do přední části rámu kola. Dávejte pozor, abyste nepoškodili ložisko. Tyč vidlice by měla vyčnívat před přední část rámu.

ŘÍDÍTKA

Sestava řídítek je znázorněna na obrázku 4-7.

Vyjměte ložisko válce (**E**) z řídítek a nasadte jej na vyčnívající tyč vidlice. Úzká část válce by měla být zcela zasunuta do přední části rámu (**obr. 5**). Tímto způsobem bude vidlice správně připojena k rámu, což zabrání jejímu posunutí.

Umístěte řídítka do vidlice předního kola. Ujistěte se, že prvním prvkem, který bude umístěn nad ložiskem válce, je plochá podložka (**D**), poté svěrka řídítek (**C**) a nahoře koncovka řídítek (**B**).

Vyšroubujte šestihřanný šroub svorky řídítek ve směru hodinových ručiček, dokud neucítíte odpor, a nastavte výšku řídítek podle výšky dítěte.

MONTÁŽ SEDLA

Montáž sedla je znázorněna na obrázku 8.

Nejprve uvolněte svorku sedla (**K**) pomocí šestihřanného klíče, abyste mohli sedlovou trubku zasunout skrz. Při montáži sedla nezapomeňte sedlo nastavit podle výšky dítěte.

Pro zajištění sedla ve zvolené výšce utáhněte svorku sedla šestihřanným klíčem ve směru hodinových ručiček, dokud neucítíte odpor.

POZOR: Při utahování šroubu dávejte pozor, abyste nepoškodili závit.

POZOR: Při nastavování výšky sedla dbejte na to, aby zastavovací čára nevyčnívala nad svorku.

ČIŠTĚNÍ A ÚDRŽBA

- Kolo čistěte vlhkým hadříkem namočeným v roztoku mýdla a vody.
- K čištění tohoto výrobku nepoužívejte tvrdé kartáče ani předměty s ostrými hranami.
- Nečistěte agresivními chemikáliemi.
- Před každým použitím kola se ujistěte, že jsou všechny šrouby správně utažené.
- Na pohyblivé části použijte silikonové mazivo. Používejte jej pouze v případě potřeby.
- Přebytké mazivo odstraňte z výrobku čistým hadříkem.

ZÁRUKA A REKLAMACE

Podrobné záruční podmínky jsou k dispozici na webových stránkách:

<https://kidwell.eu/zwrotyireklamace>

Sehr geehrter Kunde!

Vielen Dank, dass Sie sich für Kidwell entschieden haben.

Die Sicherheit Ihres Kindes und die Schaffung schöner Erinnerungen haben für uns oberste Priorität. Wir hoffen, dass Ihnen unser Produkt gefällt. Bei Fragen wenden Sie sich bitte an:

bok@kidwell.eu

Bitte lesen Sie die gesamte Bedienungsanleitung sorgfältig durch und befolgen Sie alle Anweisungen. Bevor Sie unser Produkt in Betrieb nehmen, vergewissern Sie sich, dass alle Funktionen ordnungsgemäß funktionieren und sicher sind (Befestigungselemente, Muttern,

Schrauben usw.). Die Montage muss von einer erwachsenen Person durchgeführt werden. Die Nichtbeachtung der Anweisungen und Sicherheitshinweise kann zu schweren Verletzungen führen.

HINWEIS: Entfernen und entsorgen Sie alle mit dem Produkt gelieferten Verpackungselemente, damit sie für Kinder unzugänglich sind (z. B. Kartonstücke, Kunststofffolien/Beutel usw.). Verletzungsgefahr, z. B. Erstickungsgefahr.

HINWEIS: Dieses Produkt ist für die Selbstmontage bestimmt.

VORSICHT! DIESE ANLEITUNG LESEN UND AUFBEWAHREN

WARNUNG

- Schutzausrüstung muss getragen werden. Nicht im Straßenverkehr verwenden. Maximal 30 kg.
- Empfohlen für Kinder über 2 Jahren. Maximale Belastung 30 kg.
- Das Produkt muss außerhalb der Reichweite von Kindern unter dem vom Hersteller angegebenen Alter aufbewahrt werden.
- Um Stürze oder Zusammenstöße zu vermeiden, die zu Verletzungen des Benutzers oder Dritter führen können, stellen Sie vor der Verwendung des Produkts sicher, dass das Kind über die erforderlichen Fähigkeiten verfügt, um das Fahrrad sicher zu benutzen, und dass es die richtige Verwendung des Produkts versteht, einschließlich: wie man das Fahrrad lenkt, wie man abbiegt und wie man es anhält.
- Während der Fahrt muss das Kind beide Hände am Lenker halten und sich beim Beschleunigen mit den Füßen abstoßen. Denken Sie daran, Ihrem Kind beizubringen, die Füße nach dem Beschleunigen des Fahrrads anzuheben, damit es nicht mit dem Boden in Berührung kommt.
- Das Fahrrad ist für die Benutzung durch eine Person bestimmt und darf nicht von mehr als einem Kind gleichzeitig gefahren werden.
- Die Nichtbeachtung dieser Vorsichtsmaßnahmen setzt den Benutzer den vom Hersteller angegebenen Gefahren aus.
- Um Verletzungen zu vermeiden, halten Sie Kinder von dem Ort fern, an dem das Produkt montiert ist.
- Verwenden Sie das Fahrrad nicht, wenn Teile beschädigt sind oder fehlen.
- Vergewissern Sie sich vor der Benutzung, dass alle Teile des Produkts ordnungsgemäß montiert sind; achten Sie besonders darauf, dass alle Schrauben und Muttern fest angezogen sind.
- Verwenden Sie keine vom Hersteller nicht empfohlenen Zubehörteile oder Ersatzteile.
- Für zusätzliche Sicherheit wird die Installation von Zusatzausstattungen wie Beleuchtung und Reflektoren empfohlen. Diese dürfen jedoch die Konstruktion des Fahrrads nicht verändern. Bringen Sie keine Gegenstände [am Produkt] an, die dessen ordnungsgemäße Funktion beeinträchtigen oder Kinder verletzen könnten.
- Stellen Sie immer sicher, dass alle Teile wie in der Produkthanleitung angegeben passen.
- Versuchen Sie nicht, das Produkt zu reparieren oder zu verändern. Dies darf nur von qualifizierten Servicetechnikern durchgeführt werden.
- Überprüfen Sie das Produkt regelmäßig auf beschädigte Teile und die Sicherheit von Schrauben, Muttern usw.
- Wenn Sie Schäden feststellen, stellen Sie die Benutzung des Produkts sofort ein und bewahren Sie es bis zur Reparatur außerhalb der Reichweite von Kindern auf.
- Das Produkt verfügt über keine Bremse.

- Zur Gewährleistung der vollständigen Sicherheit müssen Schutzmaßnahmen getroffen werden. Ein Kind, das mit dem Fahrrad fährt, sollte unter anderem mit einem Helm, Knieschonern und Ellbogenschützern ausgestattet sein und fest geschnürte Schuhe tragen, damit diese nicht vom Fuß rutschen können.
- Das Fahrrad darf nicht auf Straßen mit Verkehr oder anderen Straßen, auf denen Kraftfahrzeuge fahren, sowie an anderen Orten, die eine Gefahr für die Gesundheit und das Leben von Kindern darstellen, verwendet werden.
- Verwenden Sie das Produkt auf ebenen, hindernisfreien Flächen und fern von Treppen.
- Betreiben Sie das Produkt nicht auf nassen, rutschigen, sandigen, kiesigen oder ähnlichen Oberflächen, auf denen die Gefahr besteht, das Gleichgewicht zu verlieren.
- Verwenden Sie das Produkt nicht nach Einbruch der Dunkelheit, bei Nebel oder anderen Wetterbedingungen, die die Sicht beeinträchtigen.
- Setzen Sie das Produkt keinen Witterungseinflüssen wie Regen, Schnee oder Hitze aus.
- Lassen Sie Kinder niemals unbeaufsichtigt.
- Verwenden Sie das Produkt ausschließlich unter Aufsicht eines Erwachsenen.

DAS MAXIMALE ALTER HÄNGT VON DER KÖRPERGRÖSSE UND DEM GEWICHT DES KINDES AB

Zeichnungen und Fotos dienen nur zur Veranschaulichung. Das tatsächliche Aussehen des Produkts kann von der Darstellung in der Anleitung abweichen.



Das Produkt entspricht den Anforderungen der Richtlinien der Europäischen Union. Gemäß der Richtlinie 2012/19/EU unterliegt dieses Produkt der getrennten Sammlung. Das Produkt darf nicht mit dem Hausmüll entsorgt werden, da es eine Gefahr für die Umwelt und die menschliche Gesundheit darstellen kann. Geben Sie das gebrauchte Produkt an einer Sammelstelle für Elektro- und Elektronikgeräte zurück.



Der Hersteller erklärt, dass das Gerät der Richtlinie 2009/48/EG des Europäischen Parlaments und des Rates vom 18. Juni 2009 über die Sicherheit von Spielzeug und den harmonisierten Normen EN71-1, EN71-2, EN71-3 entspricht. Das Gerät wurde nach Durchführung eines Konformitätsbewertungsverfahrens gekennzeichnet.

PRODUKTMERKMALE

- Laufrad mit einem Gewicht von 2,64 kg.
- Wartungsfreie 28 cm EVA-Schaumräder.
- Verbessert die motorische Koordination.
- Lehrt das Gleichgewicht.
- Fördert die grobmotorischen Fähigkeiten.
- Leichte und solide Stahlkonstruktion.
- Lenkerverstellung bis zu 6 cm.
- Sitzverstellung bis zu 7 cm.

PRODUKTBESCHREIBUNG

- | | |
|--------------------------------|-------------------------------------|
| A. Lenker | D. Flache Unterlegscheibe |
| B. Endkappe für Lenkerklemmung | E. Lenkerzylinder mit Lager |
| C. Lenkerklemmung | F. Vorderradgabelzylinder mit Lager |

G. Vorderradgabel
H. Fahrradrahmen mit Hinterrad
I. Sattel

J. Endkappe für Sattelklemme
K. Sattelklemme
L. Inbusschlüssel

VORDERRAD MIT GABEL

Das Vorderrad mit Gabel ist in Abbildung 2-3 dargestellt.

Setzen Sie die Gabel mit dem Zylinderlager (**F**) in den vorderen Teil des Fahrradrahmens ein. Achten Sie darauf, das Lager nicht zu beschädigen. Die Gabelstange sollte über den vorderen Teil des Rahmens hinausragen.

LENKER

Die Lenkerbaugruppe ist in Abbildung 4-7 dargestellt.

Entfernen Sie das Zylinderlager (**E**) vom Lenker und setzen Sie es auf die hervorstehende Gabelstange. Der schmale Teil des Zylinders sollte vollständig in den vorderen Teil des Rahmens einfahren (**Abb. 5**). Auf diese Weise wird die Gabel ordnungsgemäß mit dem Rahmen verbunden, wodurch ein Verrutschen verhindert wird.

Setzen Sie den Lenker in die Vorderradgabel ein. Achten Sie darauf, dass das erste Element, das über das Zylinderlager gesetzt wird, die flache Unterlegscheibe (**D**) ist, dann die Lenkerklemmung (**C**) und oben die Endkappe für den Lenker (**B**).

Stellen Sie die Höhe des Lenkers auf die Größe Ihres Kindes ein und ziehen Sie die Sechskantschraube der Lenkerklemmung im Uhrzeigersinn fest, bis Sie einen Widerstand spüren.

SATTELMONTAGE

Die Montage des Sattels ist in Abbildung 8 dargestellt.

Lösen Sie zunächst die Sattelklemme (**K**) mit einem Sechskantschlüssel, damit Sie die Sattelstange hindurchschieben können. Achten Sie beim Montieren des Sattels darauf, ihn an die Größe des Kindes anzupassen.

Um den Sattel in der gewählten Höhe zu arretieren, ziehen Sie die Sattelklemme mit einem Sechskantschlüssel im Uhrzeigersinn fest, bis Sie einen Widerstand spüren.

ACHTUNG: Achten Sie beim Festziehen der Schraube darauf, das Gewinde nicht zu verdrehen.

ACHTUNG: Achten Sie beim Einstellen der Sattelhöhe darauf, dass die Anschlaglinie nicht über die Klemme hinausragt.

REINIGUNG UND WARTUNG

- Reinigen Sie das Fahrrad mit einem feuchten Tuch und einer Seifenlösung.
- Verwenden Sie zum Reinigen dieses Produkts keine harten Bürsten oder scharfen Gegenstände.
- Reinigen Sie das Produkt nicht mit aggressiven Chemikalien.
- Überprüfen Sie vor jeder Benutzung des Fahrrads, ob alle Schrauben fest angezogen sind.
- Verwenden Sie für bewegliche Teile ein Schmiermittel auf Silikonbasis. Verwenden Sie es nur bei Bedarf.
- Entfernen Sie überschüssiges Schmiermittel mit einem sauberen Tuch vom Produkt.

GARANTIE UND RECHTSBEHELFE

Die detaillierten Garantiebedingungen finden Sie auf der Website:
<https://kidwell.eu/zwrotyireklamacje>

Estimado cliente:

Gracias por elegir Kidwell.

Nuestra máxima prioridad es la seguridad de su hijo y la creación de recuerdos inolvidables. Esperamos que disfrute de nuestro producto. Si tiene alguna pregunta, póngase en contacto con nosotros en:

bok@kidwell.eu

Lea atentamente todo el manual y siga todas las instrucciones. Antes de empezar a utilizar nuestro producto, asegúrese de que todas las funciones funcionan correctamente y son seguras (sujetadores, tuercas, tornillos, etc.). El montaje debe ser realizado por un adulto. El incumplimiento de las instrucciones y las advertencias de seguridad podría provocar lesiones graves.

NOTA: Retire y deseche todos los elementos del embalaje incluidos con el producto para que queden fuera del alcance de los niños (por ejemplo, piezas de cartón, film plástico, bolsas, etc.). Riesgo de lesiones, por ejemplo, peligro de asfixia.

NOTA: Este producto es para montaje DIY.

¡PRECAUCIÓN!

LEA Y CONSERVE ESTE MANUAL PARA CONSULTARLO

ADVERTENCIA

- Se debe utilizar equipo de protección. No utilizar en la vía pública. 30 kg máx.
- Recomendado para niños mayores de 2 años. Peso máximo de carga: 30 kg.
- El producto debe mantenerse fuera del alcance de los niños menores de la edad especificada por el fabricante.
- Para evitar caídas o colisiones que puedan causar lesiones al usuario o a terceros, antes de utilizar el producto asegúrese de que el niño tiene las habilidades necesarias para utilizar la bicicleta de forma segura y que entiende cómo utilizar el producto correctamente, incluyendo: cómo conducir la bicicleta, cómo girar y cómo detenerla.
- Durante la conducción, el niño debe mantener ambas manos en el manillar y, al acelerar, impulsarse con los pies en el suelo con un movimiento alternativo. Recuerde enseñar a su hijo a levantar los pies después de acelerar la bicicleta para que no golpeen ningún elemento del suelo.
- La bicicleta está diseñada para ser utilizada por una sola persona y no debe ser montada por más de un niño al mismo tiempo.
- El incumplimiento de las precauciones expondrá al usuario a los riesgos asociados al producto, tal y como especifica el fabricante.
- Para evitar lesiones, asegúrese de que los niños se mantengan alejados del lugar donde se monta el producto.
- No utilice la bicicleta si alguna de sus piezas está dañada o falta alguna pieza.
- Asegúrese de que todos los componentes del producto estén correctamente montados antes de utilizarlo; tenga mucho cuidado al apretar los tornillos y las tuercas.
- No utilice accesorios ni piezas de repuesto no recomendados por el fabricante.
- Para mayor seguridad, se recomienda instalar elementos adicionales, como luces y reflectores. Sin embargo, estos no deben alterar la estructura de la bicicleta. No instale ningún objeto [en el producto] que pueda poner en peligro su correcto funcionamiento o que pueda causar lesiones a los niños.
- Asegúrese siempre de que todas las piezas encajan según se especifica en el manual del producto.

- No intente reparar ni modificar el producto. Solo los técnicos de servicio cualificados están autorizados a hacerlo.
- Inspeccione periódicamente el producto para detectar cualquier pieza dañada y compruebe la seguridad de los tornillos, tuercas, etc.
- Si se detecta algún daño, deje de utilizar el producto inmediatamente y manténgalo fuera del alcance de los niños hasta que sea reparado.
- El producto no dispone de freno.
- Para garantizar una seguridad total, es necesario tomar medidas de protección. Los niños que monten en bicicleta deben llevar, entre otras cosas, casco, protectores para las rodillas y los codos, y deben llevar los zapatos bien atados para evitar que se salgan de los pies.
- No se permite utilizar la bicicleta en carreteras con tráfico, ni en cualquier otra vía por la que circulen vehículos a motor, ni en otros lugares que supongan un riesgo para la salud y la vida de los niños.
- Utilice el producto en superficies planas y niveladas, sin obstáculos y lejos de escaleras.
- No utilice el producto en superficies mojadas, resbaladizas, arenosas, con grava, etc., que puedan suponer un riesgo de pérdida de equilibrio.
- No utilice el producto después del anochecer, con niebla o en otras condiciones meteorológicas que reduzcan la visibilidad.
- No deje el producto expuesto a la intemperie, como lluvia, nieve o calor.
- No deje nunca a los niños sin supervisión.
- Utilice el producto estrictamente bajo la supervisión de un adulto.

LA EDAD MÁXIMA DEPENDE DE LA ALTURA Y EL PESO DEL NIÑO

Los dibujos y las fotos son solo ilustrativos. El aspecto real del producto puede diferir de la visualización en las instrucciones.



El producto cumple con los requisitos de las directivas de la Unión Europea. De conformidad con la Directiva 2012/19/UE, este producto está sujeto a recogida selectiva. El producto no debe desecharse con los residuos municipales, ya que puede suponer un riesgo para el medio ambiente y la salud humana. Devuelva el producto usado al centro de reciclaje de aparatos eléctricos y electrónicos.



El fabricante declara la conformidad del dispositivo con la Directiva 2009/48/CE del Parlamento Europeo y del Consejo, de 18 de junio de 2009, relativa a la seguridad de los juguetes y las normas armonizadas: EN71-1, EN71-2, EN71-3. El dispositivo ha sido marcado como resultado de la realización de un procedimiento de evaluación de la conformidad.

CARACTERÍSTICAS DEL PRODUCTO

- Bicicleta de equilibrio con un peso de 2,64 kg.
- Ruedas de espuma EVA de 28 cm que no requieren mantenimiento.
- Mejora la coordinación motora.
- Enseña a mantener el equilibrio.
- Desarrolla las habilidades motoras gruesas.
- Construcción ligera y sólida de acero.
- Manillar ajustable hasta 6 cm.
- Ajuste del asiento hasta 7 cm.

DESCRIPCIÓN DEL PRODUCTO

- | | |
|--|--|
| A. Manillar | G. Horquilla de la rueda delantera |
| B. Tapa para la abrazadera del manillar | H. Cuadro de la bicicleta con rueda trasera |
| C. Abrazadera del manillar | I. Sillín |
| D. Arandela plana | J. Tapa para la abrazadera del sillín |
| E. Cilindro del manillar con rodamiento | K. Abrazadera del sillín |
| F. Cilindro de horquilla delantera con cojinete | L. Llave hexagonal |

RUEDA DELANTERA CON HORQUILLA

La rueda delantera con el conjunto de la horquilla se muestra en la Figura 2-3.

Inserte la horquilla con el cojinete cilíndrico (**F**) en la parte delantera del cuadro de la bicicleta. Tenga cuidado de no dañar el cojinete. El vástago de la horquilla debe sobresalir por la parte delantera del cuadro.

MANILLAR

El conjunto del manillar se muestra en la figura 4-7.

Retire el cojinete cilíndrico (**E**) del manillar y colóquelo en la varilla de la horquilla que sobresale. La parte estrecha del cilindro debe retraerse completamente en la parte delantera del cuadro (**Fig. 5**). De esta manera, la horquilla quedará correctamente conectada al cuadro, lo que evitará que se desplace.

Coloque el manillar en la horquilla de la rueda delantera. Asegúrese de que el primer elemento que se coloca sobre el cojinete del cilindro es la arandela plana (**D**), luego la abrazadera del manillar (**C**) y, en la parte superior, la tapa del manillar (**B**).

Ajuste la altura del manillar a la altura de su hijo y apriete el tornillo hexagonal de la abrazadera del manillar en sentido horario hasta que note resistencia.

MONTAJE DEL SILLÍN

El montaje del sillín se muestra en la figura 8.

En primer lugar, afloje la abrazadera del sillín (**K**) con una llave hexagonal para poder deslizar la varilla del sillín a través de ella. Al montar el sillín, recuerde ajustarlo a la altura del niño.

Para bloquear el sillín a la altura seleccionada, apriete la abrazadera del sillín con una llave hexagonal en sentido horario hasta que note resistencia.

ATENCIÓN: Al apretar el tornillo, tenga cuidado de no torcer la rosca.

ATENCIÓN: Al ajustar la altura del sillín, asegúrese de que la línea de tope no sobresalga por encima de la abrazadera.

LIMPIEZA Y MANTENIMIENTO

- Limpie la bicicleta con un paño húmedo y una solución de agua y jabón.
- No utilice cepillos duros ni objetos afilados para limpiar este producto.
- No lo limpie con productos químicos agresivos.
- Cada vez que utilice la bicicleta, asegúrese de que todos los tornillos estén bien apretados.
- Para las piezas móviles, utilice un lubricante a base de silicona. Úselo solo cuando sea necesario.
- Si hay exceso de lubricante, retírelo del producto con un paño limpio.

GARANTÍA Y RECLAMACIONES

Los términos y condiciones detallados de la garantía están disponibles en el sitio web:
<https://kidwell.eu/zwrotyireklamacje>

FRANÇAIS

Cher client !

Merci d'avoir choisi Kidwell.

Notre priorité absolue est la sécurité de votre enfant et la création de beaux souvenirs. Nous espérons que vous apprécierez notre produit. Si vous avez des questions, n'hésitez pas à nous contacter à l'adresse suivante :

bok@kidwell.eu

Veillez lire attentivement l'ensemble du manuel et suivre toutes les instructions. Avant de commencer à utiliser notre produit, assurez-vous que toutes les fonctionnalités fonctionnent correctement et sont sécurisées (attaches, écrous, boulons, vis, etc.). L'assemblage doit être effectué par un adulte. Le non-respect des instructions et des consignes de sécurité peut entraîner des blessures graves.

REMARQUE : retirez et jetez tous les éléments d'emballage fournis avec le produit afin qu'ils soient hors de portée des enfants (par exemple, morceaux de carton, film/sacs en plastique, etc.). Risque de blessure, par exemple risque d'étouffement.

REMARQUE : ce produit est destiné à être assemblé par l'utilisateur.

ATTENTION !

LISEZ ET CONSERVEZ CE MANUEL POUR RÉFÉRENCE

AVERTISSEMENT

- Le port d'un équipement de protection est recommandé. Ne pas utiliser dans la circulation. Poids max. 30 kg.
- Recommandé pour les enfants de plus de 2 ans. Poids maximal 30 kg.
- Le produit doit être tenu hors de portée des enfants n'ayant pas l'âge spécifié par le fabricant.
- Pour éviter les chutes ou les collisions pouvant causer des blessures à l'utilisateur ou à des tiers, avant d'utiliser le produit, assurez-vous que l'enfant possède les compétences nécessaires pour utiliser le vélo en toute sécurité et qu'il comprend comment utiliser le produit correctement, notamment : comment diriger le vélo, comment tourner et comment l'arrêter.
- Lorsqu'il roule, l'enfant doit garder les deux mains sur le guidon et, lorsqu'il accélère, pousser sur le sol avec ses pieds en alternance. N'oubliez pas d'apprendre à votre enfant à lever les pieds après avoir accéléré afin qu'il ne heurte pas le sol.
- Le vélo est destiné à être utilisé par une seule personne et ne doit pas être utilisé par plusieurs enfants en même temps.
- Le non-respect des précautions d'usage expose l'utilisateur aux risques liés au produit tels que spécifiés par le fabricant.
- Afin d'éviter toute blessure, veillez à ce que les enfants se tiennent à l'écart de l'endroit où le produit est monté.
- N'utilisez pas le vélo si l'une de ses pièces est endommagée ou manquante.
- Assurez-vous que tous les composants du produit sont correctement assemblés avant utilisation ; veillez à bien serrer les vis et les écrous.
- N'utilisez pas d'accessoires ou de pièces de rechange non recommandés par le fabricant.

- Pour plus de sécurité, il est recommandé d'installer des équipements supplémentaires tels que des feux et des réflecteurs. Cependant, ceux-ci ne doivent pas modifier la structure du vélo. N'installez aucun objet [sur le produit] qui pourrait nuire à son bon fonctionnement ou blesser des enfants.
- Vérifiez toujours que toutes les pièces s'adaptent comme indiqué dans le manuel du produit.
- N'essayez pas de réparer ou de modifier le produit. Seuls des techniciens qualifiés sont autorisés à le faire.
- Inspectez régulièrement le produit afin de détecter toute pièce endommagée et de vérifier la sécurité des boulons, écrous, etc.
- Si vous constatez un dommage, cessez immédiatement d'utiliser le produit et gardez-le hors de portée des enfants jusqu'à ce qu'il soit réparé.
- Le produit n'est pas équipé de freins.
- Pour une sécurité totale, des mesures de protection doivent être prises. Un enfant qui utilise le vélo doit être équipé, entre autres, d'un casque, de protections pour les genoux et les coudes, et ses chaussures doivent être bien lacées afin d'éviter qu'elles ne glissent.
- Il est interdit d'utiliser le vélo sur des routes où il y a de la circulation, ou sur toute autre route où circulent des véhicules à moteur, ainsi que dans tout autre endroit présentant un risque pour la santé et la vie des enfants.
- Utilisez le produit sur des surfaces planes, horizontales, sans obstacles et loin des escaliers.
- N'utilisez pas le produit sur des surfaces mouillées, glissantes, sablonneuses, graveleuses, etc. qui pourraient entraîner un risque de perte d'équilibre.
- N'utilisez pas le produit après la tombée de la nuit, dans le brouillard ou dans d'autres conditions météorologiques réduisant la visibilité.
- Ne laissez pas le produit exposé aux intempéries telles que la pluie, la neige ou la chaleur.
- Ne laissez jamais les enfants sans surveillance.
- Utilisez le produit uniquement sous la surveillance d'un adulte.

L'ÂGE MAXIMAL DÉPEND DE LA TAILLE ET DU POIDS DE L'ENFANT

Les dessins et photos sont fournis à titre indicatif uniquement. L'aspect réel du produit peut différer de la visualisation dans les instructions.



Le produit est conforme aux exigences des directives de l'Union européenne. Conformément à la directive 2012/19/UE, ce produit doit faire l'objet d'une collecte séparée. Le produit ne doit pas être jeté avec les déchets municipaux, car il peut présenter un risque pour l'environnement et la santé humaine. Renvoyez le produit usagé au centre de recyclage des équipements électriques et électroniques.



Le fabricant déclare que l'appareil est conforme à la directive 2009/48/CE du Parlement européen et du Conseil du 18 juin 2009 relative à la sécurité des jouets et aux normes harmonisées : EN71-1, EN71-2, EN71-3. L'appareil a été marqué à la suite d'une procédure d'évaluation de la conformité.

CARACTÉRISTIQUES DU PRODUIT

- Vélo d'équilibre pesant 2,64 kg.
- Roues en mousse EVA de 28 cm sans entretien.
- Améliore la coordination motrice.

- Apprend l'équilibre.
- Développe la motricité globale.
- Construction légère et solide en acier.
- Réglage du guidon jusqu'à 6 cm.
- Réglage de la selle jusqu'à 7 cm.

DESCRIPTION DU PRODUIT

- | | |
|--|---|
| A. Guidon | G. Fourche de roue avant |
| B. Embout pour collier de serrage du guidon | H. Cadre de vélo avec roue arrière |
| C. Collier de serrage du guidon | I. Selle |
| D. Rondelle plate | J. Embout pour collier de selle |
| E. Cylindre de guidon avec roulement | K. Collier de selle |
| F. Cylindre de fourche avant avec roulement | L. Clé Allen |

ROUE AVANT AVEC FOURCHE

La roue avant avec fourche est illustrée à la figure 2-3.

Insérez la fourche avec le roulement cylindrique (**F**) dans la partie avant du cadre du vélo. Veillez à ne pas endommager le roulement. La tige de la fourche doit dépasser de la partie avant du cadre.

GUIDON

Le guidon est illustré à la figure 4-7.

Retirez le roulement cylindrique (**E**) du guidon, puis placez-le sur la tige de fourche qui dépasse. La partie étroite du cylindre doit s'enfoncer complètement dans la partie avant du cadre (**Fig. 5**). De cette façon, la fourche sera correctement reliée au cadre, ce qui l'empêchera de se déplacer.

Placez le guidon dans la fourche de la roue avant. Assurez-vous que le premier élément à placer au-dessus du roulement du cylindre est la rondelle plate (**D**), puis le collier de serrage du guidon (**C**) et, enfin, le capuchon d'extrémité du guidon (**B**).

Réglez la hauteur du guidon en fonction de la taille de votre enfant et serrez la vis hexagonale du collier de serrage du guidon dans le sens des aiguilles d'une montre jusqu'à ce que vous sentiez une résistance.

MONTAGE DE LA SELLE

Le montage de la selle est illustré à la figure 8.

Commencez par desserrer le collier de serrage de la selle (**K**) à l'aide d'une clé Allen afin de pouvoir faire passer la tige de la selle. Lors du montage de la selle, n'oubliez pas de l'ajuster à la taille de l'enfant.

Pour bloquer la selle à la hauteur choisie, serrez le collier de serrage de la selle à l'aide d'une clé hexagonale dans le sens des aiguilles d'une montre jusqu'à ce que vous sentiez une résistance.

ATTENTION : lors du serrage de la vis, veillez à ne pas tordre le filetage.

ATTENTION : lors du réglage de la hauteur de la selle, assurez-vous que la ligne d'arrêt ne dépasse pas le serrage.

NETTOYAGE ET ENTRETIEN

- Nettoyez le vélo avec un chiffon humide et une solution d'eau savonneuse.
- N'utilisez pas de brosses dures ou d'objets tranchants pour nettoyer ce produit.
- Ne nettoyez pas avec des produits chimiques agressifs.

- Avant chaque utilisation, vérifiez que tous les boulons sont bien serrés.
- Pour les pièces mobiles, utilisez un lubrifiant à base de silicone. Utilisez-le uniquement lorsque cela est nécessaire.
- En cas d'excès de lubrifiant, retirez-le du produit à l'aide d'un chiffon propre.

GARANTIE ET RÉCLAMATIONS

Les conditions détaillées de la garantie sont disponibles sur le site web :
<https://kidwell.eu/zwrotyireklamacje>

Gentile cliente!

Grazie per aver scelto Kidwell.

La nostra massima priorità è la sicurezza dei tuoi bambini e la creazione di ricordi indimenticabili. Ti auguriamo di apprezzare il nostro prodotto. In caso di domande, non esitare a contattarci all'indirizzo:

bok@kidwell.eu

Leggere attentamente l'intero manuale e seguire tutte le istruzioni. Prima di iniziare a utilizzare il nostro prodotto, assicurarsi che tutte le funzioni funzionino correttamente e che siano sicure (elementi di fissaggio, dadi, bulloni, viti, ecc.). Il montaggio deve essere eseguito da un adulto. La mancata osservanza delle istruzioni e delle avvertenze di sicurezza può causare gravi lesioni.

NOTA: rimuovere e smaltire tutti gli elementi di imballaggio inclusi con il prodotto in modo che siano fuori dalla portata dei bambini (ad es. pezzi di cartone, pellicole/sacchetti di plastica, ecc.). Rischio di lesioni, ad es. pericolo di soffocamento.

NOTA: questo prodotto è destinato al montaggio fai da te.

ATTENZIONE!

LEGGERE E CONSERVARE IL PRESENTE MANUALE PER CONSULTARE AVVERTENZA

- Indossare dispositivi di protezione. Non utilizzare nel traffico. Peso massimo 30 kg.
- Consigliato per bambini di età superiore ai 2 anni. Peso massimo consentito 30 kg.
- Il prodotto deve essere tenuto fuori dalla portata dei bambini di età inferiore a quella specificata dal produttore.
- Per evitare cadute o collisioni che potrebbero causare lesioni all'utente o a terzi, prima di utilizzare il prodotto assicurarsi che il bambino abbia le capacità necessarie per utilizzare la bicicletta in modo sicuro e che comprenda come utilizzare correttamente il prodotto, compreso: come sterzare la bicicletta, come svoltare e come fermarla.
- Durante la guida, il bambino deve tenere entrambe le mani sul manubrio e, quando accelera, spingersi dal terreno con i piedi con un movimento alternato. Ricordarsi di insegnare al bambino a sollevare i piedi dopo aver accelerato la bicicletta, in modo che non urti alcuna parte del terreno.
- La bicicletta è destinata all'uso da parte di una sola persona e non deve essere utilizzata da più bambini contemporaneamente.
- La mancata osservanza delle precauzioni espone l'utente ai rischi associati al prodotto, come specificato dal produttore.
- Per evitare lesioni, assicurarsi che i bambini siano lontani dal luogo in cui è montato il prodotto.
- Non utilizzare la bicicletta se una qualsiasi delle parti è danneggiata o mancante.

- Prima dell'uso, assicurarsi che tutti i componenti del prodotto siano assemblati correttamente; prestare particolare attenzione al serraggio delle viti e dei dadi.
- Non utilizzare accessori o pezzi di ricambio non raccomandati dal produttore.
- Per una maggiore sicurezza, si consiglia di installare dispositivi aggiuntivi come luci e catarifrangenti. Tuttavia, questi non devono alterare la struttura della bicicletta. Non installare [sul prodotto] oggetti che potrebbero comprometterne il corretto funzionamento o che potrebbero ferire i bambini.
- Assicurarsi sempre che tutte le parti siano montate come specificato nel manuale del prodotto.
- Non tentare di riparare o modificare il prodotto. Solo i tecnici qualificati sono autorizzati a farlo.
- Ispezionare regolarmente il prodotto per verificare che non vi siano parti danneggiate e che bulloni, dadi, ecc. siano ben fissati.
- Se si riscontrano danni, interrompere immediatamente l'uso del prodotto e tenerlo fuori dalla portata dei bambini fino alla riparazione.
- Il prodotto non è dotato di freni.
- Per garantire la massima sicurezza, è necessario adottare misure di protezione. I bambini che utilizzano la bicicletta devono indossare, tra l'altro, un casco, protezioni per ginocchia e gomiti e scarpe ben allacciate per evitare che scivolino dai piedi.
- È vietato utilizzare la bicicletta su strade trafficate o su qualsiasi altra strada percorsa da veicoli a motore e in altri luoghi che comportano un rischio per la salute e la vita dei bambini.
- Utilizzare il prodotto su superfici piane, livellate, prive di ostacoli e lontano da scale.
- Non utilizzare il prodotto su superfici bagnate, scivolose, sabbiose, ghiaiose, ecc. che potrebbero causare il rischio di perdere l'equilibrio.
- Non utilizzare il prodotto dopo il tramonto, in caso di nebbia o altre condizioni meteorologiche che riducono la visibilità.
- Non lasciare il prodotto esposto agli agenti atmosferici quali pioggia, neve o calore.
- Non lasciare mai i bambini incustoditi.
- Utilizzare il prodotto esclusivamente sotto la supervisione di un adulto.

L'ETÀ MASSIMA DIPENDE DALL'ALTEZZA E DAL PESO DEL BAMBINO

I disegni e le foto sono solo a scopo illustrativo. L'aspetto reale del prodotto può differire dalla visualizzazione nelle istruzioni.



Il prodotto è conforme ai requisiti delle direttive dell'Unione Europea. In conformità con la Direttiva 2012/19/UE, questo prodotto è soggetto a raccolta differenziata. Il prodotto non deve essere smaltito con i rifiuti urbani in quanto potrebbe rappresentare un rischio per l'ambiente e la salute umana. Restituire il prodotto usato al centro di riciclaggio per apparecchiature elettriche ed elettroniche.



conformità.

Il produttore dichiara la conformità del dispositivo alla Direttiva 2009/48/CE del Parlamento europeo e del Consiglio, del 18 giugno 2009, relativa alla sicurezza dei giocattoli e alle norme armonizzate: EN71-1, EN71-2, EN71-3. Il dispositivo è stato contrassegnato a seguito dell'esecuzione di una procedura di valutazione della

CARATTERISTICHE DEL PRODOTTO

- Bicicletta senza pedali del peso di 2,64 kg.
- Ruote in schiuma EVA da 28 cm che non richiedono manutenzione.

- Migliora la coordinazione motoria.
- Insegna l'equilibrio.
- Sviluppa le capacità motorie grossolane.
- Struttura leggera e solida in acciaio.
- Regolazione del manubrio fino a 6 cm.
- Regolazione del sedile fino a 7 cm.

DESCRIZIONE DEL PRODOTTO

A. Manubrio	G. Forcella anteriore
B. Tappo terminale per morsetto manubrio	H. Telaio della bicicletta con ruota posteriore
C. Morsetto manubrio	I. Sella
D. Rondella piatta	J. Tappo terminale per morsetto sella
E. Cilindro manubrio con cuscinetto	K. Morsetto sella
F. Cilindro forcella anteriore con cuscinetto	L. Chiave esagonale

RUOTA ANTERIORE CON FORCELLA

La ruota anteriore con il gruppo forcella è mostrata nella Figura 2-3.

Inserire la forcella con il cuscinetto a cilindro (**F**) nella parte anteriore del telaio della bicicletta. Fare attenzione a non danneggiare il cuscinetto. L'asta della forcella deve sporgere oltre la parte anteriore del telaio.

MANUBRIO

Il gruppo manubrio è mostrato nella Figura 4-7.

Rimuovere il cuscinetto cilindrico (**E**) dal manubrio, quindi posizionarlo sull'asta della forcella sporgente. La parte stretta del cilindro deve rientrare completamente nella parte anteriore del telaio (**Fig. 5**). In questo modo la forcella sarà correttamente collegata al telaio, impedendone lo spostamento.

Posizionare il manubrio nella forcella della ruota anteriore. Assicurarsi che il primo elemento da posizionare sopra il cuscinetto del cilindro sia la rondella piatta (**D**), quindi il morsetto del manubrio (**C**) e, nella parte superiore, il tappo terminale del manubrio (**B**).

Regolare l'altezza del manubrio in base all'altezza del bambino e serrare la vite esagonale del morsetto del manubrio in senso orario fino a sentire resistenza.

MONTAGGIO DELLA SELLA

Il montaggio della sella è illustrato nella Figura 8.

Allentare innanzitutto il morsetto della sella (**K**) con una chiave esagonale in modo da poter far scorrere l'asta della sella attraverso di esso. Quando si monta la sella, ricordarsi di regolarla in base all'altezza del bambino.

Per bloccare la sella all'altezza desiderata, stringere il morsetto della sella con una chiave esagonale in senso orario fino a sentire resistenza.

ATTENZIONE: durante il serraggio della vite, fare attenzione a non torcere la filettatura.

ATTENZIONE: quando si regola l'altezza della sella, assicurarsi che la linea di arresto non sporga dal morsetto.

PULIZIA E MANUTENZIONE

- Pulire la bicicletta con un panno umido utilizzando una soluzione di acqua e sapone.

ITALIANO

- Non utilizzare spazzole dure o oggetti appuntiti per pulire questo prodotto.
- Non pulire con prodotti chimici aggressivi.
- Prima di ogni utilizzo della bicicletta, assicurarsi che tutti i bulloni siano serrati correttamente.
- Per le parti mobili, utilizzare un lubrificante a base di silicone. Utilizzarlo solo quando necessario.
- Se c'è del lubrificante in eccesso, rimuoverlo dal prodotto con un panno pulito.

GARANZIA E RECLAMI

I termini e le condizioni dettagliati della garanzia sono disponibili sul sito web:
<https://kidwell.eu/zwotyireklamacje>

MAGYAR

Tisztelt Ügyfél!

Köszönjük, hogy a Kidwell termékeit választotta.

Legfontosabb feladatunk gyermeke biztonsága és a szép emlékek megteremtése. Reméljük, hogy termékeinkkel elégedett lesz. Kérdése esetén kérjük, vegye fel velünk a kapcsolatot a következő címen:

bok@kidwell.eu

Kérjük, olvassa el figyelmesen a teljes használati utasítást, és kövesse az abban szereplő utasításokat. A termék használata előtt győződjön meg arról, hogy minden funkció megfelelően működik és biztonságos (rögzítők, anyák, csavarok, anyacsavarok stb.). Az összeszerelést felnőtt személynek kell elvégeznie. Az utasítások és a biztonsági figyelmeztetések be nem tartása súlyos sérüléseket okozhat.

MEGJEGYZÉS: A termékhez mellékelte összes csomagolóanyagot távolítsa el és dobja el, hogy azok ne kerülhessenek gyermekek kezébe (pl. kartondarabok, műanyag fóliák/zsákok stb.). Sérülésveszély, pl. fulladásveszély.

MEGJEGYZÉS: Ez a termék saját kezű összeszerelésre szolgál.

FIGYELEM!

OLVASSA EL ÉS ŐRZZE MEG EZT A KÉZIKÖNYVET!

FIGYELMEZTETÉS

- Védőfelszerelést kell viselni. Közlekedési eszközökön nem használható. Maximális terhelhetőség: 30 kg.
- 2 évesnél idősebb gyermekek számára ajánlott. Maximális terhelhetőség 30 kg.
- A terméket a gyártó által megadott életkor alatti gyermekektől elzárva kell tartani.
- A felhasználó vagy harmadik személyek sérüléseit okozó esések vagy ütközések elkerülése érdekében a termék használata előtt győződjön meg arról, hogy a gyermek rendelkezik a kerékpár biztonságos használatához szükséges képességekkel, és megértette a termék helyes használatát, beleértve a kerékpár kormányzását, kanyarodását és megállítást.
- Kerékpározás közben a gyermeknek mindkét kezét a kormányon kell tartania, és gyorsításkor felváltva kell a talajtól löknie a lábával. Ne felejtse el megtanítani gyermekének, hogy gyorsítás után emelje fel a lábát, hogy ne ütközzön a talaj felületének bármely részébe.
- A kerékpár egy személy használatára készült, és egyszerre csak egy gyermek használhatja.
- Az óvintézkedések be nem tartása a gyártó által meghatározott, a termékkel kapcsolatos veszélyeknek teszi ki a felhasználót.

- A sérülések elkerülése érdekében ügyeljen arra, hogy a gyermekek ne tartózkodjanak a termék felszerelésének helyszínén.
- Ne használja a kerékpárt, ha bármely alkatrésze sérült vagy hiányzik.
- Használat előtt ellenőrizze, hogy a termék összes alkatrésze megfelelően van-e összeszerelve; különös figyelmet kell fordítani a csavarok és anyák meghúzására.
- Ne használjon a gyártó által nem ajánlott tartozékokat vagy pótalkatrészeket.
- A biztonság növelése érdekében ajánlott további felszerelések, például lámpák és fényvisszaverők felszerelése. Ezek azonban nem változtathatják meg a kerékpár szerkezetét. Ne szereljen a termékre olyan tárgyakat, amelyek veszélyeztethetik a megfelelő működést, vagy sérülést okozhatnak a gyermekeknek.
- Mindig győződjön meg arról, hogy minden alkatrész a termék kézikönyvében leírtaknak megfelelően illeszkedik.
- Ne próbálja megjavítani vagy módosítani a terméket. Ezt csak szakképzett szerviztechnikusok végezhetik.
- Rendszeresen ellenőrizze a terméket, hogy nincs-e sérült alkatrész, és hogy a csavarok, anyák stb. biztonságosan vannak-e rögzítve.
- Ha bármilyen sérülést talál, azonnal hagyja abba a termék használatát, és javításig tartsa gyermekektől elzárva.
- A termék nem rendelkezik fékkel.
- A teljes biztonság érdekében védőintézkedéseket kell tenni. A kerékpárt vezető gyermeknek többek között sisakkal, térd- és könyökvédővel kell felszerelni, és cipőjét szorosan be kell kötni, hogy ne csúszhasson le a lábáról.
- A kerékpár használata forgalmas utakon, gépjárművek által használt utakon és egyéb, a gyermekek egészségét és életét veszélyeztető helyeken tilos.
- A terméket sík, akadálymentes felületen, lépcsőktől távol kell használni.
- Ne használja a terméket nedves, csúszós, homokos, kavicsos vagy más olyan felületen, ahol fennáll az egyensúlyvesztés veszélye.
- Ne használja a terméket sötétben, ködben vagy más, a látást korlátozó időjárási körülmények között.
- Ne hagyja a terméket esőnek, hónek vagy hőnek kitéve.
- Soha ne hagyja gyermekeket felügyelet nélkül.
- A terméket kizárólag felnőtt felügyelete mellett használja.

A MAXIMÁLIS ÉLETKOR A GYERMEK MAGASSÁGÁTÓL ÉS SÚLYÁTÓL FÜGG

A rajzok és fotók csak illusztrációk. A termék tényleges megjelenése eltérhet a használati utasításban látható ábrázolástól.



A termék megfelel az Európai Unió irányelveinek. A 2012/19/EU irányelvnek megfelelően ez a termék külön gyűjtésre kerül. A terméket nem szabad a háztartási hulladékkal együtt ártalmatlanítani, mivel káros hatással lehet a környezetre és az emberi egészségre. A használt terméket az elektromos és elektronikus berendezések újrahasznosító központjába kell visszajuttatni.



A gyártó kijelenti, hogy a készülék megfelel az Európai Parlament és a Tanács 2009. június 18-i 2009/48/EK irányelvének a játékok biztonságáról, valamint a harmonizált szabványoknak: EN71-1, EN71-2, EN71-3. A készülék megfelelőségi értékelési eljárás eredményeként került megjelölésre.

A TERMÉK JELLEMZŐI

- A futóbicikli súlya 2,64 kg.
- Karbantartást nem igénylő 28 cm-es EVA hab kerekek.
- Javítja a motoros koordinációt.
- Megtanít egyensúlyozni.
- Fejleszti a nagy motorikus képességeket.
- Könnyű és szilárd acélszerkezet.
- A kormány 6 cm-ig állítható.
- Az ülés 7 cm-ig állítható.

TERMÉKLEÍRÁS

- | | |
|--|---------------------------------|
| A. Kormány | G. Első kerék villája |
| B. Végdugó a kormánybilincshez | H. Kerékpárváz hátsó kerékekkel |
| C. Kormánybilincs | I. Nyereg |
| D. Lapos alátét | J. Nyeregbilincs végdugó |
| E. Kormányhenger csapágyazással | K. Nyeregbilincs |
| F. Első kerék villahenger csapágyazással | L. Imbuszkulcs |

ELSŐ KERÉK VILLÁVAL

Az első kerék villával együtt a 2-3. ábrán látható.

Helyezze be a villát a hengeres csapágyával **(F)** a kerékpár vázának elülső részébe. Vigyázzon, ne sérüljön a csapágy. A villa rúdja ki kell, hogy álljon a váz elülső részéből.

KÉZIKAR

A kormány szerelvényt a 4-7. ábra mutatja.

Vegye le a hengeres csapágyat **(E)** a kormányról, majd helyezze a kiálló villaszárra. A henger keskeny részének teljesen be kell húzódnia a váz elülső részébe **(5. ábra)**. Így a villa megfelelően kapcsolódik a vázhoz, ami megakadályozza elmozdulását.

Helyezze a kormányt az első kerék villájába. Győződjön meg arról, hogy a hengercsapágy fölé először a lapos alátét **(D)** kerül, majd a kormánybilincs **(C)**, és a tetejére a kormány végdugója **(B)**.

Állítsa be a kormány magasságát a gyermek magasságához, és csavarja be a kormánybilincs hatlapfejű csavarját az óramutató járásával megegyező irányba, amíg ellenállást nem érez.

NYERGESZÁLLÍTÁS

A nyereg felszerelését a 8. ábra mutatja.

Először lazítsa meg a nyeregbilincset **(K)** egy imbuszkulccsal, hogy a nyeregcső átcsúszhasson rajta. A nyereg felszereléskor ne felejtse el a gyermek magasságához igazítani.

A nyereg rögzítéséhez a kiválasztott magasságban húzza meg a nyeregbilincset egy imbuszkulccsal az óramutató járásával megegyező irányba, amíg ellenállást nem érez.

FIGYELEM: A csavar meghúzásakor ügyeljen arra, hogy ne csavarja meg a menetet.

FIGYELEM: A nyereg magasságának beállításakor ügyeljen arra, hogy a stop vonal ne nyúljon ki a bilincs felett.

TISZTÍTÁS ÉS KARBANTARTÁS

- A kerékpárt nedves ruhával és szappanos vízzel tisztítsa meg.
- Ne használjon kemény keféket vagy éles tárgyakat a termék tisztításához.
- Ne tisztítsa agresszív vegyszerekkel.

- A kerékpár használata előtt minden alkalommal ellenőrizze, hogy minden csavar megfelelően meg van-e húzva.
- A mozgó alkatrészekhez szilikon alapú kenőanyagot használjon. Csak akkor használja, ha szükséges.
- Ha túl sok kenőanyag maradt a terméken, távolítsa el egy tiszta ruhával.

Garancia és reklamáció

A részletes jótállási feltételek a weboldalon találhatóak:
<https://kidwell.eu/zwrotyireklamacie>

Beste klant!

Bedankt dat u voor Kidwell hebt gekozen.

De veiligheid van uw kind en het creëren van mooie herinneringen staan bij ons hoog in het vaandel. Wij hopen dat u veel plezier zult beleven aan ons product. Mocht u vragen hebben, neem dan contact met ons op via:

bok@kidwell.eu

Lees de handleiding zorgvuldig door en volg alle instructies op. Controleer voordat u ons product in gebruik neemt of alle onderdelen naar behoren werken en goed vastzitten (bevestigingsmiddelen, moeren, bouten, schroeven, enz.). De montage moet door een volwassene worden uitgevoerd. Het niet opvolgen van de instructies en veiligheidswaarschuwingen kan leiden tot ernstig letsel.

OPMERKING: Verwijder alle verpakkingsmaterialen die bij het product zijn geleverd en gooi deze weg, zodat ze buiten het bereik van kinderen blijven (bijv. stukken karton, plastic folie/zakken, enz.). Gevaar voor letsel, bijv. verstikkingsgevaar.

OPMERKING: Dit product is bedoeld voor zelfmontage.

LET OP!

LEES DEZE HANDLEIDING EN BEWAAR DEZE VOOR REFERENTIE

WAARSCHUWING

- Draag beschermende kleding. Niet gebruiken in het verkeer. Max. 30 kg.
- Aanbevolen voor kinderen ouder dan 2 jaar. Maximaal draagvermogen 30 kg.
- Het product moet buiten het bereik van kinderen jonger dan de door de fabrikant aangegeven leeftijd worden gehouden.
- Om vallen of botsingen te voorkomen die letsel aan de gebruiker of derden kunnen veroorzaken, moet u ervoor zorgen dat het kind over de nodige vaardigheden beschikt om de fiets veilig te gebruiken en begrijpt hoe het product correct moet worden gebruikt, waaronder: hoe de fiets moet worden bestuurd, hoe moet worden gedraaid en hoe moet worden gestopt.
- Tijdens het rijden moet het kind beide handen aan het stuur houden en bij het versnellen met de voeten afzetten van de grond in een afwisselende beweging. Leer uw kind om na het versnellen van de fiets de voeten op te tillen, zodat deze niet tegen de grond komen.
- De fiets is bedoeld voor gebruik door één persoon en mag niet door meer dan één kind tegelijk worden bereden.
- Het niet in acht nemen van de veiligheidsmaatregelen stelt de gebruiker bloot aan de gevaren die aan het product verbonden zijn, zoals aangegeven door de fabrikant.
- Om letsel te voorkomen, moet u ervoor zorgen dat kinderen zich niet in de buurt van de plaats waar het product is gemonteerd, bevinden.

- Gebruik de fiets niet als er onderdelen beschadigd zijn of ontbreken.
- Controleer voor gebruik of alle onderdelen van het product correct zijn gemonteerd; draai de schroeven en moeren zorgvuldig vast.
- Gebruik geen accessoires of reserveonderdelen die niet door de fabrikant worden aanbevolen.
- Voor extra veiligheid wordt het aanbevolen om extra voorzieningen zoals verlichting en reflectoren te installeren. Deze mogen echter de constructie van de fiets niet wijzigen. Installeer geen voorwerpen [op het product] die de goede werking ervan kunnen belemmeren of die kinderen kunnen verwonden.
- Controleer altijd of alle onderdelen passen zoals aangegeven in de producthandleiding.
- Probeer het product niet te repareren of te wijzigen. Alleen gekwalificeerde servicemonteurs zijn bevoegd om dit te doen.
- Controleer het product regelmatig op beschadigde onderdelen en op de veiligheid van bouten, moeren enz.
- Als u schade constateert, stop dan onmiddellijk met het gebruik van het product en houd het buiten het bereik van kinderen totdat het is gerepareerd.
- Het product heeft geen rem.
- Voor volledige veiligheid moeten beschermende maatregelen worden genomen. Een kind dat op de fiets rijdt, moet onder andere zijn voorzien van een helm, knie- en elleboogbeschermers en moet zijn schoenen stevig vastgebonden hebben zodat deze niet van de voeten kunnen glijden.
- Het is niet toegestaan om de fiets te gebruiken op wegen met verkeer, andere wegen waar motorvoertuigen rijden en andere plaatsen die een gevaar vormen voor de gezondheid en het leven van kinderen.
- Gebruik het product op vlakke, egale oppervlakken zonder obstakels en uit de buurt van trappen.
- Gebruik het product niet op natte, gladde, zanderige, grindachtige oppervlakken enz. waar het risico bestaat dat u uw evenwicht verliest.
- Gebruik het product niet in het donker, bij mist of ander weer dat het zicht belemmert.
- Laat het product niet blootstaan aan weersinvloeden zoals regen, sneeuw of hitte.
- Laat kinderen nooit zonder toezicht achter.
- Gebruik het product uitsluitend onder toezicht van een volwassene.

MAXIMALE LEEFTIJD IS AFHANKELIJK VAN DE LENGTE EN HET GEWICHT VAN HET KIND

Tekeningen en foto's zijn alleen ter illustratie. Het daadwerkelijke uiterlijk van het product kan afwijken van de afbeeldingen in de handleiding.



Het product voldoet aan de eisen van de richtlijnen van de Europese Unie. In overeenstemming met Richtlijn 2012/19/EU moet dit product gescheiden worden ingezameld. Het product mag niet met het huishoudelijk afval worden weggegooid, omdat het een risico kan vormen voor het milieu en de gezondheid. Breng het gebruikte product terug naar het recyclingcentrum voor elektrische en elektronische apparatuur.



De fabrikant verklaart dat het apparaat voldoet aan Richtlijn 2009/48/EG van het Europees Parlement en de Raad van 18 juni 2009 betreffende de veiligheid van speelgoed en geharmoniseerde normen: EN71-1, EN71-2, EN71-3. Het apparaat is gemarkeerd als resultaat van een conformiteitsbeoordelingsprocedure.

PRODUCTKENMERKEN

- Loopfiets met een gewicht van 2,64 kg.
- Onderhoudsvrije 28 cm EVA-schuimwielen.
- Verbeterd de motorische coördinatie.
- Leert evenwicht bewaren.
- Ontwikkelt grove motorische vaardigheden.
- Lichtgewicht en stevige stalen constructie.
- Stuur verstelbaar tot 6 cm.
- Zitting verstelbaar tot 7 cm.

PRODUCTBESCHRIJVING

- | | |
|--|-------------------------------------|
| A. Stuur | G. Voorvork |
| B. Eindkap voor stuurklem | H. Fietsframe met achterwiel |
| C. Stuurklem | I. Zadel |
| D. Vlakke sluitring | J. Eindkap voor zadelklem |
| E. Stuurcilinder met lager | K. Zadelklem |
| F. Voorwielvorkcilinder met lager | L. Inbussleutel |

VOORWIEL MET VORK

Het voorwiel met vork is afgebeeld in afbeelding 2-3.

Steek de vork met cilinderlager (**F**) in het voorste deel van het fietsframe. Pas op dat u het lager niet beschadigt. De vorkstang moet voorbij het voorste deel van het frame uitsteken.

STUUR

Het stuur is weergegeven in afbeelding 4-7.

Verwijder het cilinderlager (**E**) van het stuur en plaats het op de uitstekende vorkstang. Het smalle deel van de cilinder moet volledig in het voorste deel van het frame worden teruggetrokken (**afb. 5**). Op deze manier wordt de vork goed aan het frame bevestigd, waardoor deze niet kan verschuiven.

Plaats het stuur in de vork van het voorwiel. Zorg ervoor dat het eerste element dat boven het cilinderlager wordt geplaatst de platte sluitring (**D**) is, vervolgens de stuurklem (**C**) en bovenaan de eindkap voor het stuur (**B**).

Stel de hoogte van het stuur af op de lengte van uw kind en draai de zeskantbout van de stuurklem rechtsom vast totdat u weerstand voelt.

ZADELBEVESTIGING

De montage van het zadel wordt weergegeven in afbeelding 8.

Draai eerst de zadelklem (**K**) los met een inbussleutel, zodat u de zadelstang erdoorheen kunt schuiven. Vergeet bij het monteren van het zadel niet om het aan te passen aan de lengte van het kind.

Om het zadel op de gewenste hoogte vast te zetten, draait u de zadelklem met een inbussleutel rechtsom vast totdat u weerstand voelt.

LET OP: Let er bij het vastdraaien van de schroef op dat u de schroefdraad niet verdraait.

LET OP: Zorg er bij het afstellen van de hoogte van het zadel voor dat de stopstreep niet boven de klem uitsteekt.

REINIGING EN ONDERHOUD

- Reinig de fiets met een vochtige doek en een oplossing van zeep en water.

NEDERLANDSE

- Gebruik geen harde borstels of voorwerpen met scherpe randen om dit product te reinigen.
- Reinig niet met agressieve chemicaliën.
- Controleer voor elk gebruik of alle bouten goed zijn vastgedraaid.
- Gebruik voor bewegende onderdelen een smeermiddel op siliconenbasis. Gebruik dit alleen wanneer dat nodig is.
- Verwijder overtollig smeermiddel met een schone doek.

GARANTIE EN KLACHTEN

De gedetailleerde garantievoorwaarden zijn beschikbaar op de website:
<https://kidwell.eu/zwrotyireklamacje>

PORTUGUÊS

Caro cliente!

Obrigado por escolher a Kidwell.

A nossa maior prioridade é a segurança do seu filho e a criação de belas memórias. Esperamos que aprecie o nosso produto. Em caso de dúvidas, entre em contacto connosco através do e-mail:

bok@kidwell.eu

Leia atentamente todo o manual e siga todas as instruções. Antes de começar a utilizar o nosso produto, certifique-se de que todas as funcionalidades estão a funcionar corretamente e que estão seguras (fixadores, porcas, parafusos, etc.). A montagem deve ser realizada por um adulto. O não cumprimento das instruções e avisos de segurança pode resultar em ferimentos graves.

NOTA: Remova e descarte todos os elementos da embalagem incluídos com o produto para que fiquem fora do alcance das crianças (por exemplo, pedaços de cartão, película/sacos de plástico, etc.). Risco de ferimentos, por exemplo, risco de asfixia.

NOTA: Este produto destina-se a montagem DIY.

CUIDADO!

LEIA E GUARDE ESTE MANUAL PARA CONSULTA

AVISO:

- Deve ser utilizado equipamento de proteção. Não utilizar no trânsito. 30 kg máx.
- Recomendado para crianças com mais de 2 anos de idade. Peso máximo de carga 30 kg.
- O produto deve ser mantido fora do alcance de crianças com idade inferior à especificada pelo fabricante.
- Para evitar quedas ou colisões que possam causar ferimentos ao utilizador ou a terceiros, antes de utilizar o produto certifique-se de que a criança possui as habilidades necessárias para utilizar a bicicleta com segurança e compreende como utilizar o produto corretamente, incluindo: como conduzir a bicicleta, como virar e como parar.
- Ao andar, a criança deve manter ambas as mãos no guiador e, ao acelerar, empurrar o chão com os pés, utilizando um movimento alternado. Lembre-se de ensinar a sua criança a levantar os pés após acelerar a bicicleta, para que não bata em nenhum elemento da superfície do solo.
- A bicicleta destina-se a ser utilizada por uma única pessoa e não deve ser conduzida por mais do que uma criança ao mesmo tempo.
- A não observância das precauções expõe o utilizador aos riscos associados ao produto, conforme especificado pelo fabricante.

- Para evitar ferimentos, certifique-se de que as crianças se mantêm afastadas do local onde o produto está montado.
- Não utilize a bicicleta se alguma das peças estiver danificada ou em falta.
- Certifique-se de que todos os componentes do produto estão montados corretamente antes de usar; tenha muito cuidado ao apertar os parafusos e porcas.
- Não utilize acessórios ou peças sobressalentes não recomendados pelo fabricante.
- Para maior segurança, recomenda-se a instalação de acessórios adicionais, tais como luzes e refletores. No entanto, estes não devem alterar a construção da bicicleta. Não instale quaisquer objetos [no produto] que possam ser perigosos para o seu bom funcionamento ou que possam ferir crianças.
- Certifique-se sempre de que todas as peças se encaixam conforme especificado no manual do produto.
- Não tente reparar ou modificar o produto. Apenas técnicos de assistência qualificados estão autorizados a fazê-lo.
- Inspeccione regularmente o produto para verificar se há peças danificadas e se os parafusos, porcas, etc. estão seguros.
- Se for detetado algum dano, pare imediatamente de utilizar o produto e mantenha-o fora do alcance das crianças até que seja reparado.
- O produto não possui travão.
- Por razões de segurança, devem ser tomadas medidas de proteção. Uma criança que anda de bicicleta deve estar equipada, entre outras coisas, com um capacete, joelheiras e cotoveleiras, e deve ter os sapatos bem atados para evitar que escorreguem dos pés.
- É inaceitável utilizar a bicicleta em estradas com tráfego, ou quaisquer outras estradas onde circulem veículos motorizados e outros locais que representem um risco para a saúde e a vida das crianças.
- Utilize o produto em superfícies planas e niveladas, sem obstáculos e longe de escadas.
- Não utilize o produto em superfícies molhadas, escorregadias, arenosas, com cascalho, etc., que possam causar risco de perda de equilíbrio.
- Não utilize o produto após o anoitecer, com nevoeiro ou outras condições meteorológicas que reduzam a visibilidade.
- Não deixe o produto exposto a elementos como chuva, neve ou calor.
- Nunca deixe crianças sem supervisão.
- Utilize o produto estritamente sob a supervisão de um adulto.

A IDADE MÁXIMA DEPENDE DA ALTURA E DO PESO DA CRIANÇA

Os desenhos e fotos são apenas para fins ilustrativos. A aparência real do produto pode diferir da visualização nas instruções.



O produto está em conformidade com os requisitos das diretivas da União Europeia. De acordo com a Diretiva 2012/19/UE, este produto está sujeito a recolha seletiva. O produto não deve ser eliminado com o lixo municipal, pois pode representar um risco para o ambiente e para a saúde humana. Devolva o produto usado ao centro de reciclagem de equipamentos elétricos e eletrónicos.



O fabricante declara a conformidade do dispositivo com a Diretiva 2009/48/CE do Parlamento Europeu e do Conselho, de 18 de junho de 2009, relativa à segurança dos brinquedos e normas harmonizadas: EN71-1, EN71-2, EN71-3. O dispositivo foi marcado como resultado da realização de um procedimento de avaliação da conformidade.

CARACTERÍSTICAS DO PRODUTO

- Bicicleta de equilíbrio com peso de 2,64 kg.
- Rodas de espuma EVA de 28 cm que não requerem manutenção.
- Melhora a coordenação motora.
- Ensina o equilíbrio.
- Desenvolve as capacidades motoras grossas.
- Construção leve e sólida em aço.
- Ajuste do guidador até 6 cm.
- Ajuste do assento até 7 cm.

DESCRIÇÃO DO PRODUTO

- | | |
|--|--|
| A. Guiador | G. Garfo da roda dianteira |
| B. Tampa para o grampo do guidador | H. Quadro da bicicleta com roda traseira |
| C. Braçadeira do guidador | I. Selim |
| D. Arruela plana | J. Tampa para braçadeira do selim |
| E. Cilindro do guidador com rolamento | K. Braçadeira do selim |
| F. Cilindro da forquilha da roda dianteira com rolamento | L. Chave hexagonal |

RODA DIANTEIRA COM GARFO

A roda dianteira com o conjunto do garfo é mostrada na Figura 2-3.

Insira o garfo com o rolamento do cilindro (**F**) na parte dianteira do quadro da bicicleta. Tenha cuidado para não danificar o rolamento. A haste do garfo deve sobressair da parte dianteira do quadro.

GUIDÃO

O conjunto do guidador é mostrado na Figura 4-7.

Remova o rolamento do cilindro (**E**) do guidador e, em seguida, coloque-o na haste saliente do garfo. A parte estreita do cilindro deve retrair-se completamente na parte dianteira do quadro (**Fig. 5**). Desta forma, o garfo ficará corretamente ligado ao quadro, o que impedirá que se desloque.

Coloque o guidador no garfo da roda dianteira. Certifique-se de que o primeiro elemento a ser colocado acima do rolamento do cilindro é a anilha plana (**D**), depois o grampo do guidador (**C**) e, na parte superior, a tampa da extremidade do guidador (**B**).

Ajuste a altura do guidador de acordo com a altura da criança e aperte o parafuso sextavado do grampo do guidador no sentido horário até sentir resistência.

MONTAGEM DO SELIM

A montagem do selim é mostrada na Figura 8.

Primeiro, solte o grampo do selim (**K**) com uma chave hexagonal para poder deslizar a haste do selim através dele. Ao montar o selim, lembre-se de ajustá-lo à altura da criança.

Para bloquear o selim na altura selecionada, aperte o grampo do selim com uma chave hexagonal no sentido horário até sentir resistência.

ATENÇÃO: Ao apertar o parafuso, tenha cuidado para não torcer a rosca.

ATENÇÃO: Ao ajustar a altura do selim, certifique-se de que a linha de paragem não se projeta acima da braçadeira.

LIMPEZA E MANUTENÇÃO

- Limpe a bicicleta com um pano húmido utilizando uma solução de água e sabão.
- Não utilize escovas duras ou objetos pontiagudos para limpar este produto.
- Não limpe com produtos químicos agressivos.
- Antes de utilizar a bicicleta, certifique-se de que todos os parafusos estão bem apertados.
- Para peças móveis, use um lubrificante à base de silicone. Use-o apenas quando necessário.
- Se houver excesso de lubrificante, remova-o do produto com um pano limpo.

GARANTIA E RECLAMAÇÕES

Os termos e condições detalhados da garantia estão disponíveis no site:
<https://kidwell.eu/zwrot/yireklamacje>

Stimate client!

Vă mulțumim că ați ales Kidwell.

Prioritatea noastră principală este siguranța copilului dumneavoastră și crearea unor amintiri frumoase. Sperăm că veți fi mulțumit de produsul nostru. În cazul în care aveți întrebări, vă rugăm să ne contactați la:

bok@kidwell.eu

Vă rugăm să citiți cu atenție întregul manual și să urmați toate instrucțiunile. Înainte de a începe să utilizați produsul nostru, asigurați-vă că toate funcțiile funcționează conform destinației și sunt sigure (elementele de fixare, piulițele, șuruburile, șuruburile etc.). Asamblarea trebuie efectuată de un adult. Nerespectarea instrucțiunilor și a avertismentelor de siguranță poate duce la vătămări grave.

NOTĂ: Îndepărtați și aruncați toate elementele de ambalare incluse în produs, astfel încât acestea să fie inaccesibile copiilor (de exemplu, bucăți de carton, folii/pungi de plastic etc.). Risc de rănire, de exemplu, pericol de sufocare.

NOTĂ: Acest produs este destinat asamblării DIY.

ATENȚIE!

CITIȚI ȘI PĂSTRAȚI ACEST MANUAL PENTRU REFERINȚĂ

AVERTISMENT

- Trebuie purtat echipament de protecție. A nu se utiliza în trafic. 30 kg max.
- Recomandat copiilor cu vârsta peste 2 ani. Greutate maximă 30 kg.
- Produsul trebuie păstrat în afara razei de acțiune a copiilor cu vârsta sub cea specificată de producător.
- Pentru a evita căderile sau coliziunile care pot provoca rănirea utilizatorului sau a terților, înainte de a utiliza produsul, asigurați-vă că copilul are abilitățile necesare pentru a utiliza bicicleta în siguranță și că înțelege modul corect de utilizare a produsului, inclusiv: cum să conducă bicicleta, cum să vireze și cum să oprească.
- În timpul mersului, copilul trebuie să țină ambele mâini pe ghidon și, atunci când accelerează, să împingă picioarele de pe sol cu o mișcare alternativă. Nu uitați să învățați copilul să ridice picioarele după accelerarea bicicletei, pentru a nu lovi elementele de pe suprafața solului.

- Bicicleta este destinată utilizării de către o singură persoană și nu trebuie să fie utilizată de mai mulți copii în același timp.
- Nerespectarea măsurilor de precauție va expune utilizatorul la pericolele asociate produsului, astfel cum sunt specificate de producător.
- Pentru a evita rănirea, asigurați-vă că copiii se află la distanță de locul în care este montat produsul.
- Nu utilizați bicicleta dacă una dintre piese este deteriorată sau lipsește.
- Asigurați-vă că toate componentele produsului sunt asamblate corect înainte de utilizare; acordați o atenție deosebită strângerii șuruburilor și piulițelor.
- Nu utilizați accesoriile sau piese de schimb care nu sunt recomandate de producător.
- Pentru siguranță suplimentară, se recomandă instalarea unor elemente suplimentare, cum ar fi lumini și reflectoare. Cu toate acestea, acestea nu trebuie să modifice construcția bicicletei. Nu instalați obiecte [pe produs] care ar putea fi periculoase pentru funcționarea corectă a acestuia sau obiecte care ar putea răni copiii.
- Asigurați-vă întotdeauna că toate piesele se potrivesc conform specificațiilor din manualul produsului.
- Nu încercați să reparați sau să modificați produsul. Numai tehnicienii de service calificați sunt autorizați să facă acest lucru.
- Verificați periodic produsul pentru a detecta eventualele piese deteriorate și pentru a vă asigura că șuruburile, piulițele etc. sunt bine fixate.
- Dacă se constată vreo deteriorare, opriți imediat utilizarea produsului și țineți-l la îndemâna copiilor până la repararea acestuia.
- Produsul nu are frână.
- Pentru o siguranță completă, trebuie luate măsuri de protecție. Copiii care merg cu bicicleta trebuie să poarte, printre altele, cască, protecții pentru genunchi și coate și să aibă pantofii bine legați, pentru a preveni alunecarea picioarelor.
- Este interzisă utilizarea bicicletei pe drumuri cu trafic, pe orice alte drumuri pe care circulă vehicule motorizate și în alte locuri care prezintă un risc pentru sănătatea și viața copiilor.
- Utilizați produsul pe suprafețe plane, nivelate, fără obstacole și departe de scări.
- Nu utilizați produsul pe suprafețe umede, alunecoase, nisipoase, pietroase etc. care ar putea provoca pierderea echilibrului.
- Nu utilizați produsul după lăsarea întunerului, în ceață sau în alte condiții meteorologice care reduc vizibilitatea.
- Nu lăsați produsul expus la intemperii, cum ar fi ploaie, zăpadă sau căldură.
- Nu lăsați niciodată copiii nesupravegheați.
- Utilizați produsul strict sub supravegherea unui adult.

VÂRSTA MAXIMĂ DEPINDE DE ÎNĂLȚIMEA ȘI GREUTATEA COPILULUI

Desenele și fotografiile sunt doar cu titlu ilustrativ. Aspectul real al produsului poate diferi de vizualizarea din instrucțiuni.



Produsul este conform cu cerințele directivelor Uniunii Europene. În conformitate cu Directiva 2012/19/UE, acest produs face obiectul colectării selective. Produsul nu trebuie aruncat împreună cu deșeurile menajere, deoarece poate prezenta un risc pentru mediu și sănătatea umană. Returnați produsul uzat la centrul de reciclare pentru echipamente electrice și electronice.



Producătorul declară conformitatea dispozitivului cu Directiva 2009/48/CE a Parlamentului European și a Consiliului din 18 iunie 2009 privind siguranța jucăriilor și standardele armonizate: EN71-1, EN71-2, EN71-3. Dispozitivul a fost marcat ca urmare a efectuării unei proceduri de evaluare a conformității.

CARACTERISTICILE PRODUSULUI

- Bicicletă de echilibru cu greutatea de 2,64 kg.
- Roți din spumă EVA de 28 cm, care nu necesită întreținere.
- Îmbunătățește coordonarea motorie.
- Învață echilibrul.
- Dezvoltă abilitățile motorii grosiere.
- Construcție ușoară și solidă din oțel.
- Reglarea ghidonului până la 6 cm.
- Reglarea scaunului până la 7 cm.

DESCRIERE

A. Ghidon	G. Furcă roată față
B. Capac pentru clema ghidonului	H. Cadru bicicletă cu roată spate
C. Clemă pentru ghidon	I. Șa
D. Șaibă plată	J. Capac pentru clema șei
E. Cilindru ghidon cu rulment	K. Clemă șa
F. Cilindru furcă față cu rulment	L. Cheie hexagonală

ROATĂ FAȚĂ CU FURCĂ

Roata față cu furcă este prezentată în Figura 2-3.

Introduți furca cu rulmentul cilindric (**F**) în partea din față a cadrului bicicletei. Aveți grijă să nu deteriorați rulmentul. Tija furcii trebuie să iasă în afara părții din față a cadrului.

GHIDON

Ansamblul ghidonului este prezentat în Figura 4-7.

Scoateți rulmentul cilindric (**E**) din ghidon, apoi așezați-l pe tija furcii care iese în afară. Partea îngustă a cilindrului trebuie să se retragă complet în partea din față a cadrului (**Fig. 5**). În acest fel, furca va fi conectată corespunzător la cadru, ceea ce va împiedica deplasarea acesteia.

Așezați ghidonul în furca roții din față. Asigurați-vă că primul element care va fi așezat deasupra rulmentului cilindrului este șaiba plată (**D**), apoi clema ghidonului (**C**) și, în partea superioară, capacul de capăt pentru ghidon (**B**).

Reglați înălțimea ghidonului în funcție de înălțimea copilului și strângeți șurubul hexagonal al clemei ghidonului în sensul acelor de ceasornic până când simțiți rezistență.

MONTAREA ȘAII

Montarea șei este ilustrată în figura 8.

Mai întâi slăbiți clema șei (**K**) cu o cheie hexagonală, astfel încât să puteți glisa tija șei prin ea. Când montați șaua, nu uitați să o reglați în funcție de înălțimea copilului.

Pentru a bloca șaua la înălțimea selectată, strângeți clema șei cu o cheie hexagonală în sensul acelor de ceasornic până când simțiți rezistență.

ATENȚIE: Când strângeți șurubul, aveți grijă să nu răsuciți filetul.

ATENȚIE: Când reglați înălțimea șei, asigurați-vă că linia de oprire nu iese în afara clemei.

CURĂȚARE ȘI ÎNTREȚINERE

- Curățați bicicleta cu o cârpă umedă, folosind o soluție de apă și săpun.
- Nu utilizați perii dure sau obiecte ascuțite pentru a curăța acest produs.
- Nu curățați cu substanțe chimice agresive.
- Înainte de fiecare utilizare a bicicletei, asigurați-vă că toate șuruburile sunt strânse corespunzător.
- Pentru piesele mobile, utilizați un lubrifiant pe bază de silicon. Utilizați-l numai când este necesar.
- Dacă există exces de lubrifiant, îndepărtați-l de pe produs cu o cârpă curată.

GARANȚIE ȘI RECLAMAȚII

Termenii și condițiile detaliate ale garanției sunt disponibile pe site-ul web:
<https://kidwell.eu/zwrotyireklamacje>

SLOVENČINA

Vážený zákazník!

Ďakujeme, že ste si vybrali Kidwell.

Našou najvyššou prioritou je bezpečnosť Vášho dieťaťa a vytváranie krásnych spomienok. Veríme, že sa Vám náš produkt bude páčiť. V prípade akýchkoľvek otázok nás kontaktujte na adrese:

bok@kidwell.eu

Prečítajte si pozorne celý návod a postupujte podľa všetkých pokynov. Pred začatím používania nášho produktu sa uistite, že všetky funkcie pracujú tak, ako majú, a že sú bezpečné (uzávery, matice, skrutky, svorníky atď.). Montáž musí vykonávať dospelá osoba. Nedodržanie pokynov a bezpečnostných upozornení môže mať za následok vážne zranenia.

POZNÁMKA: Odstráňte a zlikvidujte všetky obalové prvky dodané s produktom tak, aby boli mimo dosahu detí (napr. kartónové kusy, plastové fólie/vrecia atď.). Hrozí nebezpečenstvo poranenia, napr. zadusenie.

POZNÁMKA: Tento produkt je určený na montáž svojimi vlastnými silami.

POZOR!

PREČÍTAJTE SI TÚTO NÁVOD A USCHOVAJTE HO NA DOSTUPNOM MIESTE

VAROVANIE

- Je potrebné používať ochranné pomôcky. Nepoužívajte v premávke. Maximálne zaťaženie 30 kg.
- Odporúčané pre deti staršie ako 2 roky. Maximálna nosnosť 30 kg.
- Výrobok musí byť uchovávaný mimo dosahu detí mladších ako vek uvedený výrobcom.
- Aby sa predišlo pádom alebo zrážkam, ktoré by mohli spôsobiť zranenie používateľa alebo tretích osôb, pred použitím výrobku sa uistite, že dieťa má potrebné zručnosti na bezpečné používanie bicykla a rozumie správne použitiu výrobku, vrátane: ako riadiť bicykel, ako zatáčať a ako zastaviť.
- Počas jazdy musí dieťa držať obe ruky na riadidlách a pri zrýchľovaní sa odrážať nohami od zeme striedavým pohybom. Nezabudnite naučiť dieťa zdvihnúť nohy po zrýchlení bicykla, aby sa nezrazilo o povrch zeme.

- Bicykel je určený na používanie jednou osobou a nesmie na ňom jazdiť viac ako jedno dieťa naraz.
- Nedodržanie bezpečnostných opatrení vystaví používateľa nebezpečenstvám spojeným s výrobkom, ako je uvedené v pokynoch výrobcu.
- Aby nedošlo k zraneniu, zabezpečte, aby sa deti nenachádzali v blízkosti miesta, kde je výrobok namontovaný.
- Bicykel nepoužívajte, ak je niektorá z jeho častí poškodená alebo chýba.
- Pred použitím sa uistite, že všetky súčasti výrobku sú správne zmontované; skrutky a matice musia byť dôkladne utiahnuté.
- Nepoužívajte žiadne príslušenstvo ani náhradné diely, ktoré neodporúča výrobca.
- Pre väčšiu bezpečnosť sa odporúča inštalovať ďalšie prvky, ako sú svetlá a odrazky. Nesmú však meniť konštrukciu bicykla. Na výrobok neinštalujte žiadne predmety, ktoré by mohli ohroziť jeho správnu funkciu, ani predmety, ktoré by mohli poraniť deti.
- Vždy sa uistite, že všetky diely pasujú tak, ako je uvedené v návode k produktu.
- Nepokúšajte sa výrobok opravovať ani upravovať. Opravy smú vykonávať iba kvalifikovaní servisní technici.
- Produkt pravidelne kontrolujte, či nie sú poškodené niektoré časti a či sú skrutky, matice atď. bezpečne upevnené.
- Ak zistíte akékoľvek poškodenie, okamžite prestaňte výrobok používať a uchovávajte ho mimo dosahu detí, kým nebude opravený.
- Produkt nie je vybavený brzdou.
- V záujme úplnej bezpečnosti je nutné prijať ochranné opatrenia. Dieťa jazdiace na bicykli by malo byť okrem iného vybavené prilbou, chráničmi kolien a laktov a malo by mať pevne zaviazané topánky, aby sa nezosunuli z nôh.
- Je neprijateľné používať bicykel na cestách s premávkou alebo na akýchkoľvek iných cestách, po ktorých jazdia motorové vozidlá, a na iných miestach, ktoré predstavujú riziko pre zdravie a život detí.
- Produkt používajte na rovných, hladkých povrchoch bez prekážok a mimo schodov.
- Produkt nepoužívajte na mokrých, klzkých, pieskových, štrkových a podobných povrchoch, kde by mohlo dôjsť k strate rovnováhy.
- Produkt nepoužívajte po zotmení, v hmle alebo za iných poveternostných podmienok, ktoré znižujú viditeľnosť.
- Nenechávajte výrobok vystavený pôsobeniu poveternostných vplyvov, ako je dážď, sneh alebo teplo.
- Nikdy nenechávajte deti bez dozoru.
- Produkt používajte výhradne pod dohľadom dospelých.

MAXIMÁLNY VEK ZÁVISÍ OD VÝŠKY A HMOTNOSTI DIEŤAŤA

Nákresy a fotografie slúžia len na ilustračné účely. Skutočný vzhľad výrobku sa môže líšiť od vizualizácie v návode.



Produkt spĺňa požiadavky smerníc Európskej únie. V súlade so smernicou 2012/19/EÚ je tento produkt určený na separovaný zber. Produkt sa nesmie likvidovať spolu s komunálnym odpadom, pretože môže predstavovať riziko pre životné prostredie a zdravie ľudí. Použitý produkt odovzdajte do zberného dvora pre elektrické a elektronické zariadenia.



Výrobca vyhlasuje, že zariadenie spĺňa požiadavky smernice Európskeho parlamentu a Rady 2009/48/ES z 18. júna 2009 o bezpečnosti hračiek a harmonizovaných noriem: EN71-1, EN71-2, EN71-3. Zariadenie bolo označené na základe vykonania postupu posudzovania zhody.

VLASTNOSTI PRODUKTU

- Odrážadlo s hmotnosťou 2,64 kg.
- Bezúdržbové 28 cm kolesá z EVA peny.
- Zlepšuje motorickú koordináciu.
- Učí rovnováhe.
- Rozvíja hrubú motoriku.
- Ľahká a pevná oceľová konštrukcia.
- Nastavenie riadidiel až do 6 cm.
- Nastavenie sedadla až do 7 cm.

POPIS

- | | |
|--|---|
| A. Riadidlá | G. Predná vidlica |
| B. Koncovka pre svorku riadidiel | H. Rám bicykla so zadným kolesom |
| C. Svorka riadidiel | I. Sedlo |
| D. Plochá podložka | J. Koncovka pre svorku sedla |
| E. Valec riadidiel s ložiskom | K. Svorka sedla |
| F. Vreteno prednej vidlice s ložiskom | L. Imbusový kľúč |

PREDNÉ KOLESO S VIDLICOU

Predné koleso s vidlicou je znázornené na obrázku 2-3.

Vložte vidlicu s valcovým ložiskom (**F**) do prednej časti rámu bicykla. Dávajte pozor, aby ste nepoškodili ložisko. Tyč vidlice by mala vyčnievať za prednú časť rámu.

RIADIDLÁ

Montáž riadidiel je znázornená na obrázku 4-7.

Vyberte valcové ložisko (**E**) z riadidiel a umiestnite ho na vyčnievajúcu tyč vidlice. Úzka časť valca by mala byť úplne zasunutá do prednej časti rámu (**obr. 5**). Týmto spôsobom bude vidlica správne pripojená k rámu, čo zabráni jej posunutiu.

Umiestite riadidlá do vidlice predného kolesa. Uistite sa, že prvým prvkom, ktorý bude umiestnený nad ložiskom valca, je plochá podložka (**D**), potom svorkou riadidiel (**C**) a na vrchu koncovkou riadidiel (**B**).

Nastavte výšku riadidiel podľa výšky dieťaťa a utiahnite imbusový skrutku svorky riadidiel v smere hodinových ručičiek, kým neucítite odpor.

MONTÁŽ SEDLA

Montáž sedla je znázornená na obrázku 8.

Najskôr uvoľnite svorku sedadla (**K**) pomocou imbusového kľúča, aby ste mohli pretiahnuť tyč sedadla. Pri montáži sedadla nezabudnite nastaviť jeho výšku podľa výšky dieťaťa.

Na zaistenie sedadla vo zvolenej výške utiahnite svorku sedadla imbusovým kľúčom v smere hodinových ručičiek, kým neucítite odpor.

POZOR: Pri utiahnutí skrutky dávajte pozor, aby ste nezakrútili závit.

POZOR: Pri nastavovaní výšky sedla sa uistite, že dorazová čiara nevyčnieva nad svorku.

ČISTENIE A ÚDRŽBA

- Bicykel čistíte vlhkou handričkou namočenou v roztoku mydla a vody.
- Na čistenie tohto výrobku nepoužívajte tvrdé kefy ani predmety s ostrými hranami.
- Nečistite agresívnymi chemikáliami.
- Pred každým použitím bicykla sa uistite, že sú všetky skrutky správne utiahnuté.
- Na pohyblivé časti použijete mazivo na báze silikónu. Používajte ho len v prípade potreby.
- Prebytočné mazivo odstráňte z výrobku čistou handričkou.

ZÁRUKA A REKLAMÁCIE

Podrobné záručné podmienky sú k dispozícii na webovej stránke:
<https://kidwell.eu/zwrotyireklamacje>

ΕΛΛΗΝΙΚΑ

Αγαπητέ πελάτη!

Σας ευχαριστούμε που επιλέξατε την Kidwell.

Η ασφάλεια του παιδιού σας και η δημιουργία όμορφων αναμνήσεων είναι η πρώτη μας προτεραιότητα. Ελπίζουμε να απολαύσετε το προϊόν μας. Σε περίπτωση αποριών, παρακαλούμε επικοινωνήστε μαζί μας στη διεύθυνση:

bok@kidwell.eu

Διαβάστε προσεκτικά ολόκληρο το εγχειρίδιο και ακολουθήστε όλες τις οδηγίες. Πριν αρχίσετε να χρησιμοποιείτε το προϊόν μας, βεβαιωθείτε ότι όλες οι λειτουργίες του λειτουργούν όπως πρέπει και είναι ασφαλείς (συνδετήρες, παξιμάδια, μπουλόνια, βίδες κ.λπ.). Η συναρμολόγηση πρέπει να γίνεται από ενήλικα. Η μη τήρηση των οδηγιών και των προειδοποιήσεων ασφαλείας μπορεί να προκαλέσει σοβαρούς τραυματισμούς.

ΣΗΜΕΙΩΣΗ: Αφαιρέστε και απορρίψτε όλα τα στοιχεία συσκευασίας που περιλαμβάνονται στο προϊόν, ώστε να είναι μακριά από τα παιδιά (π.χ. κομμάτια χαρτονιού, πλαστικές μεμβράνες/σκακούλες κ.λπ.). Κίνδυνος τραυματισμού, π.χ. κίνδυνος πνιγμού.

ΣΗΜΕΙΩΣΗ: Αυτό το προϊόν προορίζεται για συναρμολόγηση από τον χρήστη.

ΠΡΟΣΟΧΗ!**ΔΙΑΒΑΣΤΕ ΚΑΙ ΦΥΛΑΞΤΕ ΤΟ ΕΓΧΕΙΡΙΔΙΟ ΓΙΑ ΑΝΑΦΟΡΑ****ΠΡΟΕΙΔΟΠΟΙΗΣΗ**

- Πρέπει να φοράτε προστατευτικό εξοπλισμό. Να μην χρησιμοποιείται σε κυκλοφορία. Μέγιστο βάρος 30 kg.
- Συνιστάται για παιδιά άνω των 2 ετών. Μέγιστο βάρος φορτίου 30 kg.
- Το προϊόν πρέπει να φυλάσσεται μακριά από παιδιά κάτω της ηλικίας που καθορίζεται από τον κατασκευαστή.
- Για να αποφύγετε πτώσεις ή συγκρούσεις που μπορεί να προκαλέσουν τραυματισμό στον χρήστη ή σε τρίτους, πριν χρησιμοποιήσετε το προϊόν βεβαιωθείτε ότι το παιδί έχει τις απαραίτητες δεξιότητες για να χρησιμοποιεί το ποδήλατο με ασφάλεια και κατανοεί τον σωστό τρόπο χρήσης του προϊόντος, συμπεριλαμβανομένων: του τρόπου οδήγησης του ποδηλάτου, του τρόπου στροφής και του τρόπου ακινητοποίησής του.
- Κατά την οδήγηση, το παιδί πρέπει να κρατά και τα δύο χέρια στο τιμόνι και, όταν επιταχύνει, να σπρώχνει το έδαφος με τα πόδια του με εναλλασσόμενη κίνηση. Θυμηθείτε να διδάξετε στο παιδί

- σας να σηκώνει τα πόδια του μετά την επιτάχυνση του ποδηλάτου, ώστε να μην χτυπήσει σε κανένα στοιχείο της επιφάνειας του εδάφους.
- Το ποδήλατο προορίζεται για χρήση από ένα άτομο και δεν πρέπει να χρησιμοποιείται από περισσότερα από ένα παιδιά ταυτόχρονα.
- Η μη τήρηση των προφυλάξεων θα εκθέσει τον χρήστη στους κινδύνους που σχετίζονται με το προϊόν, όπως ορίζονται από τον κατασκευαστή.
- Για να αποφύγετε τραυματισμούς, βεβαιωθείτε ότι τα παιδιά βρίσκονται μακριά από το σημείο όπου είναι τοποθετημένο το προϊόν.
- Μην χρησιμοποιείτε το ποδήλατο εάν κάποιο από τα εξαρτήματά του είναι κατεστραμμένο ή λείπει.
- Βεβαιωθείτε ότι όλα τα εξαρτήματα του προϊόντος έχουν συναρμολογηθεί σωστά πριν από τη χρήση. Προσέξτε ιδιαίτερα να σφίξετε καλά τις βίδες και τα παξιμάδια.
- Μην χρησιμοποιείτε εξαρτήματα ή ανταλλακτικά που δεν συνιστώνται από τον κατασκευαστή.
- Για μεγαλύτερη ασφάλεια, συνιστάται η εγκατάσταση πρόσθετων χαρακτηριστικών, όπως φώτα και ανακλαστήρες. Ωστόσο, αυτά δεν πρέπει να αλλοιώνουν την κατασκευή του ποδηλάτου. Μην τοποθετείτε [στο προϊόν] αντικείμενα που ενδέχεται να είναι επικίνδυνα για τη σωστή λειτουργία του ή αντικείμενα που ενδέχεται να τραυματίσουν τα παιδιά.
- Βεβαιωθείτε πάντα ότι όλα τα εξαρτήματα ταιριάζουν όπως ορίζεται στο εγχειρίδιο του προϊόντος.
- Μην επιχειρήσετε να επισκευάσετε ή να τροποποιήσετε το προϊόν. Μόνο εξειδικευμένοι τεχνικοί σέρβις είναι εξουσιοδοτημένοι να το κάνουν.
- Ελέγχετε τακτικά το προϊόν για τυχόν κατεστραμμένα εξαρτήματα και την ασφάλεια των μπουλονιών, παξιμαδιών κ.λπ.
- Εάν διαπιστωθεί οποιαδήποτε βλάβη, σταματήστε αμέσως τη χρήση του προϊόντος και κρατήστε το μακριά από παιδιά μέχρι να επισκευαστεί.
- Το προϊόν δεν διαθέτει φρένο.
- Για πλήρη ασφάλεια, πρέπει να λαμβάνονται μέτρα προστασίας. Τα παιδιά που οδηγούν το ποδήλατο πρέπει να είναι εξοπλισμένα, μεταξύ άλλων, με κράνος, προστατευτικά για τα γόνατα και τους αγκώνες και τα παπούτσια τους πρέπει να είναι καλά δεμένα, ώστε να μην γλιστρούν από τα πόδια.
- Απαγορεύεται η χρήση του ποδηλάτου σε δρόμους με κυκλοφορία, ή σε οποιονδήποτε άλλο δρόμο στον οποίο κυκλοφορούν μηχανοκίνητα οχήματα και σε άλλα μέρη που ενέχουν κίνδυνο για την υγεία και τη ζωή των παιδιών.
- Χρησιμοποιείτε το προϊόν σε επίπεδες, ομαλές επιφάνειες χωρίς εμπόδια και μακριά από σκάλες.
- Μην χρησιμοποιείτε το προϊόν σε επιφάνειες που είναι υγρές, ολισθηρές, αμμώδεις, χαλικώδεις κ.λπ. και ενδέχεται να προκαλέσουν κίνδυνο απώλειας ισορροπίας.
- Μην χρησιμοποιείτε το προϊόν μετά το σούρουπο, σε ομίχλη ή άλλες καιρικές συνθήκες που μειώνουν την ορατότητα.
- Μην αφήνετε το προϊόν εκτεθειμένο σε καιρικά φαινόμενα όπως βροχή, χιόνι ή ζέστη.
- Μην αφήνετε ποτέ τα παιδιά χωρίς επίβλεψη.
- Χρησιμοποιείτε το προϊόν αυστηρά υπό την επίβλεψη ενήλικα.

Η ΜΕΓΙΣΤΗ ΗΛΙΚΙΑ ΕΞΑΡΤΑΤΑ ΑΠΟ ΤΟ ΥΨΟΣ ΚΑΙ ΤΟ ΒΑΡΟΣ ΤΟΥ ΠΑΙΔΙΟΥ

Τα σχέδια και οι φωτογραφίες είναι μόνο για επεξηγηματικούς σκοπούς. Η πραγματική εμφάνιση του προϊόντος μπορεί να διαφέρει από την απεικόνιση στις οδηγίες.



Το προϊόν συμμορφώνεται με τις απαιτήσεις των οδηγιών της Ευρωπαϊκής Ένωσης. Σύμφωνα με την οδηγία 2012/19/ΕΕ, το προϊόν αυτό υπόκειται σε ξεχωριστή συλλογή. Το προϊόν δεν πρέπει να απορρίπτεται μαζί με τα αστικά απόβλητα, καθώς μπορεί να θέσει σε κίνδυνο το περιβάλλον και την ανθρώπινη υγεία. Επιστρέψτε το χρησιμοποιημένο προϊόν στο κέντρο ανακύκλωσης ηλεκτρικού και ηλεκτρονικού εξοπλισμού.



συμμόρφωσης.

Ο κατασκευαστής δηλώνει τη συμμόρφωση της συσκευής με την οδηγία 2009/48/ΕΚ του Ευρωπαϊκού Κοινοβουλίου και του Συμβουλίου, της 18ης Ιουνίου 2009, σχετικά με την ασφάλεια των παιχνιδιών και τα εναρμονισμένα πρότυπα: EN71-1, EN71-2, EN71-3. Η συσκευή φέρει σήμανση ως αποτέλεσμα της διαδικασίας αξιολόγησης της

ΧΑΡΑΚΤΗΡΙΣΤΙΚΑ ΤΟΥ ΠΡΟΪΟΝΤΟΣ

- Ποδήλατο ισορροπίας βάρους 2,64 kg.
- Τροχοί από αφρό EVA 28 cm που δεν χρειάζονται συντήρηση.
- Βελτώνει τον κινητικό συντονισμό.
- Διδάσκει την ισορροπία.
- Αναπτύσσει τις κινητικές δεξιότητες.
- Ελαφριά και στιβαρή κατασκευή από ατσάλι.
- Ρύθμιση τιμονιού έως 6 cm.
- Ρύθμιση καθίσματος έως 7 cm.

ΠΕΡΙΓΡΑΦΗ

- | | |
|---|---|
| A. Τιμόνι | G. Πρόσθιο πιρούνι |
| B. Καπάκι για σφικκτήρα τιμονιού | H. Πλαίσιο ποδηλάτου με πίσω τροχό |
| C. Σφικκτήρας τιμονιού | I. Σέλα |
| D. Επίπεδη ροδέλα | J. Τερματικό κάλυμμα για σφικκτήρα σέλας |
| E. Κύλινδρος τιμονιού με ρουλεμάν | K. Σφικκτήρας σέλας |
| F. Κύλινδρος μπροστινού τροχού με ρουλεμάν | L. Εξάγωνο κλειδί |

ΜΠΡΟΣΤΙΝΟΣ ΤΡΟΧΟΣ ΜΕ ΔΙΧΤΥ

Ο μπροστινός τροχός με το συγκρότημα του πιρουνιού φαίνεται στην Εικόνα 2-3.

Εισάγετε το πιρούνι με το ρουλεμάν κυλίνδρου (**F**) στο μπροστινό μέρος του πλαισίου του ποδηλάτου. Προσέξτε να μην καταστρέψετε το ρουλεμάν. Η ράβδος του πιρουνιού πρέπει να προεξέχει από το μπροστινό μέρος του πλαισίου.

TIMONI

Το συγκρότημα του τιμονιού φαίνεται στην Εικόνα 4-7.

Αφαιρέστε το ρουλεμάν κυλίνδρου (**E**) από το τιμόνι και, στη συνέχεια, τοποθετήστε το στη προεξέχουσα ράβδο του πιρουνιού. Το στενό τμήμα του κυλίνδρου πρέπει να εισέλθει πλήρως στο μπροστινό μέρος του πλαισίου (**Εικ. 5**). Με αυτόν τον τρόπο, το πιρούνι θα συνδεθεί σωστά με το πλαίσιο, αποτρέποντας την μετατόπισή του.

Τοποθετήστε το τιμόνι στο πιρούνι του μπροστινού τροχού. Βεβαιωθείτε ότι το πρώτο στοιχείο που θα τοποθετηθεί πάνω από το ρουλεμάν του κυλίνδρου είναι η επίπεδη ροδέλα (**D**), στη συνέχεια ο σφικκτήρας του τιμονιού (**C**) και στην κορυφή το καπάκι του τιμονιού (**B**).

Ρυθμίστε το ύψος του τιμονιού ανάλογα με το ύψος του παιδιού σας και σφίξτε την εξαγωνική βίδα του σφικκτήρα του τιμονιού δεξιόστροφα μέχρι να αισθανθείτε αντίσταση.

ΤΟΠΟΘΕΤΗΣΗ ΣΕΛΑΣ

Η τοποθέτηση της σέλας φαίνεται στην Εικόνα 8.

Αρχικά, χαλαρώστε το σφιγκτήρα της σέλας (**K**) με ένα εξάγωνο κλειδί, ώστε να μπορείτε να σύρετε τη ράβδο της σέλας μέσα από αυτόν. Κατά τη συναρμολόγηση της σέλας, θυμηθείτε να την ρυθμίσετε ώστε να ταιριάζει στο ύψος του παιδιού.

Για να ασφαλίσετε τη σέλα στο επιλεγμένο ύψος, σφίξτε το σφιγκτήρα της σέλας με ένα εξάγωνο κλειδί δεξιόστροφα μέχρι να αισθανθείτε αντίσταση.

ΠΡΟΣΟΧΗ: Κατά τη σύσφιξη της βίδας, προσέξτε να μην στρίψετε το σπείρωμα.

ΠΡΟΣΟΧΗ: Κατά τη ρύθμιση του ύψους της σέλας, βεβαιωθείτε ότι η γραμμική στάσης δεν προεξέχει πάνω από το σφιγκτήρα.

ΚΑΘΑΡΙΣΜΟΣ ΚΑΙ ΣΥΝΤΗΡΗΣΗ

- Καθαρίστε το ποδήλατο με ένα υγρό πανί χρησιμοποιώντας ένα διάλυμα σαπουνιού και νερού.
- Μην χρησιμοποιείτε σκληρές βούρτσες ή αντικείμενα με αιχμηρές άκρες για τον καθαρισμό αυτού του προϊόντος.
- Μην καθαρίζετε με ισχυρά χημικά.
- Πριν από κάθε χρήση του ποδηλάτου, βεβαιωθείτε ότι όλες οι βίδες είναι σφιγμένες σωστά.
- Για τα κινούμενα μέρη, χρησιμοποιήστε λιπαντικό με βάση τη σιλικόνη. Χρησιμοποιήστε το μόνο όταν είναι απαραίτητο.
- Εάν υπάρχει περίσσεια λιπαντικού, αφαιρέστε το από το προϊόν με ένα καθαρό πανί.

ΕΓΓΥΗΣΗ ΚΑΙ ΠΑΡΑΠΟΝΑ

Οι λεπτομερείς όροι και προϋποθέσεις της εγγύησης είναι διαθέσιμοι στον ιστότοπο:
<https://kidwell.eu/zwrotyireklamacje>

УКРАЇНСЬКА

Шановний клієнт!

Дякуємо, що вибрали Kidwell.

Нашим найвищим пріоритетом є безпека вашої дитини та створення прекрасних спогадів. Сподіваємося, що вам сподобається наш продукт. У разі виникнення будь-яких питань, будь ласка, звертайтеся до нас за адресою:

bok@kidwell.eu

Будь ласка, уважно прочитайте всю інструкцію та дотримуйтесь усіх вказівок. Перед початком використання нашого продукту переконайтеся, що всі функції працюють належним чином і є безпечними (кріплення, гайки, болти, гвинти тощо). Збірка повинна виконуватися дорослою людиною. Недотримання інструкцій та попереджень щодо безпеки може призвести до серйозних травм.

ПРИМІТКА: Видаліть і викиньте всі елементи упаковки, що входять до комплекту продукту, щоб вони були недоступні для дітей (наприклад, шматки картону, поліетиленова плівка/пакети тощо). Існує ризик травмування, наприклад, задушення.

УВАГА: Цей виріб призначений для самостійного складання.

УВАГА!

**ПРОЧИТАЙТЕ ЦЮ ІНСТРУКЦІЮ ТА ЗБЕРЕЖІТЬ ЇЇ ДЛЯ ПОД
ПОПЕРЕДЖЕННЯ**

- Слід використовувати захисне обладнання. Не використовувати в дорожньому русі. Максимальне навантаження 30 кг.
- Рекомендовано для дітей віком від 2 років. Максимальне навантаження 30 кг.
- Продукт слід зберігати в недоступному для дітей віком, меншим за вказаний виробником.
- Щоб уникнути падінь або зіткнень, які можуть призвести до травмування користувача або третіх осіб, перед використанням виробу переконайтеся, що дитина має необхідні навички для безпечного користування велосипедом і розуміє, як правильно користуватися виробом, зокрема: як керувати велосипедом, як повертати і як зупиняти його.
- Під час їзди дитина повинна тримати обидві руки на кермі, а під час прискорення відштовхуватися ногами від землі по чергово. Не забудьте навчити дитину піднімати ноги після прискорення велосипеда, щоб вони не зачепилися за поверхню землі.
- Велосипед призначений для експлуатації однією особою і не повинен використовуватися одночасно більше ніж однією дитиною.
- Недотримання запобіжних заходів може призвести до небезпеки, пов'язаної з використанням виробу, як зазначено виробником.
- Щоб уникнути травм, переконайтеся, що діти знаходяться подалі від місця, де встановлено виріб.
- Не використовуйте велосипед, якщо будь-які деталі пошкоджені або відсутні.
- Перед використанням переконайтеся, що всі компоненти виробу зібрані належним чином; слід бути особливо обережними при затягуванні гвинтів і гайок.
- Не використовуйте аксесуари або запасні частини, не рекомендовані виробником.
- Для додаткової безпеки рекомендується встановити додаткові елементи, такі як ліхтарі та відбивачі. Однак вони не повинні змінювати конструкцію велосипеда. Не встановлюйте на виріб будь-які предмети, які можуть становити небезпеку для його належного функціонування або травмувати дітей.
- Завжди переконайтеся, що всі деталі відповідають специфікаціям, наведеним в інструкції до виробу.
- Не намагайтеся ремонтувати або модифікувати виріб. Це можуть робити тільки кваліфіковані сервісні техніки.
- Регулярно перевіряйте виріб на наявність пошкоджених деталей та надійність кріплення болтів, гайок тощо.
- У разі виявлення пошкоджень негайно припиніть використання виробу та тримайте його в недоступному для дітей місці до ремонту.
- Продукт не має гальм.
- Для повної безпеки необхідно вжити захисних заходів. Дитина, яка їде на велосипеді, повинна бути оснащена, серед іншого, шоломом, захисними накладками на коліна та лікті, а також мати міцно зав'язані черевики, щоб вони не зісковзували з ніг.
- Неприпустимо використовувати велосипед на дорогах з рухом транспорту, інших дорогах, по яких рухаються моторні транспортні засоби, та в інших місцях, що становлять загрозу здоров'ю та життю дітей.
- Використовуйте виріб на рівній, рівній поверхні без перешкод і подалі від сходів.
- Не використовуйте виріб на мокрих, слизьких, піщаних, гравійних тощо поверхнях, які можуть спричинити втрату рівноваги.
- Не використовуйте виріб після настання темряви, в тумані або інших погодних умовах, що погіршують видимість.
- Не залишайте виріб під впливом атмосферних факторів, таких як дощ, сніг або спека.
- Ніколи не залишайте дітей без нагляду.

- Використовуйте виріб виключно під наглядом дорослих.

МАКСИМАЛЬНИЙ ВІК ЗАЛЕЖИТЬ ВІД ЗРОСТУ ТА ВАГИ ДИТИНИ

Малюнки та фотографії наведені лише для ілюстрації. Фактичний вигляд виробу може відрізнятися від зображеного в інструкції.



Виріб відповідає вимогам директив Європейського Союзу. Відповідно до Директиви 2012/19/ЄС, цей виріб підлягає окремому збиранню. Виріб не можна викидати разом із побутовими відходами, оскільки це може становити небезпеку для навколишнього середовища та здоров'я людей. Поверніть використаний виріб до центру утилізації електричного та електронного обладнання.



Виробник заявляє про відповідність пристрою Директиві Європейського Парламенту та Ради 2009/48/WE від 18 червня 2009 року про безпеку іграшок та гармонізованим стандартам: EN71-1, EN71-2, EN71-3. Пристрій було марковано в результаті проведення процедури оцінки відповідності.

ХАРАКТЕРИСТИКИ ПРОДУКТУ

- Велосипед-біговал вагою 2,64 кг.
- Не потребують технічного обслуговування колеса з пінопласту EVA діаметром 28 см.
- Покращує координацію рухів.
- Вчить тримати рівновагу.
- Розвиває великі моторні навички.
- Легка і міцна сталева конструкція.
- Регулювання ручки до 6 см.
- Регулювання сидіння до 7 см.

ОПИС

- | | |
|---|--|
| A. Рукоятка | G. Передня вилка |
| B. Заглушка для затискача керма | H. Рама велосипеда з заднім колесом |
| C. Затискач керма | I. Сідло |
| D. Плоска шайба | J. Заглушка для затискача сідла |
| E. Циліндр керма з підшипником | K. Затискач сідла |
| F. Циліндр передньої вилки з підшипником | L. Шестигранний ключ |

ПЕРЕДНЄ КОЛЕСО З ВИЛКОЮ

Переднє колесо з вилкою показано на малюнку 2-3.

Вставте вилку з циліндричним підшипником (**F**) у передню частину рами велосипеда. Будьте обережні, щоб не пошкодити підшипник. Шток вилки повинен виступати за передню частину рами.

РУЛЬ

Руль в зборі показаний на малюнку 4-7.

Зніміть циліндровий підшипник (**E**) з керма, а потім розмістіть його на виступаючому штоку вилки. Вузька частина циліндра повинна повністю входити в передню частину рами (**рис. 5**). Таким чином вилка буде правильно з'єднана з рамою, що запобіжить її зміщенню.

Встановіть кермо в вилку переднього колеса. Переконайтеся, що першим елементом, який буде встановлений над підшипником циліндра, є плоска шайба (D), потім затискач керма (C), а зверху - заглушка для керма (B).

Відрегулюйте висоту керма відповідно до зросту дитини і затягніть шестигранний гвинт затискача керма за годинниковою стрілкою, доки не відчуєте опір.

МОНТАЖ СІДЛА

Монтаж сідла показано на малюнку 8.

Спочатку ослабте затискач сідла (K) шестигранним ключем, щоб можна було просунути через нього стрижень сідла. Під час монтажу сідла не забудьте відрегулювати його відповідно до зросту дитини.

Щоб зафіксувати сідло на обраній висоті, затягніть затискач сідла шестигранним ключем за годинниковою стрілкою, доки не відчуєте опір.

УВАГА: Затягуючи гвинт, будьте обережні, щоб не перекрутити різьбу.

УВАГА: Під час регулювання висоти сідла переконайтеся, що лінія зупинки не виступає над затискачем.

ОЧИЩЕННЯ ТА ОБСЛУГОВУВАННЯ

- Очищайте велосипед вологою ганчіркою з мильним розчином.
- Не використовуйте для чищення цього виробу жорсткі щітки або гострі предмети.
- Не чистіть агресивними хімічними засобами.
- Перед кожним використанням велосипеда переконайтеся, що всі болти затягнуті належним чином.
- Для рухомих частин використовуйте силіконову змазку. Використовуйте її тільки при необхідності.
- Якщо на виробі залишилися надлишки мастила, видаліть їх чистою ганчіркою.

ГАРАНТІЯ ТА РЕКЛАМАЦІЇ

Детальні умови гарантії доступні на веб-сайті:

<https://kidwell.eu/zwrotyireklamacje>

اللغة العربية

عزيزي العميل!

شكراً لاختياركم Kidwell،

أولويتنا القصوى هي سلامة طفلك وخلق ذكريات جميلة. نأمل أن تستمتع بمنتجنا، وفي حالة وجود أي أسئلة، يرجى الاتصال بنا على:

bok@kidwell.eu

يرجى قراءة الدليل بالكامل بعناية واتباع جميع التعليمات. قبل البدء في استخدام منتجنا، تأكد من أن جميع الميزات تعمل على النحو المنشود وأنها آمنة (المثبتات، الصواميل، البراغي، المسامير، إلخ). يجب أن يتم التجميع بواسطة شخص بالغ. قد يؤدي عدم الامتثال للتعليمات وتحذيرات السلامة إلى إصابات خطيرة.

ملاحظة: قم بإزالة جميع عناصر التغليف المرفقة مع المنتج وتخلص منها بعيداً عن متناول الأطفال (مثل قطع الكرتون والأغشية/الأكياس البلاستيكية، إلخ). خطر الإصابة، مثل خطر الاختناق.

ملاحظة: هذا المنتج مخصص للتجميع الذاتي.

تحذير!

اقرأ هذا الدليل واحفظ به للرجوع إليه

تحذير

- يجب ارتداء معدات الحماية. لا يستخدم في حركة المرور. 30 كجم كحد أقصى.
- موصى به للأطفال فوق سن 2 سنوات. الحد الأقصى للحمولة 30 كجم.
- يجب إبعاد المنتج عن متناول الأطفال دون السن المحددة من قبل الشركة المصنعة.
- لتجنب السقوط أو الاصطدامات التي قد تسبب إصابة المستخدم أو الغير، قبل استخدام المنتج، تأكد من أن الطفل لديه المهارات اللازمة لاستخدام الدراجة بأمان ويفهم كيفية استخدام المنتج بشكل صحيح، بما في ذلك: كيفية توجيه الدراجة، وكيفية الانعطاف وكيفية إيقافها.
- أثناء الركوب، يجب أن يبقى الطفل يديه على المقود، وعند التسارع، يجب أن يدفع الأرض بقدميه بحركة متناوبة. تذكر أن تعلم طفلك رفع قدميه بعد تسريع الدراجة حتى لا يصطدم بأي عوائق على سطح الأرض.
- الدراجة مخصصة للاستخدام من قبل شخص واحد ولا يجب أن يركبها أكثر من طفل واحد في نفس الوقت.
- عدم اتخاذ الاحتياطات اللازمة يعرض المستخدم للمخاطر المرتبطة بالمنتج على النحو المحدد من قبل الشركة المصنعة.
- لتجنب الإصابة، تأكد من أن الأطفال بعيدون عن المكان الذي تم تركيب المنتج فيه.
- لا تستخدم الدراجة إذا كان أي من أجزائها تالفاً أو مفقوداً.
- تأكد من تجميع جميع مكونات المنتج بشكل صحيح قبل الاستخدام؛ يجب توخي الحذر الشديد عند ربط البراغي والصواميل.
- لا تستخدم أي ملحقات أو قطع غيار غير موصى بها من قبل الشركة المصنعة.
- لمزيد من الأمان، يوصى بتركيب ميزات إضافية مثل الأضواء والعاكسات. ومع ذلك، يجب ألا تغير هذه الميزات من هيكل الدراجة. لا تقم بتركيب أي أشياء [على المنتج] قد تشكل خطراً على أذائه السليم أو أي أشياء قد تؤذي الأطفال.
- تأكد دائماً من أن جميع الأجزاء تتناسب مع ما هو محدد في دليل المنتج.
- لا تحاول إصلاح المنتج أو تعديله. لا يجوز القيام بذلك إلا لفنيي الصيانة المؤهلين.
- افحص المنتج بانتظام للتأكد من عدم وجود أجزاء تالفة ومن سلامة البراغي والصواميل وما إلى ذلك.
- في حالة اكتشاف أي تلف، توقف عن استخدام المنتج على الفور واحفظه بعيداً عن متناول الأطفال حتى يتم إصلاحه.
- لا يحتوي المنتج على فرامل.
- من أجل السلامة التامة، يجب اتخاذ تدابير وقائية. يجب أن يرتدي الطفل الذي يركب الدراجة، من بين أمور أخرى، خوذة وواقيات للركبتين والمرفقين، وأن تكون أحذيته مربوطة بإحكام لمنعها من الانزلاق عن القدمين.
- من غير المقبول استخدام الدراجة على الطرق التي يوجد بها حركة مرور، أو أي طرق أخرى تسير عليها المركبات الآلية، والأماكن الأخرى التي تشكل خطراً على صحة الأطفال وحياتهم.
- استخدم المنتج على أسطح مستوية وخالية من العوائق وبعيداً عن السلالم.
- لا تقم بتشغيل المنتج على أسطح مبللة أو زلقة أو رملية أو حصوية أو غيرها من الأسطح التي قد تتسبب في فقدان التوازن.
- لا تقم بتشغيل المنتج بعد حلول الظلام أو في حالة الضباب أو أي ظروف جوية أخرى تقلل من الرؤية.
- لا تترك المنتج معرضاً للعوامل الجوية مثل المطر أو الثلج أو الحرارة.
- لا تترك الأطفال دون مراقبة.
- استخدم المنتج تحت إشراف شخص بالغ.

يعتمد العمر الأقصى على طول الطفل ووزنه

الرسومات والصور هي لأغراض التوضيح فقط. قد يختلف المظهر الفعلي للمنتج عن الصور الواردة في التعليمات.

المنتج متوافق مع متطلبات توجيهات الاتحاد الأوروبي. وفقاً للتوجيه EU/19/2012، يخضع هذا المنتج لجمع منفصل. لا يجب التخلص من المنتج مع النفايات البلدية لأنه قد يشكل خطراً على البيئة وصحة الإنسان. أعد المنتج المستخدم إلى مركز إعادة تدوير المعدات الكهربائية والإلكترونية.





يعلم المصنع عن مطابقة الجهاز لتوجيه البرلمان الأوروبي والمجلس الأوروبي WE/48/2009 الصادر في 18 يونيو 2009 بشأن سلامة الألعاب والمعايير الموحدة: EN71-1، EN71-2، EN71-3. تم وضع علامة على الجهاز نتيجة إجراء إجراءات تقييم المطابقة.

خصائص المنتج

- دراجة توازن تزن 2.64 كجم.
- عجلات من رغوة EVA مقاس 28 سم لا تحتاج إلى صيانة.
- تحسن التنسيق الحركي.
- تعلم التوازن.
- تنمي المهارات الحركية الكبيرة.
- هيكل فولاذي خفيف الوزن ومتين.
- يمكن تعديل المقود حتى 6 سم.
- يمكن تعديل المقعد حتى 7 سم.

وصف المنتج

M. المقود	S. شوكة العجلة الأمامية
N. غطاء طرفي لمشبك المقود	T. إطار الدراجة مع العجلة الخلفية
O. مشبك المقود	U. سرج
P. غسالة مسطحة	V. غطاء طرفي لمشبك السرج
Q. أسطوانة المقود مع محمل	W. مشبك السرج
R. اسطوانة شوكة العجلة الأمامية مع محمل	X. مفتاح سداسي

العجلة الأمامية مع الشوكة

يظهر العجل الأمامي مع مجموعة الشوكة في الشكل 2-3. أدخل الشوكة مع محمل الأسطوانة (F) في الجزء الأمامي من إطار الدراجة. احرص على عدم إتلاف المحمل. يجب أن يبرز قضيب الشوكة خارج الجزء الأمامي من الإطار.

المقود

يظهر تجميع المقود في الشكل 4-7. أزل محمل الأسطوانة (E) من المقود، ثم ضعه على قضيب الشوكة البارز. يجب أن يتراجع الجزء الضيق من الأسطوانة تمامًا في الجزء الأمامي من الإطار (الشكل 5). بهذه الطريقة، سيتم توصيل الشوكة بشكل صحيح بالإطار، مما يمنعها من التحرك. ضع المقود في شوكة العجلة الأمامية. تأكد من أن العنصر الأول الذي سيتم وضعه فوق محمل الأسطوانة هو الحلقة المسطحة (D)، ثم مشبك المقود (C)، وفي الأعلى غطاء نهاية المقود (B). اضبط ارتفاع المقود ليناسب طول طفلك وشد المسمار السداسي لمشبك المقود في اتجاه عقارب الساعة حتى تشعر بمقاومة.

تركيب السرج

يظهر تركيب السرج في الشكل 8. قم أولاً بفك مشبك السرج (K) باستخدام مفتاح سداسي حتى تتمكن من تمرير قضيب السرج من خلاله. عند تركيب السرج، تذكر ضبطه ليناسب طول الطفل. لتثبيت السرج على الارتفاع المحدد، شد مشبك السرج بمفتاح سداسي في اتجاه عقارب الساعة حتى تشعر بمقاومة. تنبيه: عند شد المسمار، احرص على عدم لف الخيط. تنبيه: عند ضبط ارتفاع السرج، تأكد من أن خط التوقف لا يبرز فوق المشبك.

التنظيف والصيانة

- نظف الدراجة بقطعة قماش مبللة باستخدام محلول من الصابون والماء .
- لا تستخدم فرشاً صلبة أو أدوات حادة لتنظيف هذا المنتج.
- لا تنظف باستخدام مواد كيميائية قوية.
- قیل کل استخدام للدراجة، تأكد من إحكام ربط جميع البراغي.
- بالنسبة للأجزاء المتحركة، استخدم مادة تشحيم تحتوي على السيليكون. استخدمها فقط عند الضرورة.
- إذا كان هناك فائض من مادة التشحيم، قم بإزالته من المنتج بقطعة قماش نظيفة.

الضمان والشكاوى

تتوفر شروط وأحكام الضمان التفصيلية على الموقع الإلكتروني:



Customer service

bok@kidwell.eu

Producent / Producer:

DERFORM

Sady, ul. Za Motelem 1

62-080 Tarnowo Podgórne

POLAND

www.kidwell.eu

