

# PURO

**PL** STERYLIZATOR PAROWY Z SUSZARKĄ

**EN** STEAM STERILISER WITH DRYER

**DE** DAMPFSTERILISATOR MIT TROCKNER

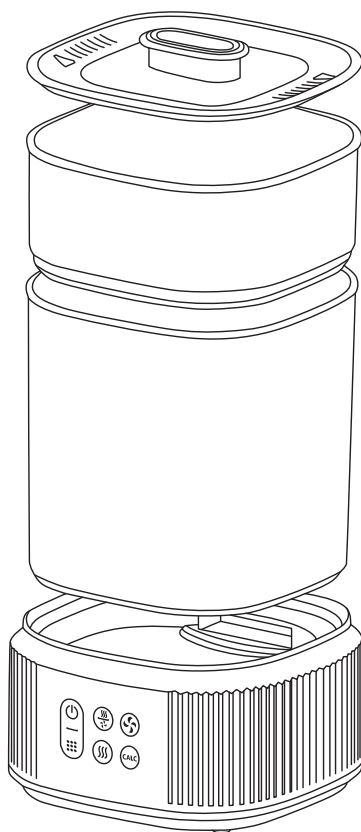

**PL** INSTRUKCJA OBSŁUGI

**EN** USER MANUAL

**DE** BENUTZERHANDBUCH

MODEL: PURO

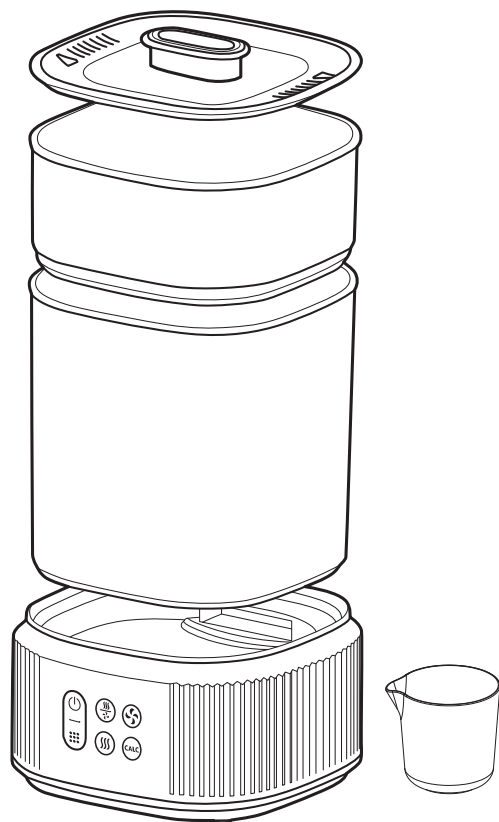

POLSKI

3

ENGLISH

9

DEUTSCH

15

Dziękujemy za zakup produktu marki Kidwell.

Priorytetem jest dla nas bezpieczeństwo dziecka oraz tworzenie pięknych wspomnień. W przypadku jakichkolwiek pytań, prosimy o kontakt na adres e-mail: **bok@kidwell.eu**. Prosimy o dokładne przeczytanie niniejszej instrukcji oraz podążanie za jej poleceniami. Celem instrukcji jest dostarczenie informacji o tym, jak prawidłowo i bezpiecznie korzystać z produktu. Po złożeniu produktu proszę upewnić się czy wszystkie funkcje działają prawidłowo oraz są zabezpieczone zgodnie z zaleceniami instrukcji. Brak zastosowania się do poleceń zawartych w tym dokumencie może spowodować poważne obrażenia.

**WAŻNE:** Pamiętaj, aby usunąć i wyrzucić wszystkie elementy opakowania, które były załączone do produktu, tak aby nie pozostały w zasięgu dziecka (m.in. elementy kartonu, plastikowe folie itp.). Mogłoby to spowodować ryzyko obrażeń, np. zagrożenie zadławienia.

## **WAŻNE!** **ZACHOWAĆ DO WGLĄDU W PRZYSZŁOŚCI**

### **OSTRZEŻENIA:**

- Nie należy samodzielnie przeprowadzać napraw ani modyfikacji urządzenia. Ww. czynności może wykonać jedynie autoryzowany serwis.
- To urządzenie nie jest zabawką. Nie pozwalaj, aby dzieci się nią bawiły. Przechowuj urządzenie w miejscu niedostępnym dla dzieci.
- Z urządzenia mogą korzystać dzieci w wieku co najmniej 8 lat oraz osoby o ograniczonej sprawności fizycznej, sensorycznej lub umysłowej, a także osoby nieposiadające stosownej wiedzy i doświadczenia w użytkowaniu urządzenia, jeśli ich działanie jest nadzorowane lub zostały one uprzednio poinstruowane odnośnie bezpiecznego korzystania z urządzenia i ryzyka z tym związanego.
- Czyszczenie oraz konserwacja urządzenia mogą być przeprowadzane przez dzieci w wieku co najmniej 8 lat i pod nadzorem. Trzymaj urządzenie oraz przewód zasilania poza zasięgiem dzieci poniżej 3 lat.
- Urządzenie jest przeznaczone wyłącznie do użytku domowego. Urządzenie nie nadaje się do użytku na wolnym powietrzu. Nie należy używać go do innych celów, niezgodnych z jego przeznaczeniem.
- Nie pozwól, aby przewód zasilania zawisał na krawędzi stołu lub blatu. Nie należy doprowadzić do stykania się przewodu zasilania z gorącymi elementami. Nie należy przeciągać go nad ostrymi krawędziami.
- Podłączaj urządzenie wyłącznie do gniazdka sieciowego z uziemieniem. Upewnij się, że przewód zasilania jest prawidłowo podłączony do źródła zasilania.
- Do zasilania urządzenia używaj sieci o parametrach odpowiadających parametrom podanym na etykiecie urządzenia.
- Używaj urządzenia na płaskiej powierzchni odpornej na wysokie temperatury. Nie przenoś urządzenia w trakcie pracy lub gdy znajduje się w nim gorąca woda.
- Używaj wyłącznie oryginalnych akcesoriów i części zamiennych.
- Regularnie sprawdzaj, czy urządzenie nie jest uszkodzone. Nie używaj uszkodzonego urządzenia. Nie próbuj samodzielnie naprawiać urządzenia – skontaktuj się z autoryzowanym punktem naprawy. Jeżeli przewód sieciowy ulegnie uszkodzeniu,

powinien być on wymieniony przez producenta w celu uniknięcia zagrożenia.

- Po użyciu, w trakcie montażu, demontażu i czyszczenia urządzenie musi być wyłączone oraz odłączone od zasilania.
- Urządzenie należy trzymać z dala od ostrych krawędzi oraz źródeł ciepła i wilgoci. Urządzenia nie należy wystawiać na bezpośrednie działanie promieni słonecznych.
- Nie zanurzaj urządzenia ani przewodu zasilającego w wodzie lub innych cieczach.
- Unikaj przegrzania urządzenia.
- Przed włożeniem butelki do podgrzewacza i waniem wody, upewnij się, że jest ona solidnie zakręcona.
- Przed włączeniem urządzenia, upewnij się, że jest w nim woda. Nigdy nie włączaj urządzenia, jeśli nie ma w nim wody.
- Gorąca woda może spowodować poważne oparzenia. Jeśli w urządzeniu znajduje się gorąca woda, należy obchodzić się z nim ostrożnie.
- Pod wpływem gorącej wody, powierzchnia urządzenia może ulec nagrzanu. Należy zachować ostrożność.
- Gdy podgrzewany pokarm osiągnie pożądaną temperaturę, wyjmij butelkę z podgrzewacza. Nie należy podgrzewać pokarmu zbyt długo.
- Należy zawsze sprawdzać temperaturę pokarmu przed podaniem go dziecku.
- Poczekaj aż urządzenie ostygnie zanim przystąpisz do czyszczenia.
- Należy regularnie odkamieniać urządzenie, co około cztery tygodnie.
- Powierzchnia elementu grzejącego po użyciu podlega działaniu ciepła resztkowego.
- Przed włączeniem urządzenia upewnij się, że do pojemnika została dodana właściwa, określona w poniższej instrukcji, ilość wody. Jeśli ilość wody wewnątrz urządzenia będzie zbyt mała lub zbyt duża nie będzie on działał poprawnie.
- Dezynfekując inne akcesoria dla niemowląt lub matek karmiących umieść elementy w koszyku tak, aby pozostawić odpowiednią ilość miejsca, by para wodna miała do nich łatwy dostęp.
- NIE umieszczaj wewnątrz urządzeń elektrycznych ani zawierających elementy metalowe ze względu na ryzyko uszkodzenia.
- NIE należy dotykać korpusu lub pokrywy urządzenia, kiedy jest włączone.
- NIGDY nie zakrywać otworów wentylacyjnych w pokrywie urządzenia.
- NIGDY nie umieszczaj żadnych przedmiotów na pokrywie urządzenia.
- NIGDY nie otwierać urządzenia podczas jego działania.
- Kiedy urządzenie jest włączone zawiera wrzącą wodę. Należy uważać na parę wydostającą się z otworów wentylacyjnych w pokrywie.
- Po użyciu zawsze należy wylać wodę z urządzenia po jej ostudzeniu. Nie należy przechowywać urządzenia napełnionego wodą.
- ZAWSZE odczekaj co najmniej 3 minuty przed otwarciem pokrywy dając czas na chłodzenie się urządzenia oraz wody i pary wewnątrz niego.
- NALEŻY zachować szczególną ostrożność podczas podnoszenia pokrywy, aby uniknąć poparzenia. Zaleca się stosowanie rękawic kuchennych, chroniących dłonie przed działaniem wysokiej temperatury.



Produkt zgodny z wymaganiami dyrektyw Unii Europejskiej. Zgodnie z Dyrektywą 2012/19/UE, niniejszy produkt podlega zbiórce selektywnej. Produktu nie należy wyrzucać wraz z odpadami komunalnymi, gdyż może stanowić on zagrożenie dla środowiska i zdrowia ludzi. Zużyty produkt należy oddać do punktu recyklingu urządzeń elektrycznych i elektronicznych.



Producent deklaruje zgodność wyrobu z dyrektywami Unii Europejskiej i normami zharmonizowanymi. Wyrób został oznakowany w wyniku przeprowadzonej procedury oceny zgodności. Wyrób spełnia wymagania dyrektywy dla sprzętu przewidzianego do pracy w określonych granicach napięć (LVD) 2014/35/UE, dyrektywy kompatybilności elektromagnetycznej (EMC) 2014/30/UE, dyrektywy RoHS 2011/65/UE.

## CHARAKTERYSTYKA PRODUKTU

- Urządzenie 2 w 1 – pozwala na dezynfekcje oraz suszenie akcesoriów .
- Prosty i intuicyjny w obsłudze.
- Duży pojemnik pozwala na dezynfekcję 5 butelek oraz akcesoriów w jednym czasie.
- Regulowany rozmiar sterylizatora dzięki dwóm rozmiarom pojemników.
- Zabija do 99,9% bakterii zapewniając maksymalną higienę i bezpieczeństwo.
- Ekologiczny - sterylizuje bez dodatku środków chemicznych.

## OPIS PRODUKTU

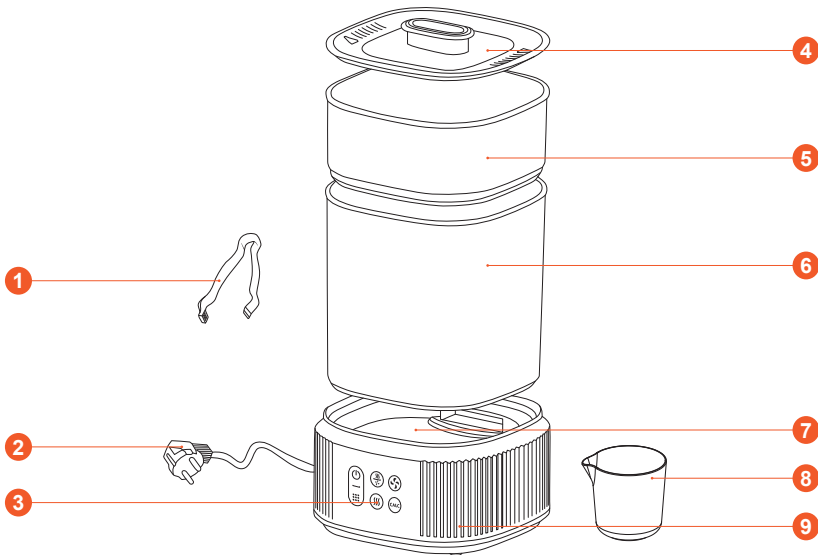

- |                     |                               |                       |
|---------------------|-------------------------------|-----------------------|
| 1. Szczypce         | 4. Pokrywa z wylotem pary     | 7. Płyta grzewcza     |
| 2. Kabel zasilający | 5. Pojemnik na akcesoria      | 8. Miarka             |
| 3. Panel sterowania | 6. Pojemnik główny na butelki | 9. Baza sterylizatora |

## OPIS PANELU STEROWANIA

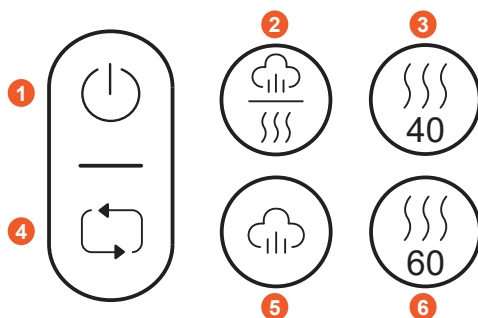

- |                            |                       |
|----------------------------|-----------------------|
| 1. Włącz/wyłącz            | 4. Przycisk funkcyjny |
| 2. Sterylizacja i suszenie | 5. Sterylizacja       |
| 3. Suszenie 40 min         | 6. Suszenie 60 min    |

## SPECYFIKACJA PRODUKTU

- Zasilanie sieciowe: 220-240 V, 50/60 Hz
- Moc: 500 W
- Masa wyrobu z kablem zasilającym: 1320 g
- Wymiary z pojemnikami: 195 x 195 x 3700 mm
- Wymiary bez pojemników: 195 x 195 x 1100 mm
- Długość kabla zasilającego: 800 mm

## 1. INSTRUKCJA UŻYCIA

- Nalej 90 ml wody destylowanej lub przegotowanej wprost na płytę grzewczą.
- Umieść pojemnik główny na butelki na bazie sterylizatora.
- Czyste butelki umieść dnem do góry w pojemniku głównym na specjalnie wyprofilowanych wypustkach.
- Umieść pojemnik na akcesoria na pojemniku głównym.
- Czyste akcesoria umieść w pojemniku.

## UWAGA:

- o Wszystkie elementy w urządzeniu muszą być tak umieszczone, aby zapewniały skuteczną cyrkulację pary/powietrza w pojemniku.
- o W zależności od potrzeb można stosować jednocześnie główny pojemnik na butelki i pojemnik na akcesoria lub każdy z osobna.
- Zamknij pojemnik pokrywą.
- Włącz urządzenie za pomocą przycisku (⏻).
- Za pomocą przycisku funkcyjnego (↻) wybierz jeden z 4 dostępnych trybów.



**a. FUNKCJA STERYLIZACJI I SUSZENIA - AUTO MODE** 

- Dotknij przycisk funkcyjny 1 raz- ikona funkcji sterylizacji i suszenia  zacznie migać.
- Po 5s bezczynności urządzenie rozpocznie proces sterylizacji, który trwa ok 8 minut.
- Po zakończeniu procesu sterylizacji urządzenie automatycznie włączy funkcję suszenia, które trwa ok 50 minut.

**b. FUNKCJA STERYLIZACJI** 

- Dotknij przycisk funkcyjny 2 razy - ikona funkcji sterylizacji  zacznie migać.
- Po 5s bezczynności urządzenie rozpocznie proces sterylizacji, który trwa około 10 minut.

**c. FUNKCJA SUSZENIA 40 min**  **lub 60 min** 

- Dotknij przycisk funkcyjny 3 lub 4 razy - ikona funkcji suszenia  lub  zacznie migać.
- Po 5s bezczynności urządzenie rozpocznie proces suszenia, który trwa 40 lub 60 minut.

Po zakończeniu wybranego programu urządzenie wyemituje trzykrotny sygnał dźwiękowy, po czym wyłączy się.

- Poczekać aż urządzenie wystygnie, minimum 5 minut.
- Odłącz kabel zasilający i podnieś pokrywę.
- Za pomocą szcypców wyciągnij wysterylizowane akcesoria i butelki.
- Po całkowitym schłodzeniu urządzenia przetrzyj wszystkie jego elementy suchą ściereczką.

**UWAGA:**

- o NIGDY nie podnoś pokrywy podczas pracy urządzenia. Podczas sterylizacji w urządzeniu znajduje się gorąca woda oraz para wodna.
- o Powierzchnie urządzenia nagrzewają się podczas pracy - nie dotykaj elementów podczas lub bezpośrednio po zakończeniu pracy urządzenia.

**2. CZYSZCZENIE**

- Odłącz sterylizator od zasilania i upewnij się, że urządzenie wystygło przed rozpoczęciem czyszczenia.
- Wylej wodę z urządzenia.
- Przetrzyj wszystkie elementy wilgotną ściereczką. Nie używaj gąbek do szorowania, środków do szorowania ani żadnych żrących substancji lub środków chemicznych.
- Przetrzyj wszystkie elementy suchą ściereczką.

**UWAGA:**

- o Konserwacja urządzenia inna niż czyszczenie lub odkamienianie nie jest wymagana.

- o Nie przechowuj urządzenia napełnionego wodą.
- o NIGDY nie myj urządzenia pod bieżącą wodą ani go nie zanurzaj w wodzie.
- o Nie wkładaj bazy sterylizatora do zmywarki.
- o Pojemnik na butelki, pojemnik na akcesoria, szczytce oraz pokrywę można myć w zmywarce.

### 3. ODKAMIENIANIE

---

W celu zapewnienia prawidłowego działania urządzenia rekomendujemy odkamienianie płyty grzewczej co cztery tygodnie.

- Wymieszaj 20ml octu białego i 40ml zimnej wody.
- Przygotowany roztwór wlej na płytę grzewczą i pozostaw do czasu rozpuszczenia się kamienia.
- Kiedy kamień się rozpuści wylej roztwór i przetrzyj urządzenie wilgotną, a następnie suchą ściereczką. Jeżeli kamień pozostał w urządzeniu, powtórz procedurę.

#### UWAGA:

- o Używanie wody pitnej mineralnej przyspieszy proces osadzania się kamienia na płycie grzewczej.
- o Aby zapobiec osadzaniu się kamienia na płycie grzewczej używaj wody przegotowanej lub destylowanej
- o Obecność kamienia na płycie grzewczej nie podlega reklamacji.

### OGRANICZENIA GWARANCJI

---

Gwarancja nie obejmuje zniszczenia lub zgubienia poszczególnych elementów na skutek upadku, otarcia, nieprawidłowego montażu, użytkowania niezgodnego z instrukcją. Obecność kamienia na płycie grzewczej nie podlega reklamacji.

Thank you for purchasing a Kidwell product.  
Our priority is to ensure your child's safety and to create beautiful memories.  
If you have any questions, please get in touch with us: **bok@kidwell.eu**

Please read this manual before using the product to familiarize yourself with its features and use it as intended. The purpose of the manual is to provide information on how to use the product correctly and safely. Once the product has been assembled, make sure all its features work properly and are secure as instructed in this manual. Failure to follow the safety instructions and use not in accordance with the instructions may result in damage to health.

**CAUTION:** Remember to remove and discard all packaging parts included in this product to keep them away from the child (like cardboard pieces, plastic film, etc.). Otherwise, there can be a risk of injury, like choking.

### **IMPORTANT!**

#### **READ THIS MANUAL CAREFULLY AND KEEP IT FOR FUTURE REFERENCE**

#### **WARNINGS:**

- Do not repair or modify the device yourself. These operations can only be performed by an authorized service centre.
- This device is not a toy. Do not allow children to play with it. Keep the device out of children's reach.
- The device may be used by children of at least 8 years of age and persons with reduced physical, sensory, or mental capabilities, as well as persons without relevant knowledge and experience in the use of the device if they are supervised or have been previously instructed in the safe use of the device and the risks involved.
- Cleaning and maintenance of the device can be performed by children at least 8 years old and under supervision. Keep the device and power cable out of reach of children below the age of 3.
- The device is for domestic use only. The device is not suitable for outdoor use. It should not be used for other purposes incompatible with its intended use.
- Do not let the power cord hang over the edge of a table or countertop. Do not bring the power cable into contact with hot elements. It should not be pulled over sharp edges.
- Only connect the device to a mains socket with a ground connection. Make sure the power cord is properly connected to the power source.
- Use a mains power supply corresponding to that indicated on the device label.
- Use the device on a flat heat-resistant surface. Do not move the device during operation or when there is hot water in it.
- Use only original accessories and spare parts.
- Regularly check the device for damage. Do not use a damaged device. Do not attempt to repair the device yourself – contact an authorized repair centre. If the mains cord becomes damaged, it should be replaced by the manufacturer to avoid danger.
- After use, during assembly, disassembly and cleaning, the device must be switched

off and disconnected from the power supply.

- Keep the device away from sharp edges and sources of heat and moisture. The device should not be exposed to direct sunlight.
- Do not immerse the device or the power cord in water or other liquids.
- Avoid overheating the device.
- Before putting the bottle in the heater and pouring in the water, make sure it is firmly capped.
- Make sure there is water in the device before switching it on. Never switch on the device if there is no water in it.
- Hot water can cause severe burns. If there is hot water in the device, handle it with care.
- When exposed to hot water, the surface of the device can become hot. It is important to remain cautious.
- When the heated food has reached the desired temperature, remove the bottle from the heater. Do not heat the food for too long.
- Always check the temperature of the food before giving it to the baby.
- Allow the device to cool down before cleaning.
- The device should be descaled regularly, every four weeks or so.
- The heating plate surface is subject to residual heat after use.
- Before switching on, ensure that an appropriate, as specified in this instruction manual, amount of water has been added to the container. If the amount of water inside the device is too high or too low, then it may not function properly.
- When disinfecting other accessories for babies or for breastfeeding mothers, place the elements in the basket in a way that is easy for water vapour to reach them.
- DO NOT put any electrical devices inside or devices having metal parts due to a risk of damage.
- DO NOT touch the lid or the device's body when switched on.
- NEVER cover the ventilation outlets on the device's lid.
- NEVER place any objects on the device's lid.
- NEVER open the device when it is operating.
- When the device is switched on, it contains boiling water. Beware of water vapour coming out of the ventilation outlets on the device's lid.
- After use, always pour the water out of the device once it cools down.
- ALWAYS wait at least 3 minutes before opening the lid to allow the device, the water inside and the water vapour to cool down.
- EXERCISE SPECIAL CAUTION to avoid burning when lifting the device's lid. It is recommended to use kitchen gloves to protect hands from high temperatures.



The product complies with the requirements of European Union directives. In accordance with Directive 2012/19/EU, this product is subject to separate collection. The product should not be disposed of with municipal waste as it may pose a risk to the environment and human health. Return the used product to the recycling centre for electrical and electronic equipment.



The manufacturer declares that the product follows the European Union directives and harmonized standards. The product has been marked because of the compliance assessment procedure. The product meets the requirements of the Low Voltage Directive (LVD) 2014/35/EU, the Electromagnetic Compatibility Directive (EMC) 2014/30/EU, and the RoHS Directive 2011/65/EU.

## PRODUCT CHARACTERISTICS

- 2in1 Device – allows for accessories disinfection and drying.
- Easy to use and intuitive.
- Large container allows for simultaneous disinfection of 5 bottles and accessories.
- Easily adjustable due to 2 different container sizes.
- Kills up to 99.9% of bacteria ensuring maximum hygiene and safety.
- Eco-friendly – sterilises without any chemical agents.

## PRODUCT DESCRIPTION

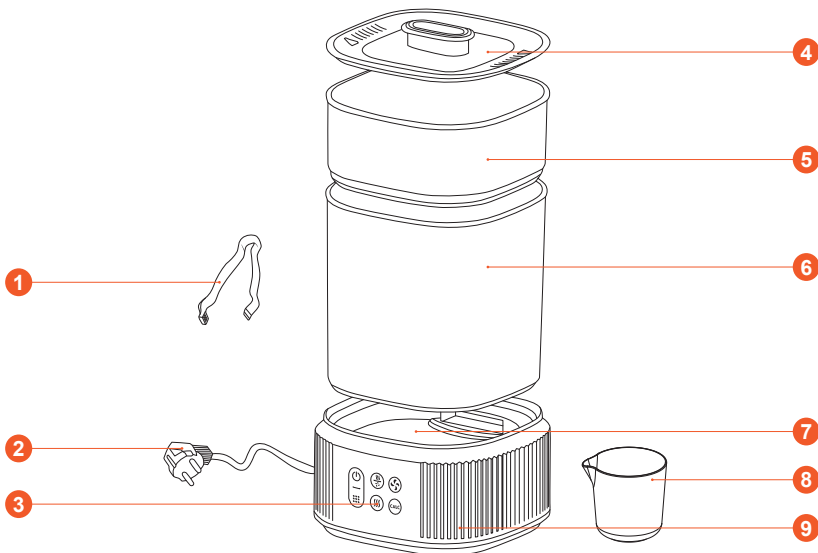

- |                  |                                  |                    |
|------------------|----------------------------------|--------------------|
| 1. Pliers        | 4. Lid with Water Vapour Outlets | 7. Heating Plate   |
| 2. Power Cord    | 5. Accessories Container         | 8. Measuring Cup   |
| 3. Control Panel | 6. Main Bottle Container         | 9. Steriliser Base |

## CONTROL PANEL DESCRIPTION

---

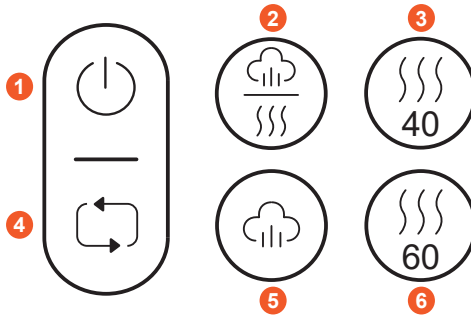

- |                             |                      |
|-----------------------------|----------------------|
| 1. ON/OFF                   | 4. Feature Switch    |
| 2. Sterilisation and Drying | 5. Sterilisation     |
| 3. 40 minutes Drying        | 6. 60 minutes Drying |

## PRODUCT SPECIFICATIONS

---



- Mains Power Supply: 220-240 V, 50/60 Hz
- Power: 500 W
- Appliance Mass with Power Cord: 1320 g
- Dimensions with Containers: 195 x 195 x 3700 mm
- Dimensions without Containers: 195 x 195 x 1100 mm
- Power Cord Length: 800 mm

## 1. INSTRUCTION MANUAL



---

- Pour 90 ml of boiled or distilled water onto the heating plate.
- Place the main bottle container on the steriliser base.
- Place the clean bottles upside down inside the main bottle container on the specially shaped protrusions.
- Place the accessories container on the main bottle container.
- Place the clean accessories inside the container.



### WARNING:

- All the elements inside the device must be placed in a way that ensures effective circulation of water vapour/air in the container.
- Depending on your needs, you can use the main bottle container and/or the accessories container or only the accessories container.
- Close the container with the lid.
- Turn on the device by pressing the ON/OFF icon .
- Press the **FEATURE SWITCH**  icon to choose one of the 4 available features.





**a. STERILISATION AND DRYING FEATURE – AUTO MODE** 

- Press the **FEATURE SWITCH**  icon once until the **STERILISATION AND DRYING**  icon starts blinking.
- The device will start the sterilisation process after 5 seconds of inactivity. Sterilisation lasts approximately 8 minutes.
- The drying process will start right after sterilisation ends. The drying process lasts approximately 50 minutes.

**b. STERILISATION FEATURE** 

- Press the **FEATURE SWITCH**  icon twice until the **STERILISATION**  icon starts blinking.
- The device will start the sterilisation process after 5 seconds of inactivity. The sterilisation process lasts approximately 10 minutes.

**c. DRYING FEATURES - 40 MINUTES**  **OR 60**  **MINUTES**

- Press the **FEATURE SWITCH**  icon 3 times until the **40 MINUTES DRYING** feature  icon starts blinking.
- Press the **FEATURE SWITCH**  icon 4 times until the **60 MINUTES DRYING** feature  icon starts blinking.
- The device will start the drying process after 5 seconds of inactivity. The drying process lasts 40 or 60 minutes, depending on the feature.

After the time is up for the selected feature, the device will make three sound signals and then turn off.

- Wait minimum 5 minutes until the device cools down.
- Unplug the device and lift the lid.
- Take out the sterilised bottles and accessories using the pliers.
- Wipe all the device's components with a dry cloth after it completely cools down.

**WARNING:**

- NEVER lift the lid when the device is operating. There is hot water and hot water vapour inside the device during the sterilisation process,
- The surfaces of the devices heat up when operating – do not touch the components during or right after the device has stopped operating.

**2. CLEANING**

- Unplug the steriliser and ensure that the device has cooled down before starting cleaning.
- Pour the water out of the device.
- Wipe all the elements with a damp cloth. Do not use scouring sponges, abrasive cleaning agents, or chemical agents.
- Wipe all the elements with a dry cloth.

**WARNING:**

- Device maintenance other than cleaning or descaling is not necessary.

- Do not store the device if filled with liquid.
- NEVER immerse the device in water or rinse with running water.
- The bottle container, accessories container, pilers and the lid can be washed in the dishwasher.

### **3. DESCALING**

---

It is recommended to descale the heating plate once every four weeks to ensure that it works properly.

- Mix 20ml of white vinegar and 40ml of cold water.
- Pour the solution onto the heating plate and leave it until the scale dissolves.
- When the scale dissolves, pour out the solution, first wipe with a damp and then with a dry cloth. If you see any remaining scale, repeat the procedure.

#### **WARNING:**

- Using mineral drinking water speeds up scaling on the warming plate.
- Fill the device with boiled/demineralized water as that prevents scaling on the warming plate.
- The presence of scale on the warming plate is not covered under the warranty.

### **WARRANTY LIMITATIONS**

---

The product warranty does not cover failure or loss of any parts caused by the product falling, scuffing, its incorrect assembly, or use not in accordance with the instruction manual. The presence of scale on the warming plate is not covered under the warranty.

Vielen Dank, dass Sie sich für ein Produkt der Marke Kidwell entschieden haben. Unsere Priorität ist die Sicherheit des Kindes und die Schaffung schöner Erinnerungen. Bei Fragen bitten wir Sie um Kontaktaufnahme über folgende E-Mail-Adresse: **bok@kidwell.eu**

Bitte lesen Sie sich diese Anleitung sorgfältig durch und befolgen Sie die darin enthaltenen Anweisungen. Die Anleitung dient dazu, Informationen über die richtige und sichere Verwendung des Produkts zu liefern. Vergewissern Sie sich nach dem Zusammenbau des Produkts, dass alle Funktionen ordnungsgemäß funktionieren und wie in der Anleitung empfohlen gesichert sind.

Die Nichtbeachtung der Anweisungen in diesem Dokument kann zu schweren Verletzungen führen.

**WICHTIG:** Denken Sie daran, alle Verpackungen, die mit dem Produkt geliefert wurden, zu entfernen und wegzuworfen, damit sie nicht in der Reichweite des Kindes verbleiben (einschließlich Kartonteile, Plastikfolie usw.). Dies könnte zu einem Verletzungsrisiko führen, wie z.B. Erstickungsgefahr.

### **WICHTIGER HINWEIS! FÜR KÜNFTIGE VERWENDUNG AUFBEWAHREN**

#### **WARNHINWEIS:**

- Führen Sie keine Reparaturen oder Modifikationen am Gerät selbst durch. Die oben genannten Tätigkeiten dürfen nur von einem autorisierten Servicecenter durchgeführt werden.
- Dieses Gerät ist kein Spielzeug. Lassen Sie Kinder nicht damit spielen. Bewahren Sie das Gerät an einem für Kinder unzugänglichen Ort auf.
- Kinder ab einem Alter von mindestens 8 Jahren sowie Personen mit eingeschränkter körperlicher, sensorischer oder geistiger Leistungsfähigkeit, ebenso wie Personen ohne entsprechende Kenntnisse und Erfahrung im Umgang mit dem Gerät, dürfen das Gerät nur dann benutzen, wenn sie beaufsichtigt werden oder zuvor in die sichere Nutzung des Geräts und die damit verbundenen Risiken eingewiesen wurden.
- Die Reinigung und Wartung des Geräts darf von Kindern ab 8 Jahren unter Aufsicht durchgeführt werden. Bewahren Sie das Gerät und das Netzkabel außerhalb der Reichweite von Kindern unter 3 Jahren auf.
- Das Gerät ist nur für den Heimgebrauch bestimmt. Das Gerät ist nicht für den Außenbereich geeignet. Es darf nicht für andere Zwecke als den vorgesehenen Zweck verwendet werden.
- Lassen Sie das Netzkabel nicht über die Tisch- oder Arbeitsplattenkante hängen. Vermeiden Sie den Kontakt des Netzkabels mit heißen Oberflächen. Ziehen Sie es nicht über scharfe Kanten.
- Schließen Sie das Gerät nur an eine geerdete Steckdose an. Stellen Sie sicher, dass das Netzkabel ordnungsgemäß an die Stromquelle angeschlossen ist.
- Verwenden Sie für die Stromversorgung des Geräts nur ein Netz mit den auf dem Geräteschild angegebenen Parametern.

- Verwenden Sie das Gerät auf einer flachen, hitzebeständigen Oberfläche. Stellen Sie das Gerät während des Betriebs oder bei heißem Wasser nicht um.
- Verwenden Sie nur Originalzubehör und -ersatzteile.
- Überprüfen Sie das Gerät regelmäßig auf Beschädigungen. Verwenden Sie kein beschädigtes Gerät. Versuchen Sie nicht, das Gerät selbst zu reparieren – wenden Sie sich an eine autorisierte Reparaturstelle. Sollte das Netzkabel beschädigt werden, muss es vom Hersteller ersetzt werden, um Gefahren zu vermeiden.
- Nach der Benutzung sowie während der Montage, Demontage und Reinigung muss das Gerät ausgeschaltet und vom Stromnetz getrennt werden.
- Halten Sie das Gerät von scharfen Kanten sowie Wärme- und Feuchtigkeitsquellen fern. Setzen Sie das Gerät nicht dem direkten Sonnenlicht aus.
- Tauchen Sie das Gerät oder das Netzkabel nicht in Wasser oder andere Flüssigkeiten.
- Vermeiden Sie eine Überhitzung des Geräts.
- Vergewissern Sie sich, dass die Flasche fest verschlossen ist, bevor Sie sie in den Flaschenwärmer stellen und das Wasser einfüllen.
- Versichern Sie sich vor dem Einschalten des Geräts, dass Wasser im Gerät vorhanden ist. Schalten Sie das Gerät niemals ein, wenn sich kein Wasser im Gerät befindet.
- Heißes Wasser kann zu schweren Verbrennungen führen. Wenn heißes Wasser im Gerät vorhanden ist, gehen Sie vorsichtig damit um.
- Beim Kontakt mit heißem Wasser kann die Oberfläche des Geräts heiß werden. Vorsicht ist geboten.
- Wenn die erwärmte Babynahrung die gewünschte Temperatur erreicht hat, nehmen Sie die Flasche aus dem Flaschenwärmer. Erwärmen Sie die Babynahrung nicht zu lange.
- Überprüfen Sie immer die Temperatur der Babynahrung, bevor Sie sie dem Baby geben.
- Lassen Sie das Gerät vor der Reinigung abkühlen.
- Das Gerät sollte regelmäßig, etwa alle vier Wochen, entkalkt werden.
- Die Oberfläche des Heizelements weist nach dem Gebrauch eine Restwärme auf.
- Stellen Sie vor dem Einschalten des Geräts sicher, dass die richtige Wassermenge, wie in der nachstehenden Anleitung angegeben, in den Behälter eingefüllt wurde. Wenn die Wassermenge im Gerät zu gering oder zu hoch ist, funktioniert es nicht richtig.
- Zur Desinfektion von anderem Zubehör für Babys oder stillende Mütter sollten Sie die Gegenstände so in den Korb einlegen, dass genügend Platz bleibt, damit der Dampf sie problemlos erreichen kann.
- Stellen Sie KEINE elektrischen Geräte oder solche, die Metallteile enthalten, ins Innere, da die Gefahr einer Beschädigung besteht.
- Berühren Sie NICHT das Gehäuse oder den Deckel des Geräts, wenn es eingeschaltet ist.
- NIEMALS die Belüftungsöffnungen des Gerätedeckels abdecken.
- Stellen Sie NIEMALS irgendwelche Gegenstände auf den Deckel des Geräts.
- Öffnen Sie das Gerät NIEMALS, während es in Betrieb ist.
- Wenn das Gerät eingeschaltet ist, enthält es kochendes Wasser. Beachten Sie, dass aus den Belüftungsöffnungen des Deckels Dampf entweicht.

- Nach dem Gebrauch immer das Wasser aus dem Gerät gießen, sobald es abgekühlt ist. Bewahren Sie das Gerät nicht mit Wasser gefüllt auf.
- Warten Sie **IMMER** mindestens 3 Minuten, bevor Sie den Deckel öffnen, damit das Gerät sowie das Wasser und der Dampf darin abkühlen können.
- Beim Anheben des Deckels **MÜSSEN** Sie besonders vorsichtig sein, um sich nicht zu verbrennen. Die Verwendung von Topfhandschuhen wird empfohlen, um die Hände vor der Hitze zu schützen.



Das Produkt entspricht den Anforderungen der Richtlinien der Europäischen Union. Gemäß der Richtlinie 2012/19/EU unterliegt dieses Produkt der selektiven Sammlung. Das Produkt darf nicht zusammen mit dem Hausmüll entsorgt werden, da es eine Gefahr für die Umwelt und die menschliche Gesundheit darstellen kann. Das gebrauchte Produkt sollte an eine Recyclingstelle für elektrische und elektronische Geräte übergeben werden.



Der Hersteller erklärt die Übereinstimmung des Produkts mit den Richtlinien der Europäischen Union und den harmonisierten Normen. Das Produkt wurde nach Durchführung des Konformitätsbewertungsverfahrens gekennzeichnet. Das Produkt erfüllt die Anforderungen der Richtlinie für Geräte, die innerhalb bestimmter Spannungsgrenzen betrieben werden sollen (LVD) 2014/35/EU, der Richtlinie über die elektromagnetische Verträglichkeit (EMC) 2014/30/EU sowie der RoHS-Richtlinie 2011/65/EU.

## PRODUKTEIGENSCHAFTEN

- 2-in-1-Gerät – ermöglicht Desinfektion und Trocknung von Zubehör.
- Einfach und intuitiv zu bedienen.
- Großer Behälter ermöglicht die gleichzeitige Desinfektion von 5 Flaschen und Zubehör.
- Einstellbare Größe des Sterilisators dank zweier Behältergrößen.
- Tötet bis zu 99,9 % der Bakterien und sorgt so für maximale Hygiene und Sicherheit.
- Ökologisch – sterilisiert ohne Zusatz von Chemikalien.

## PRODUKTBESCHREIBUNG

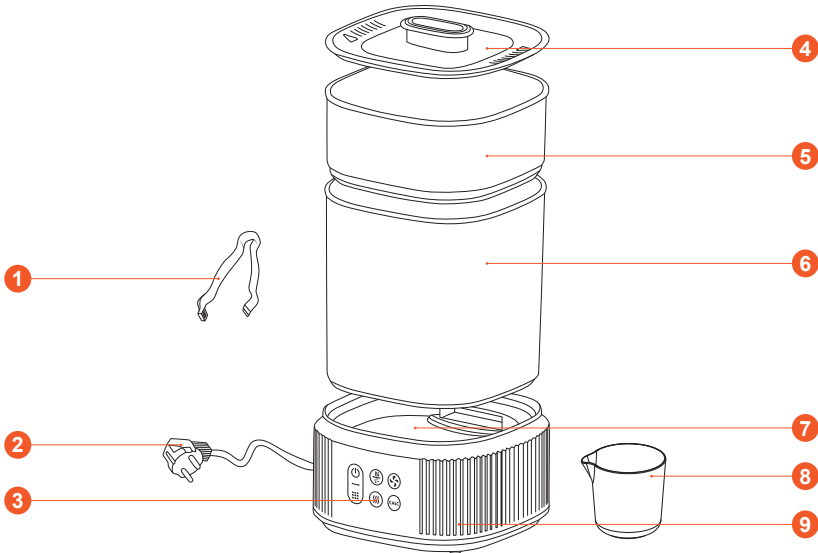

- |               |                               |                      |
|---------------|-------------------------------|----------------------|
| 1. Bedienfeld | 4. Deckel mit Dampfauslass    | 7. Heizplatte        |
| 2. Zange      | 5. Behälter für Zubehör       | 8. Messen            |
| 3. Bedienfeld | 6. Hauptbehälter für Flaschen | 9. Sterilisatorbasis |

## BESCHREIBUNG DES BEDIENFELDS

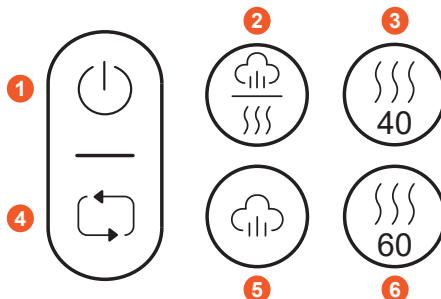

- |                               |                     |
|-------------------------------|---------------------|
| 1. Ein/Aus                    | 4. Funktionstaste   |
| 2. Sterilisation und Trocknen | 5. Sterilisation    |
| 3. Trocknen 40 Min.           | 6. Trocknen 60 Min. |

## PRODUKTSPEZIFIKATION

---



- Netzversorgung: 220-240 V, 50/60 Hz
- Leistung: 500 W
- Produktgewicht mit Netzkabel: 1320 g
- Abmessungen mit Behältern: 195 x 195 x 3700 mm
- Abmessungen ohne Behälter: 195 x 195 x 1100 mm
- Länge des Netzkabels: 800 mm

## 1. GEBRAUCHSANWEISUNG

---

- Gießen Sie 90 ml destilliertes oder abgekochtes Wasser direkt auf die Heizplatte.
- Setzen Sie den Hauptbehälter für Flaschen auf die Basis des Sterilisators.
- Stellen Sie die sauberen Flaschen kopfüber auf die speziell geformten Laschen im Hauptbehälter.
- Setzen Sie den Behälter für Zubehör auf den Hauptbehälter.
- Legen Sie die sauberen Zubehörteile in den Behälter.

### HINWEIS:

- Alle Teile im Gerät müssen so angeordnet sein, dass eine effektive Zirkulation von Dampf/Luft im Behälter gewährleistet ist.
- Je nach Bedarf können Sie den Hauptbehälter für Flaschen und/oder den Behälter für Zubehör verwenden, oder ausschließlich den Behälter für Zubehör.
- Schließen Sie den Behälter mit dem Deckel.
- Schalten Sie das Gerät mit der Taste  ein.
- Mit Hilfe der Funktionstaste  können Sie einen der 4 verfügbaren Modi auswählen.



### a. FUNKTION STERILISATION UND TROCKNEN – AUTO-MODUS

- Berühren Sie 1x mal die Funktionstaste – das Symbol für die Sterilisations- und Trockenfunktion  beginnt zu blinken.
- Nach 5 Sekunden Inaktivität startet das Gerät automatisch den Sterilisationsprozess, der etwa 8 Minuten dauert.
- Nach Abschluss der Sterilisation schaltet das Gerät automatisch die Trockenfunktion ein, die etwa 50 Minuten dauert.

### b. FUNKTION ZUR STERILISATION

- Berühren Sie 2x mal die Funktionstaste – das Symbol für die Sterilisationsfunktion  beginnt zu blinken.
- Nach 5 Sekunden Inaktivität startet das Gerät automatisch den Sterilisationsprozess, der etwa 10 Minuten dauert.

### c. FUNKTION TROCKNEN 40 Min. oder 60 Min.

- Berühren Sie die Funktionstaste 3x oder 4x Mal – das Symbol für die Trocknungsfunktion  oder  beginnt zu blinken.
- Nach 5 Sekunden Inaktivität startet das Gerät automatisch den Trocknungsvorgang, der 40 oder 60 Minuten dauert.

Nach Abschluss des gewählten Programms gibt das Gerät dreimal einen Signalton ab und schaltet sich dann aus.

- Warten Sie, bis das Gerät abgekühlt ist, mindestens 5 Minuten.
- Trennen Sie das Netzkabel und heben Sie den Deckel ab.
- Entnehmen Sie die sterilisierten Zubehörteile und Flaschen mit der Zange.
- Wischen Sie nach vollständigem Abkühlen des Geräts alle Teile mit einem trockenen Tuch ab.

**HINWEIS:**

- Heben Sie NIEMALS den Deckel während des Betriebs des Geräts an. Während der Sterilisation befinden sich heißes Wasser und Dampf im Gerät.
- Die Oberflächen des Geräts erhitzen sich während des Betriebs – berühren Sie keine Teile während oder unmittelbar nach dem Abschluss des Betriebs.

**2. REINIGUNG**

---

- Trennen Sie den Sterilisator von der Stromversorgung und stellen Sie sicher, dass das Gerät vor Beginn der Reinigung abgekühlt ist.
- Gießen Sie das Wasser aus dem Gerät.
- Wischen Sie alle Teile mit einem feuchten Tuch ab. Verwenden Sie keine Scheuerschwämme, Scheuermittel oder ätzende Substanzen oder Chemikalien.
- Wischen Sie alle Teile mit einem trockenen Tuch ab.

**HINWEIS:**

- Außer der Reinigung und Entkalkung ist keine weitere Wartung des Gerätes erforderlich.
- Bewahren Sie das Gerät nicht mit Wasser gefüllt auf.
- Waschen Sie das Gerät NIEMALS unter fließendem Wasser oder tauchen Sie es nicht in Wasser.
- Legen Sie die Basis des Sterilisators nicht in die Spülmaschine.
- Der Flaschenbehälter, der Zubehörbehälter, bedienfeld und der Deckel können in der Spülmaschine gereinigt werden.

**3. ENTKALKUNG**

---

Um einen ordnungsgemäßen Betrieb des Geräts zu gewährleisten, empfehlen wir, die Heizplatte alle vier Wochen zu entkalken.

- Mischen Sie 20 ml weißen Essig und 40 ml kaltes Wasser.
- Gießen Sie die vorbereitete Lösung auf die Heizplatte und lassen Sie sie einwirken, bis der Kalk vollständig aufgelöst ist.

- Wenn der Kalk aufgelöst ist, gießen Sie die Lösung aus und wischen das Gerät zunächst mit einem feuchten und dann mit einem trockenen Tuch ab. Falls noch Kalkreste vorhanden sind, wiederholen Sie den Vorgang.

**HINWEIS:**

- Die Verwendung von Mineralwasser beschleunigt den Prozess der Kalkablagerung auf der Heizplatte.
- Zum Vorbeugen von Kalkablagerungen auf der Heizplatte verwenden Sie abgekochtes oder destilliertes Wasser.
- Das Vorhandensein von Kalk auf der Heizplatte stellt keinen Reklamationsgrund dar.

**GARANTIEBESCHRÄNKUNGEN**

---

Die Garantie deckt keine Schäden oder Verluste an einzelnen Komponenten ab, die durch Fallenlassen, Abrieb, falsche Montage oder nicht anweisungsgemäßen Gebrauch entstehen. Das Vorhandensein von Kalk auf der Heizplatte stellt keinen Reklamationsgrund dar.

# WARUNKI GWARANCJI

Szanowni Państwo,

W przypadku pytań zapraszamy do kontaktu:

bok@kidwell.eu | reklamacje@kidwell.eu

1. DERFORM sp. z o.o. z siedzibą w Tarnowie Podgórnym 62-080 przy ul. Za Motelem 1, wpisaną do rejestru przedsiębiorców – Krajowego Rejestru Sądowego prowadzonego przez Sąd Rejonowy Poznań – Nowe Miasto i Wilda w Poznaniu VIII Wydział Gospodarczy Krajowego Rejestru Sądowego pod numerem KRS: 0000017923, NIP: 781-00-20-305, Regon: 630196165, zwana dalej Gwarantem zapewnia, że produkt firmy DERFORM, jest wolny od wad konstrukcyjnych i materiałowych, które mogłyby naruszyć jego funkcjonalność, o ile przestrzegana była instrukcja obsługi załączona przy zawarciu umowy.
2. Gwarancja jest udzielana na okres 24 miesięcy, licząc od daty zakupu. W przypadku zakupu produktu przez firmę (faktura VAT) gwarancja udzielana jest na okres 12 miesięcy.
3. Gwarancja dla akcesoriów jest udzielana na okres 6 miesięcy, licząc od daty zakupu.
4. Gwarancja door-to-door obowiązuje wyłącznie na terytorium Rzeczypospolitej Polskiej.
5. Ujawnione wady będą usunięte bezpłatnie w trakcie trwania gwarancji przez Autoryzowany Serwis Producenta.
6. Klient (reklamujący) jest zobowiązany do zgłoszenia reklamacji poprzez e-mail: reklamacje@kidwell.eu.
7. Gwarancja będzie respektowana jedynie w przypadku dołączenia do reklamowanego produktu opisu uszkodzenia, zdjęcia uszkodzenia, informacji w jakich okolicznościach doszło do uszkodzenia, wszystkich akcesoriów, które klient otrzymał podczas kupna produktu oraz dowodu zakupu zawierającego datę sprzedaży.
8. Ewentualne wady lub uszkodzenia produktu ujawnione i zgłoszone w okresie trwania gwarancji będą usunięte bezpłatnie w terminie 14 dni roboczych od momentu otrzymania wadliwego produktu. W uzasadnionych przypadkach (np. konieczność sprowadzenia części zamiennych z zagranicy) termin ten może ulec przedłużeniu o kolejne 21 dni.
9. Wady lub uszkodzenia produktu powinny być zgłoszone i dostarczone do serwisu niezwłocznie po ich ujawnieniu.
10. W przypadku gdy serwis uzna, że usunięcie wady nie jest możliwe, klientowi przysługuje prawo do wymiany towaru na inny, posiadający te same lub zbliżone parametry techniczne. W przypadku braku produktu w wybranej przez klienta kolorystyce, producentowi przysługuje prawo do wysyłki nowego produktu w innym wzorze niż produkt reklamowany.
11. Gwarancją nie są objęte: naturalne zużycie związane z eksploatacją, uszkodzenia powstałe w wyniku niewłaściwego i niezgodnego z instrukcją obsługi użytkowania, uszkodzenia lub rozdarcia wynikłe z winy nabywcy, płowienie tkanin spowodowane długotrwałym nastawieniem na działanie promieni słonecznych, pranie w nieodpowiedniej temperaturze, ingerencje cieczy, samowolne przeróbki, uszkodzenia mechaniczne, elektryczne, termiczne lub celowe uszkodzenia i wywołane nimi wady.
12. Producent ani Autoryzowany Serwis nie odpowiada za szkody i straty powstałe w wyniku niemożności korzystania z produktu będącego w naprawie.
13. Produkty do reklamacji przyjmowane są wyłącznie czyste i w kartonowym opakowaniu (oryginalnym lub zastępczym).
14. Dostarczenie produktu w stanie niekompletnym lub brak odpowiedniego opakowania jest równoznaczne z niewypełnieniem przez kupującego warunków gwarancji i może stanowić podstawę do odmowy naprawienia produktu lub przedłużenia okresu naprawy.
15. Serwis może odmówić wykonania naprawy w przypadku stwierdzenia śladów nieautoryzowanej naprawy.
16. W przypadku nieuzasadnionej reklamacji produktu sprawnego lub uszkodzonego w sposób mechaniczny, zgłaszający reklamację zostanie obciążony kosztami transportu.
17. Jeśli w odesłanym do naprawy serwisowej produkcie nie stwierdzono usterki, konsument będzie obciążony kosztem ekspertyzy (stawka godzinowa: 30 zł netto).
18. W przypadku gdy usterka nie jest objęta gwarancją producenta, serwis może zaproponować wykonanie usługi odpłatnej.
19. Gwarancja na produkt nie wyłącza, nie ogranicza ani nie zawieszają uprawnień kupującego wynikających z rękojmi.

data zgłoszenia	data naprawy	opis uszkodzenia	pieczętka serwisu

data sprzedaży

pieczętka i podpis sprzedawcy

# UNIWERSALNA KARTA GWARANCYJNA

W RAZIE AWARII PROSIMY O DOŁĄCZENIE KARTY GWARANCYJNEJ DO  
ODSYŁANEGO PRODUKTU

Imię:

---

Nazwisko:

---

Kod pocztowy:

---

Miejscowość:

---

Telefon (wraz z kierunkowym):

---

Adres e-mail:

---

Produkt:

---

Model:

---

Index:

---

EAN:

---

Data i miejsce zakupu:

---

Kupujący (podpis):

---

Producent:

**DERFORM**

Sady ul. Za Motelem 1  
62-080 Tarnowo Podgórne

Klauzula informacyjna dla osoby składającej reklamację.

1. Administrator danych: Administratorem Pani/Pana danych osobowych jest Derform sp. z o.o. z siedzibą w Sadach, ul. Za Motelem 1, 62-080 Tarnowo Podgórne.
2. Kontakt z Administratorem danych: W celu uzyskania informacji dotyczących prawidłowości przetwarzania danych osobowych przez Administratora należy skontaktować się z Administratorem pisemnie na adres siedziby Administratora danych z dopiskiem na kopercie: Ochrona danych osobowych.
3. Cel i podstawa przetwarzania danych: Pani/Pana dane osobowe przetwarzane będą w celu rozpatrzenia i obsługi złożonej przez Panią/Pana reklamacji, co stanowi realizację naszego prawnie uzasadnionego interesu polegającego na należytych rozpatrzeniu i obsłudze Pani/Pana roszczeń (podstawa z art. 6 ust. 1 lit. F) rozporządzenia Parlamentu Europejskiego i Rady (UE) 2016/679 z dnia 27.04.2016 r. w sprawie ochrony osób fizycznych w związku z przetwarzaniem danych osobowych i w sprawie swobodnego przepływu takich danych oraz uchylenia dyrektywy 95/46/WE (ogólnie rozporządzenie o ochronie danych) dalej: RODO.
4. Dobrowolność podania danych: Podanie danych jest dobrowolne, jednak konieczne do realizacji celów, do jakich zostały zebrane, określonych w pkt. 3.
5. Odbiorcy danych: Pani/Pana dane możemy przekazać wyłącznie: a) podmiotom przetwarzającym – którym zlecimy czynności wymagające przetwarzania danych; b) podmiotom uprawnionym do uzyskania danych na podstawie obowiązującego prawa.
6. Okres przechowywania danych: Pani/Pana dane osobowe będziemy przechowywać przez okres 5 lat liczonych od 1 stycznia następnego roku po ostatecznym zamknięciu Pani/Pana sprawy;
7. Pani/Pana uprawnienia: Posiada Pani/Pan prawo dostępu do treści swoich danych oraz z zastrzeżeniem przepisów prawa: prawo ich sprostowania, usunięcia, ograniczenia przetwarzania, prawo do przenoszenia danych, prawo do wniesienia sprzeciwu, prawo do cofnięcia zgody w dowolnym momencie. Ma Pani/Pan prawo do wniesienia skargi do Prezesa Urzędu Ochrony Danych Osobowych w przypadku stwierdzenia, że przetwarzanie danych osobowych narusza przepisy RODO.



Kontakt i wsparcie techniczne

[bok@kidwell.eu](mailto:bok@kidwell.eu)

Producent / Producer:  
**DERFORM**  
Sady, ul. Za Motelem 1  
62-080 Tarnowo Podgórne  
**POLAND**

[www.kidwell.eu](http://www.kidwell.eu)

