

www.kidwell.eu

PRIME

PL KRZESEŁKO DO KARMIENIA

EN HIGH CHAIR

DE FÜTTERUNG STUHL

PL INSTRUKCJA OBSŁUGI

EN USER MANUAL

DE BENUTZERHANDBUCH

MODEL: KRWYPRI01A0, KRWYPRI02A0

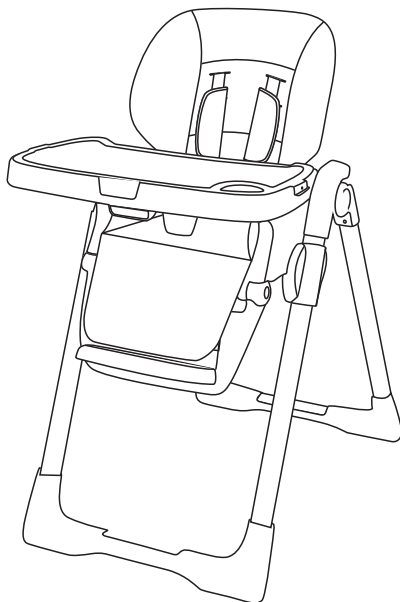

INDEX

8

POLSKI

14

ENGLISH

20

DEUTSCH

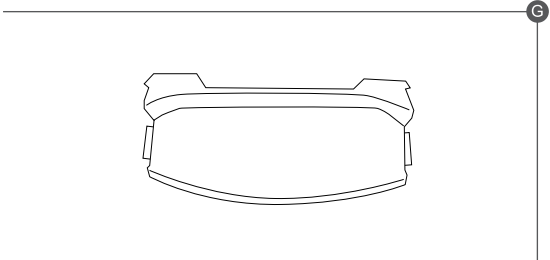
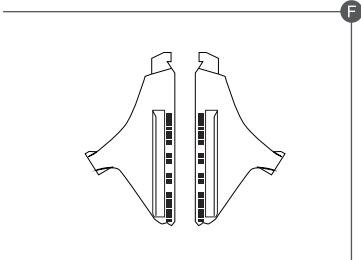
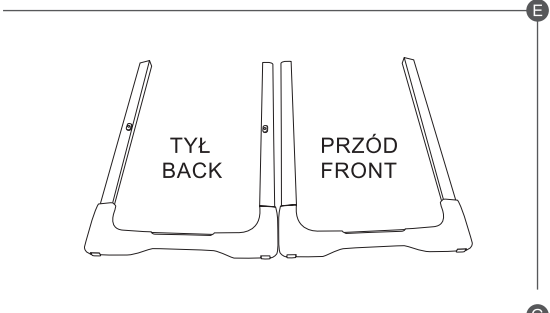
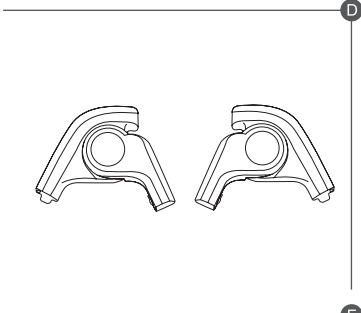
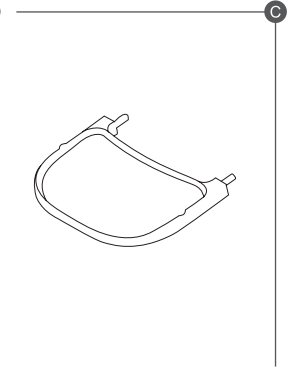
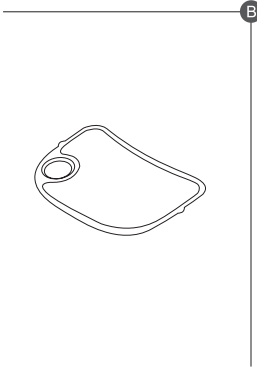
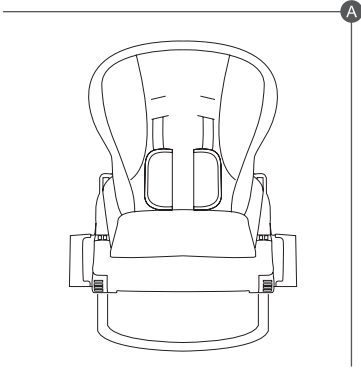

MONTAŻ

1

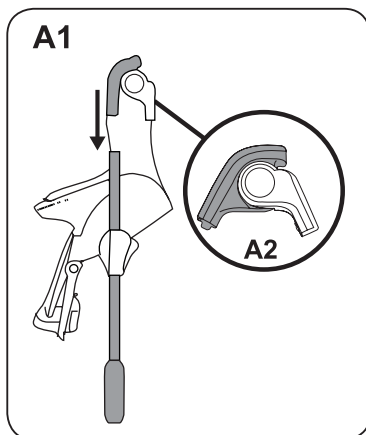

2

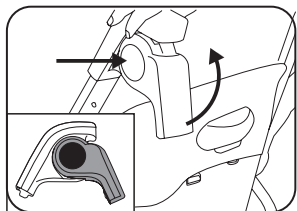

A

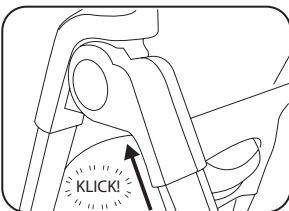

B

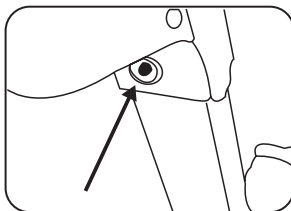

C

3

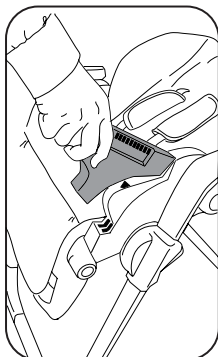

A (strona prawa)

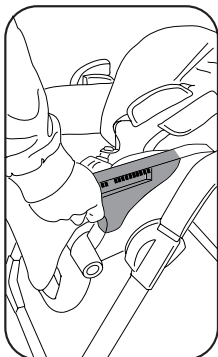

B (strona prawa)

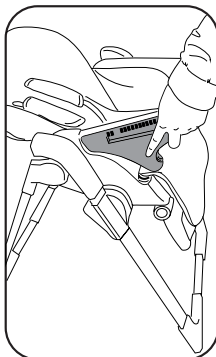

A (strona lewa)

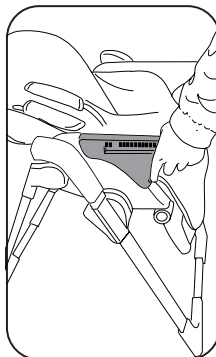

B (strona lewa)

4

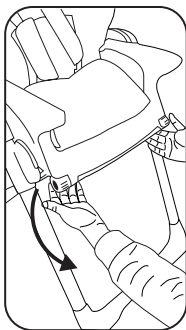

A

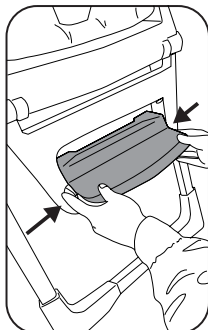

B

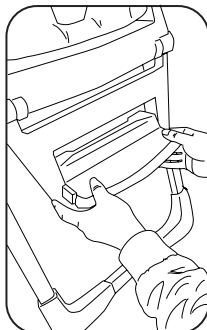

C

5

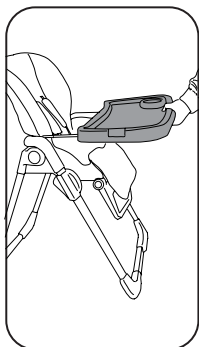

A

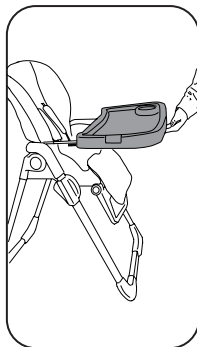

B

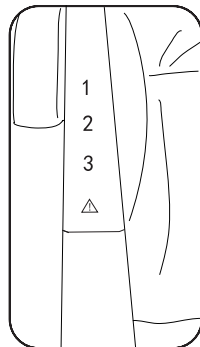

C

UŻYTKOWANIE

1

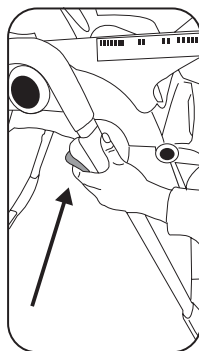

A

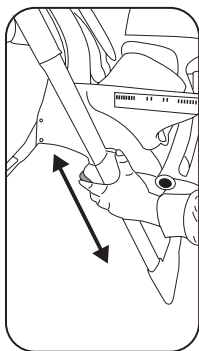

B

2

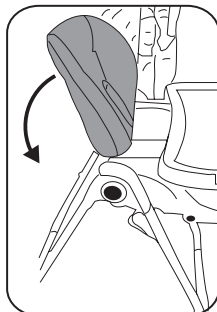
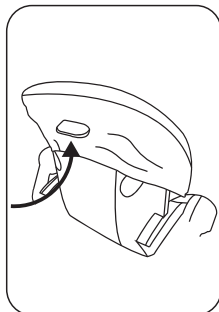

3

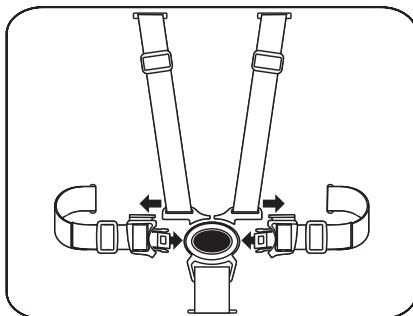
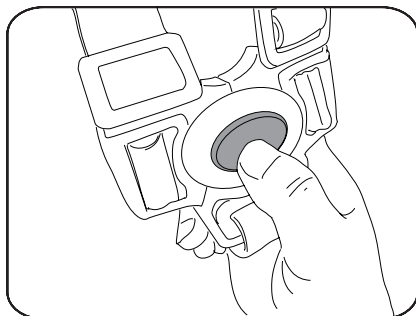

4

zdejmowanie poszewki z siedzenia

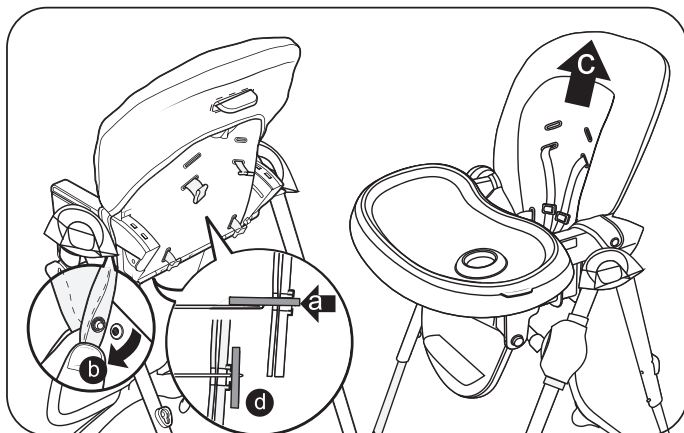

5

chowanie tacki i składanie krzeselka

miejsce na tackę
tray storage

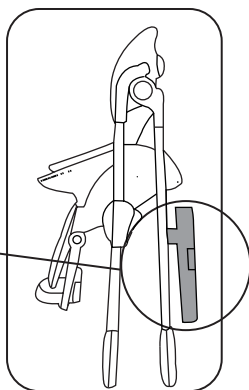

A

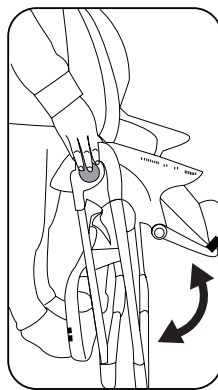

B

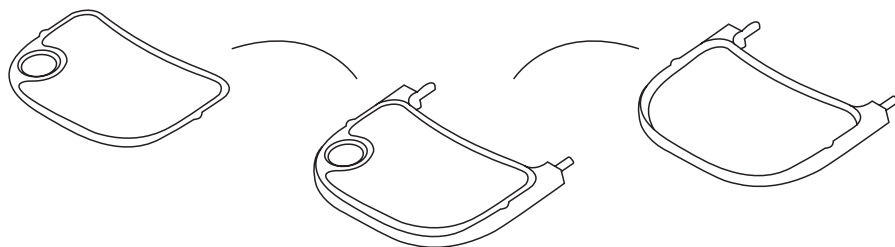



POLSKI

Dziękujemy za zakup produktu marki Kidwell.

Priorytetem dla nas jest bezpieczeństwo dziecka oraz tworzenie pięknych wspomnień.

W przypadku jakichkolwiek pytań, prosimy o kontakt na adres e-mail:

info@kidwell.eu

Prosimy o dokładne przeczytanie niniejszej instrukcji oraz podążanie za jej poleceniami. Celem instrukcji jest dostarczenie informacji o tym, jak prawidłowo i bezpiecznie korzystać z produktu.

Po złożeniu produktu proszę upewnić się czy wszystkie funkcje działają prawidłowo oraz są zabezpieczone zgodnie z zaleceniami instrukcji (elementy mocujące, nakrętki, śrubki, łączenia itp.).

Montaż produktu Kidwell powinien być wykonany przez osobę dorosłą.

Brak zastosowania się do poleceń zawartych w tym dokumencie może spowodować poważne obrażenia.

WAŻNE: Pamiętaj by usunąć i wyrzucić wszystkie elementy opakowania, które były załączone do produktu, tak aby nie pozostały w zasięgu dziecka (m.in. elementy kartonu, plastikowe folie itp.). Mogłoby to spowodować ryzyko krzywdy, np. zagrożenie zadławienia.

WAŻNE! ZACHOWAĆ DO WGLĄDU W PRZYSZŁOŚCI

OSTRZEŻENIE:

- By uniknąć obrażeń upewnij się, że dziecko przebywa z dala od miejsca montażu, podczas składania czy rozkładania produktu
- Nigdy nie zostawiaj dziecka bez opieki
- Zaprzestań użytkowania produktu gdy dziecko będzie przekraczać wyznaczoną wagę lub wzrost
- Nie korzystaj z produktu jeśli podczas montażu brakowało jakiegoś elementu lub jakieś części były uszkodzone
- Zawsze upewnij się czy wszystkie części pasują jak nakazuje tego instrukcja
- Nie podnoś produktu gdy dziecko nadal się w nim znajduje
- Nie podnoś produktu za tackę do karmienia
- Upewnij się, że wszystko zostało dobrze zmontowane przed rozpoczęciem użytkowania produktu
- Nie podmieniaj części ani akcesoriów na inne niż zatwierdzone przez producenta
- Nie podejmuj się napraw lub modyfikacji produktu. Tylko wykwalifikowani technicy serwisowi są do tego upoważnieni
- Regularnie sprawdzaj stan mocowania śrub, nakrętek itp. oraz czy produkt nie ma żadnych uszkodzonych elementów
- Nie dodawaj przedmiotów do produktu, które mogą zagrozić jego prawidłowemu funkcjonowaniu lub przedmiotów, które mogłyby wyrządzić krzywdę dziecku
- W przypadku stwierdzenia uszkodzenia niezwłocznie przerwij użytkowanie i odłóż produkt w miejsce niedostępne dla dziecka, aż do czasu naprawy produktu
- Wszystkie elementy produktu muszą być odpowiednio zamontowane
- Nie kładź przedmiotów na produkt, które mogą zagrozić jego prawidłowemu funkcjonowaniu, lub przedmiotów, które mogłyby wyrządzić krzywdę dziecku

- By uniknąć zagrożenia pożarowego, nie stawiaj produktu blisko źródła ognia lub źródła wysokich temperatur
- Nie stawiaj produktu blisko okien, ściany czy drzwi, które dziecko mogłoby wykorzystać (np. pchając rękoma lub nogami) do naruszenia stabilności produktu, powodując jego przechylenie lub przewrócenie
- Nie używaj produktu w jakikolwiek inny sposób niż zakłada ta instrukcja

ŚRODKI OSTROŻNOŚCI:

- Krzesło jest przeznaczone dla dzieci, które ukończyły 6 miesięcy oraz o wadze nie przekraczającej 15kg
- Tylko dzieci umiejące samodzielnie siedzieć w pozycji wyprostowanej mogą korzystać z krzesła
- Dziecko powinno być zawsze zapięte w pasy bezpieczeństwa podczas korzystania z krzesła, by uniknąć niebezpieczeństwa upadku lub zsunięcia się z siedziska
- Dziecko przebywające w krzeselku powinno być pod ciągłym nadzorem rodzica
- Kładzenie dziecka lub ciężkich przedmiotów na tackę do karmienia może spowodować uszkodzenie produktu lub uszczerbek na zdrowiu dziecka.
- Nigdy nie korzystaj z produktu gdy znajduje się on na niestabilnym podłożu:
 - podwyższeniach
 - miękkim podłożu (materac, poduszka)
 - nierówne powierzchnie
 - schody, stopnie
- Upewnij się, czy szelki są prawidłowo dopasowane
- Zanim dziecko usiądzie, sprawdź czy wszystkie elementy są poprawnie zamocowane oraz zablokowane
- Nie narażaj produktu na działanie wysokich i niskich temperatur, a także na wysoką wilgotność
- Jeśli krzesło przebywało w mocno nasłonecznionym miejscu, przestaw je w cień i odczekaj by się schłodziło przed użytkowaniem
- Podczas regulacji części krzesła (takich jak oparcie, tacka do karmienia) upewnij się, że dziecko siedzi w bezpiecznej pozycji i nie dotyka żadnych ruchomych elementów
- Nie reguluj wysokości krzesła gdy dziecko się w nim znajduje
- Nie pozwalaj dziecku na zabawę wokół krzesła, ani na wspinanie się na produkt
- Upewnij się po rozłożeniu krzesła, że blokada działa poprawnie
- Tacka nie jest środkiem bezpieczeństwa powstrzymującą przed wypadnięciem z krzesła. Do tego służą tylko i wyłącznie pasy, które powinny być zawsze zapięte
- Nie należy składać/rozkładać krzeselka gdy dziecko się w nim znajduje
- Gdy tacka do karmienia nie jest używana, odłóż ją w bezpieczne miejsce, poza zasięgiem dzieci
- Nie wolno zbyt mocno dociskać tacki do dziecka. Należy zostawić nieco przestrzeni na swobodne oddychanie

Rysunki i zdjęcia mają wyłącznie charakter poglądowy. Rzeczywisty wygląd produktu może się różnić od wizualizacji w instrukcji.

Części zestawu (patrz strona 3)

- | | |
|--|--|
| A Siedzenie z poszyciem | D Mechanizm rozkładający (x2) |
| B Górna część tacki (do mycia w zmywarce) | E Tylne i przednie nogi stelaża |
| C Dolna część tacki z mocowaniem do krzeselka | F Podłokietniki (x2) |
| | G Podparcie na stopy |

MONTAŻ (patrz strona 4)

①

Siedzenie jest fabrycznie zamontowane na przednim stelażu, należy go połączyć z mechanizmami rozkładania, który trzeba nasunąć na obie nogi przedniego stelaża (lewa i prawa noga). Charakterystyczne „kliknięcie” będzie oznaczać, że części są ze sobą połączone.

UWAGA: jedyna część mechanizmu rozkładania, która powinna być połączona z przednim stelażem, to część **nie** posiadająca przycisku, patrz rys. A2 część wyszarzona

②

- A. Należy rozchylić mechanizm rozkładający poprzez przytrzymanie przycisku i delikatnego pociągnięcia części, która nie jest połączona ze stelażem
- B. Należy połączyć mechanizm rozkładający z tylnym stelażem poprzez wsunięcie końców stelaża w mechanizmy rozkładające (lewy oraz prawy). Charakterystyczne „kliknięcie” będzie oznaczać, że części są ze sobą połączone.
- C. „Kliknięcie” oznaczy, że kołek blokujący stanie się widoczny od wewnętrznej części mechanizmu rozkładającego.

③

By zainstalować podłokietniki należy najpierw włożyć górną część by była równa z ramą fotelika a następnie wcisnąć dolną część.

UWAGA: należy zwrócić szczególną uwagę na symbole by dopasować podłokietnik do odpowiedniej strony krzeselka (L – lewa strona, R – prawa strona). Ponowne wyciągnięcie ich w przypadku odwrotnego montażu może być bardzo trudne ze względu na szczelne dopasowanie tych elementów po wciśnięciu

④

- A. Podnózek jest schowany pod siedzeniem, wystarczy wdusić przyciski bo obu stronach by go odblokować (patrz rys. A)
- B. Aby zainstalować podparcie na stopy należy wdusić przyciski bo obu stronach podparcia i włożyć w podnózek, który posiada 3 możliwe poziomy (patrz rys. B)
- C. Po puszczeniu przycisków podparcia będzie słyszalne „kliknięcie” oznaczające, że blokada jest aktywna

5

By zablokować tackę do karmienia pociągnij za uchwyty znajdujące się od spodu na środku tacki, następnie wsuń tackę w prowadnicę. Puszczając uchwyt tacka się zablokuje. Upewnij się, że tacka jest stabilna.

OSTRZEŻENIE: Nigdy nie zostawiaj tacki połączonej z krzesłem jeśli jest widoczny znak ostrzeżenia – oznacza to, że tacka jest zbyt wysunięta z prowadnicy i nie jest stabilna, należy ją wsunąć głębiej.

UŻYTKOWANIE (patrz strona 6)

1

Dostosowywanie wysokości siedzenia

Równocześnie naduś i przytrzymaj przyciski regulacji znajdujące się po bokach krzesła. Na ramie stelaża oznaczonych jest 6 poziomów regulacji do wyboru.

UWAGA: Zanim na krzesło usiądzie dziecko upewnij się czy obie strony krzesła są na tym samym poziomie wysokości.

W innym przypadku narażamy dziecko na niebezpieczeństwo, a produkt na zniszczenie

OSTRZEŻENIE: Nie reguluj wysokości siedziska, gdy dziecko w nim siedzi.

2

Regulacja kąta nachylenia siedziska

Aby regulować kąt nachylenia siedziska należy pociągnąć za uchwyt znajdujący się za oparciem. Możliwe są 3 pozycje nachylenia.

3

Regulacja pasów bezpieczeństwa

Można zmienić długość pasów, aby idealnie dopasować je do wagi i wzrostu dziecka. By zwolnić uprząż należy nadusić przycisk na klamrze.

Pierwszą czynnością po włożeniu dziecka do krzesła powinno być zapięcie pasów i upewnienie się, że są one dobrze dopasowane: blisko ciała lecz nie na tyle by krępowały ruch dziecka.

OSTRZEŻENIE: Upewnij się, że palce dziecka są trzymane z daleka podczas zapinania klamry.

4

Zdejmowanie poszewki z siedzenia:

1. Odbezpiecz pasy poprzez wciśnięcie zaczepów przez szlufki, które znajdują się w tylnej części oparcia – 4 szt (patrz krok nr 1)

2. Następnie odbezpiecz napy bo obu stronach od wewnętrznej części krzeselka (patrz krok nr2)
3. Delikatnie poluzuj materiał, który jest naciągnięty na oparcie.

By założyć z powrotem materiał i pasy podążaj za wyżej wymienioną instrukcją lecz w odwrotnej kolejności (3, 2, 1).

5

Chowanie tacki i składanie krzeselka

Po zdjęciu tacki z prowadnicy zaczerp ją na kołki znajdujące się na tylnych nogach stelaża.

Po zamontowaniu tacki na tylnych nogach krzeselka możesz złożyć krzeselko wciskając jednocześnie przyciski na nogach

ŚRODOWISKO:

Dla dobra środowiska, po zaprzestaniu użytkowania produktu, prosimy o jego utylizację do odpowiedniego obiektu na odpady, zgodnego z lokalną ustawą.

CZYSZCZENIE I KONSERWACJA:

- Produkt ten wymaga systematycznej konserwacji
- Czyszczenie i konserwacja powinna być wykonywana przez osobę dorosłą
- Krzesło należy czyścić za pomocą wilgotnej szmatki w roztworze mydła i wody
- By uniknąć tarcia ruchomych części, co może spowodować uszkodzenie krzesła, upewnij się, że są one czyste i nie dostał się do nich brud, piasek ani kurz
- Kontroluj czy krzesło nie ma uszkodzonych, podartych lub brakujących części. Jeśli którykolwiek z elementów wydaje się być uszkodzony, zaprzestań użytkowania produktu
- Kontroluj czy materiał i szwy są w dobrym stanie za każdym razem, gdy myjesz krzesło
- Długotrwałe narażanie produktu na bezpośrednie działanie promieni słonecznych, wysokich temperatur lub innych warunków pogodowych może spowodować zanikanie wzoru na materiale lub deformację części
- Więcej informacji można znaleźć na etykietach przymocowanych bezpośrednio na produkcie
- Nie używaj wybielacza do czyszczenia produktu, nie używaj wirowania na sucho, nie prasuj oraz nie pierz chemicznie
- Wierzchnią warstwę tacki można myć w zmywarce



6m⁺



ENGLISH

Dear Customer!

Thank you for choosing Kidwell.

For us, the highest priority is the safety of your child and the creation of beautiful memories.

We hope you will enjoy our product, in case of any questions please contact us at:
info@kidwell.eu

Please read through the entire manual carefully, and follow all instructions. Before you start using our product make sure all functions are working as intended and are secure (fasteners, nuts, screws, etc.). The assembly must be performed by an adult. Failure to comply with the instructions and safety warnings could result in serious injuries.

IMPORTANT: Remove and dispose of all packaging materials which were included with the product, and keep them out of children's reach to avoid the risk of harm.

**IMPORTANT!
KEEP FOR FUTURE REFERENCE**

WARNING:

- To avoid any harm happening to the child make sure that the child is in a safe distance from the product while being assembled
- Never leave your child unattended
- Stop using the product if the child has exceeded the maximum weight or height
- Do not use the product if there is a part damaged or missing
- Always check if all parts fit and work accordingly to the instruction
- Do not lift the product if a child is still in it
- Do not lift the product by the feeding tray
- Make sure the product is installed correctly before usage
- Do not replace any parts or accessories other than those approved by the manufacturer
- Do not attempt repairs or modifications of the product. Only authorized service technicians are allowed to take such actions
- Regularly check the product for any damaged parts, the condition of elements and if all of the of screws, fastening bolts and nuts, are properly tightened and secure
- Do not add items to the product that may endanger its proper functioning or objects that could pose a threat to the child
- Do not put items inside the product that may cause it to work incorrectly it might pose a threat to the child.
- If any damaged parts have been found, immediately stop using the product
- To prevent the risk of fire, do not place the rocker next to a source of intense heat.
- Do not place the product next to windows, walls, doorways where the child might affect the stability of the product by interacting with the environment and causing it to fall over (pushing with his/her feet or arms).
- Do not use the product for other purposes than designed

PRECAUTIONS:

- The high chair is intended for children who are 6 months or older. The maximum weight is 15kg
- Only children who are able to sit upright can use the chair
- The child should always be fastened with seat belts when using the chair to avoid the danger of falling or slipping out of the seat
- The child in the chair should be under constant supervision of the parent
- Placing your child or heavy objects on the feeding tray may damage the product or even damage the child's health.
- Never use the product when it is on unstable ground:
 - elevated surfaces
 - soft surface (mattress, pillow)
 - uneven surfaces
 - stairs, steps
- Make sure that the seat belts are tightened accordingly
- Before the child sits down, check if all parts are properly secured and locked
- Do not expose the product to high or low temperatures as well as high humidity
- If the chair was in a sunny place, put it in the shade and wait for it to cool down, then you can let the child sit down
- When adjusting parts of the chair (such as the backrest, feeding tray), make sure that the child is in a safe position and does not touch any moving parts
- Do not adjust the height of the chair when the child is in it
- Do not allow your child to play around the chair or climb it
- Make sure that the lock works correctly after setting up the chair
- The tray is not a safety measure to keep a child from falling out of the chair. Only belts, that should always be fastened, serve this purpose
- Do not fold/unfold the chair when the child is in it
- When the feeding tray is not in use, place it in a safe place out of reach for children
- Make sure that the feeding tray is not

The pictures are for reference only. The real design of the product may differ from the pictures presented.

Parts (see page 3)

-
- | | |
|--|-----------------------------------|
| A Seat with cover | D Unfolding mechanism (x2) |
| B Top layer of the tray (dishwasher safe) | E Rear and front frame |
| C Bottom layer of the tray | F Armrest (x2) |
| | G Footrest |

ASSEMBLY (see page 4)

1

This high chair comes partly pre-assembled: the seat part is already joined with front leg frame.

Connect each side of the frame (left leg and right leg) with the unfolding mechanisms. Once a “clicking” noise is heard it would mean that the parts are correctly connected.

ATTENTION: the only part of the unfolding mechanism that should be connected to the front frame is the part **WITHOUT** a button, see drawing – gray part

2

- A. Press the button on each of the unfolding mechanisms and slightly pull to set them in an open position. (pic. 1 gray figure)
- B. Connect the unfolding mechanism with the rear frame (left leg and right leg). Once a “clicking” noise is heard it would mean that the parts are correctly connected.
- C. The clicking sound comes from a peg, which connects to a slot in the unfolding mechanism.

3

In order to install the armrests, it is necessary to insert the first part (see pic. A) into the seat side and push down.

ATTENTION: pay attention to the symbols and indications on the seat and armrest (L – left side and R – right side) to avoid mixing sides. It is crucial as the armrests are crafted to fit the seat the best ways possible, which might cause difficulty to take them out in case of a mistake.

4

- A. The footrest is hidden underneath the seat, in order to put it into position press both buttons simultaneously on the sides (see pic. A)
- B. To install the footrest base press both buttons, which are located on the side, and insert into the footrest part which is connected to the seat. There are 3 high levels you can connect the footrest base to (see pic. B)
- C. Once the buttons are released there should be a “clicking” sound which will indicate that both parts are connected.

5

To lock the feeding tray, pull the handle that is located in the middle of the tray (A), then slide the tray into the guides (B). Releasing the handles will block the tray. Make sure the tray is stable.

WARNING: Never leave the tray connected to the chair if you see a warning sign - it means that the tray is too far out of the guide and is not stable, it should be inserted deeper (see pic. C)

USE (see page 6)

①

Adjusting the seat height

At the same time, press and hold the adjustment buttons on the sides of the chair. There are 6 levels to choose from.

ATTENTION: Before the child sits on the chair, make sure that both sides of the chair are at the same height level. Otherwise, the child could be exposed to danger and the product to damage

WARNING: Do not adjust the seat height when the child is sitting in it.

②

Adjusting the backrest

To adjust the backrest angle, pull the handle on the back the backrest. There are 3 possible backrest positions.

③

Adjusting the length of the seat belt

You can change the length of the harness to match the weight and height of a child by either pulling or loosening the straps. To release the harness, push the button on the buckle. The first step after inserting a child into the chair should be to fasten the seat belts and make sure that they are well-fitting: close to the body but with enough space for the child to sit comfortably.

WARNING: Make sure that the child is not touching any part of the buckle while it is being strapped-in.

④

Removing the cover

1. Unlock the belts by pressing the clamps through the loops that are in the back of the backrest (4 pcs.) And under the seat (1 pc.), see step no.1
2. Release the press studs that are located on the inside of the armrests (see sections "Parts" element "F")
3. Gently loosen the material that is stretched over the backrest.

To put the fabric cover back on the chair just follow the above steps but in reverse (3, 2, 1).

⑤

Storing the tray and folding the chair

Remove the tray from the guide, attach it to the specially made hangers on the back legs of the frame.

After attaching the tray on the hangers you can fold the chair by pressing the buttons as shown on pic. 2

ENVIRONMENT:

For environmental reasons, when you have stopped using this product, we ask that you dispose of the product in the proper waste facilities in accordance with local legislation.

CLEANING AND MAINTENANCE:

- This product requires systematic maintenance
- Cleaning and maintenance should be carried out by an adult
- To avoid attrition of any part of the chair, make sure that all moving parts are clean and that there is no dirt, sand or dust between elements
- Regular check the chair for any damage, torn or missing parts. If any of the items seems to be damaged, stop using the product
- Regular check the fabric and stitching if it is in good condition, especially after you clean the it
- Prolonged exposure to direct sunlight, heat or other weather condition might cause the fabric to fade or parts to deform.
- Do not use bleach to clean the product, do not use dry spin, do not iron or do not dry clean
- Seat: Clean the chair with a damp cloth in a soap and water solution
- Support frame: Wipe the support frame with a clean, moistened cloth in a soap solution.
- Tray: The top layer of the trays can be washed in a dishwasher





DEUTSCH

Wir danken Ihnen für den Kauf des Produkts der Marke Kidwell. Absolute Priorität für uns hat die Sicherheit Ihres Kindes und die Schaffung schöner Erinnerungen. Im Falle irgendwelcher Fragen bitten wir um Kontaktaufnahme unter folgender E-Mail-Adresse:
info@kidwell.eu

Wir bitten um genaues Studium dieser Bedienungsanleitung und exakte Einhaltung der in ihr enthaltenen Vorgaben. Ziel dieser Bedienungsanleitung ist es, Ihnen genaue Informationen über die richtige und sichere Nutzung des Produkts zu liefern. Vergewissern Sie sich bitte nach dem Zusammenbau des Produkts, dass alle Baugruppen korrekt funktionieren und nach den Vorgaben dieser Bedienungsanleitung gesichert sind (Befestigungselemente, Muttern, Schrauben, Verbindungen usw.). Die Montage des Produkts von Kidwell muss von einem Erwachsenen durchgeführt werden. Die Nichteinhaltung der in dieser Bedienungsanleitung genannten Vorgaben kann ernsthafte Verletzungen bewirken.

WICHTIG: Es ist daran zu denken, alle am Produkt vorhandenen Verpackungselemente zu beseitigen, so dass diese nicht in die Reichweite des Kindes geraten (u.a. Papp- und Kunststoffelemente, Folie usw.). Dies könnte zu Schäden, u.a. der Gefahr des Verschluckens, führen.

WICHTIG! ZUR EINSICHT IN ZUKUNFT AUFBEWAHREN!

WARNUNG:

- Um Verletzungen zu vermeiden, ist sicherzustellen, dass das Kind sich während der Montage und/oder Demontage des Produkts nicht am Montageort aufhält.
- Lassen Sie Ihr Kind nie ohne Aufsicht.
- Stellen Sie die Nutzung des Produkts ein, wenn Ihr Kind das festgelegte Gewicht bzw. die festgelegte Größe überschreitet.
- Nutzen Sie das Produkt nicht, wenn bei der Montage ein Element fehlte oder irgendwelche Teile beschädigt waren.
- Stellen Sie immer sicher, dass alle Teile so passen, wie dies in der Bedienungsanleitung angegeben wurde.
- Heben Sie das Produkt nicht an, wenn Ihr Kind sich darin befindet.
- Hebern Sie das Produkt nie am Fütterteller an.
- Stellen Sie vor dem Beginn der Nutzung des Produkts sicher, dass alles korrekt montiert wurde.
- Wechseln Sie keine Teile oder Zubehör gegen solche, die nicht vom Hersteller bestätigt wurden.
- Führen Sie keine Reparaturen oder Modifizierungen des Produkts durch. Nur entsprechend qualifizierte Servicetechniker sind zur Ausführung derartiger Arbeiten berechtigt.
- Prüfen Sie regelmäßig den Zustand der Schrauben, Muttern u.a. Verbindungen und die Tatsache, dass das Produkt keinerlei beschädigte Elemente aufweist.
- Fügen Sie dem Produkt keine Gegenstände hinzu, die seine korrekte Funktion beeinträchtigen oder dem Kind einen Schaden zufügen könnten.
- Bei Feststellung einer Beschädigung ist die Nutzung des Produkts unverzüglich zu

beenden und das Produkt an einem für das Kind unzugänglichen Ort bis zu seiner Reparatur zu lagern.

- Alle Elemente des Produkts müssen entsprechend montiert werden. Insbesondere ist auf das entsprechende Anziehen der Schrauben und Muttern geachtet werden.
- Es dürfen keine Gegenstände auf das Produkt gelegt werden, die seine korrekte Funktion beeinträchtigen oder dem Kind einen Schaden zufügen könnten.
- Um Brandgefahren zu vermeiden, ist das Produkt nicht zu nah an Feuerquellen oder Quellen hoher Temperaturen zu stellen.
- Das Produkt darf nicht zu nah an die Fenster, Wände oder Türen gestellt werden, die vom Kind (z.B. durch Schieben und Drücken mit Händen und/oder Füßen) dazu verwendet werden könnten, die Stabilität des Produkts zu beeinträchtigen und sein Kippen oder Umfallen zu bewirken.
- Das Produkt darf auf keine andere Weise verwendet werden, als in dieser Bedienungsanleitung vorgesehen.

VORSICHTSMASSNAHMEN:

- Der Stuhl ist für Kinder nach Abschluss des 6. Lebensmonats bestimmt, deren Gewicht 15 kg nicht überschreitet.
- Der Stuhl darf nur von Kindern genutzt werden, die selbständig in gerader Position sitzen können.
- Das Kind muss bei Nutzung des Stuhls immer mit dem Sicherheitsgurt gesichert werden, um die Gefahr des Herausfallens oder Herausrutschens aus dem Stuhl zu vermeiden.
- Das Kind darf ausschließlich unter ständiger Aufsicht der Eltern im Stuhl sitzen.
- Es ist nicht erlaubt, das Kind oder schwere Gegenstände auf das Tablett zum Füttern zu legen, weil dies zur Beschädigung des Produkts oder sogar zu Verletzungen des Produkts führen könnte.
- Das Produkt darf auf keinen Fall auf einem instabilen Unterboden verwendet werden:
 - auf Erhöhungen,
 - auf weichem Unterboden (Matratzen, Kissen)
 - auf unebenem Unterboden,
 - auf Treppen oder Stufen.
- Stellen Sie sicher, dass die Gurte korrekt angepasst sind
- Bevor das Kind sich hinsetzt, ist zu überprüfen, ob alle Elemente korrekt montiert und blockiert wurden.
- Das Produkt darf nicht dem Einwirken hoher oder niedriger Temperaturen sowie hoher Luftfeuchtigkeit ausgesetzt werden.
- Wenn der Stuhl an einem Platz mit starker Sonneneinstrahlung stand, ist er anschließend in den Schatten zu stellen und zu warten, bis er abkühlt. Erst dann darf der Stuhl wieder für das Kind genutzt werden.
- Während der Einstellung der Teile des Stuhls (wie der Lehne und dem Tablett zur Fütterung) ist sicherzustellen, dass das Kind in einer sicheren Position sitzt und keine beweglichen Elemente berührt.
- Die Höhe des Stuhls darf nicht reguliert werden, wenn Ihr Kind sich darin befindet.
- Erlauben Sie Ihrem Kind nicht, in der Nähe des Stuhls zu spielen oder am Stuhl hochzuklettern.
- Vergewissern Sie sich nach der Montage des Stuhls, dass die Blockade richtig funktioniert.

- Das Tablett dient nicht der Sicherung vor dem Herausfallen des Kinds aus dem Stuhl. Dazu dienen ausschließlich die Gurte, die immer angelegt werden müssen.
- Der Stuhl darf nicht zusammengelegt bzw. auseinandergenommen werden, wenn Ihr Kind sich darin befindet.
- Wird das Fütterungstablett nicht genutzt, ist es an einen sicheren Ort außerhalb der Reichweite von Kindern aufzubewahren.
- Das Tablett darf nicht zu stark an das Kind angeedrückt werden. Dem Kind muss ausreichend Platz für freies Atmen gegeben werden.

Die Abbildungen und Bilder haben Übersichtscharakter. Das tatsächliche Aussehen des Produkts kann von den auf den Visualisierungen dargestellten Erzeugnissen abweichen.

Teile (siehe Seite 3)

- | | |
|--|---|
| A Sitz mit Auflage | D Aufklappmechanismus (x2) |
| B Oberer Teil des Tablett (zum Waschen im Geschirrspüler) | E Vordere und hintere Beine des Gestells |
| C Unterer Teil des Tablett mit Befestigung am Kindersitz | F Armlehnen (x2) |
| | G Fußstütze |

MONTAGE (siehe Seite 4)

①

Der Sitz ist fabrikseitig auf dem vorderen Gestell montiert. Er ist mit dem Aufklappmechanismus zu verbinden, der auf beide Beine des vorderen Gestells (linkes und rechtes Bein) aufzuschieben ist. Ein charakteristisches „Klicken“ bedeutet, dass die Teile miteinander verbunden sind.

ACHTUNG: Der einzige Teil des Aufklappmechanismus, der mit dem vorderen Gestell zu verbinden ist, ist der Teil, der keine Taste besitzt – siehe Abbildung A2, grauer Teil 2.)

②

- Der Aufklappmechanismus ist durch Halten der Taste und leichtes Ziehen an dem Teil, der nicht mit dem Gestell verbunden ist, aufzuklappen.
- Aufklappmechanismus mit dem hinteren Gestell durch Hineinschieben der Enden des Gestells in den Aufklappmechanismus (links und rechts) verbinden. Ein charakteristisches „Klicken“ bedeutet, dass die Teile miteinander verbunden sind.
- Das Klicken bedeutet, dass der Blockadestift auf der Außenseite des Aufklappmechanismus sichtbar wird.

③

Um die Armlehnen zu installieren, ist zuerst der obere Teil so einzudrücken, dass er am Rahmen des Kindersitzes anliegt. Anschließend ist der untere Teil einzudrücken.

ACHTUNG: Es ist insbesondere auf die Symbole zu achten, damit die Armlehnen auf der richtigen Seite installiert werden (L – linke Seite, R – rechte Seite). Das erneute Herausziehen im Falle ihrer Demontage kann aufgrund der dichten Anpassung dieser Elemente nach dem Eindrücken sehr schwierig werden.

4

- A. Die Fußbank wird unter dem Sitz versteckt. Es reicht aus, die Tasten auf beiden Seiten zu drücken, um sie zu entsperren (siehe Abbildung A).
- B. Um die Fußstütze zu montieren, sind die Tasten auf beiden Seiten der Stütze zu drücken und diese in die Fußbank zu setzen. Dies ist auf drei verschiedenen Ebenen möglich (siehe Abbildung B).
- C. Nach dem Loslassen der Tasten an der Stütze ist ein Klicken hörbar, das bedeutet, dass die Blockade aktiviert wird.

NUTZUNG (siehe Seite 6)

1

Anpassung der Höhe des Sitzes

Es sind gleichzeitig die beiden Einstell Tasten an den Seiten des Stuhls zu drücken und gedrückt zu halten. Am Gestellrahmen sind 6 Einstellstufen gekennzeichnet.

WARNUNG: Bevor das Kind in den Stuhl gesetzt wird, ist sicherzustellen, dass beide Seiten des Stuhls auf die gleiche Höhe eingestellt sind. Andernfalls wird das Kind einer Gefahr und der Stuhl dem Risiko der Beschädigung ausgesetzt.

WICHTIG: Die Höhe des Stuhls darf nicht reguliert werden, wenn Ihr Kind sich darin befindet.

2

Um den Neigungswinkel des Sitzes einzustellen, ist der Griff hinter der Lehne zu ziehen. Möglich ist die Wahl zwischen 3 Neigungspositionen.

3

Einstellung der Länge des Sicherheitsgurts

Die Länge der Gurte kann geändert werden, um sie so ideal an das Gewicht und die Größe des Kindes anzupassen. Um die Gurte zu lösen, ist die Taste an der Gurtschnalle zu drücken. Nachdem das Kind in den Stuhl gesetzt wurde, sind als erstes die Gurte anzulegen und sicherzustellen, dass diese richtig angepasst sind: Sie müssen am Körper anliegen, aber nicht so straff, dass sie die Bewegung des Kindes einschränken.

WARNUNG: Es ist sicherzustellen, dass die Finger des Kindes beim Schließen der Schnalle nicht eingeklemmt werden.

4

1. Entsichern Sie die Gurte durch Durchführen der Haken durch die Schlaufen an der Rückseite der Lehne – 4 Stück (siehe Schritt Nr. 1)
2. Anschließend Druckknöpfe auf beiden Seiten auf der Innenseite des Stuhls öffnen (siehe Schritt Nr. 2)
3. Stoff, der über die Lehne gespannt ist, vorsichtig lösen.

Um die Auflage und die Gurte wieder anzubringen, sind die oben genannten Schritte in umgekehrter Reihenfolge (3, 2, 1) auszuführen.

5

Erstauen des tablettts und den stuhl falten

Nach der Abnahme des Tablettts ist dieses an den Bolzen zu befestigen, die sich an den hinteren Beinen des Gestells befinden.

Nachdem Sie die Tablettts an den hinteren Beinen des Stuhls montiert haben, können Sie den Stuhl zusammenklappen, während Sie die Tasten an den Beinen drücken.

UMWELT:

Im Sinne des Umweltschutzes bitten wir nach der Beendigung der Nutzung des Produkts um dessen entsprechende Entsorgung gemäß den lokalen Vorschriften.

REINIGUNG UND WARTUNG:

- Dieses Produkt erfordert eine systematische Wartung
- Die Reinigung und Wartung des Produkts muss von einem Erwachsenen durchgeführt werden.
- Der Stuhl ist mit Hilfe eines feuchten Lappens mit Seifenwasser zu reinigen.
- Um Reibung der beweglichen Teile, die zur Beschädigung des Stuhls führen kann, zu vermeiden, ist sicherzustellen, dass diese Teile sauber sind und kein Schmutz, Sand oder Staub in sie eingedrungen ist.
- Prüfen Sie, ob keinerlei Teile des Stuhls beschädigt wurden, verschlissen sind oder fehlen. Wenn irgendein Element des Stuhls beschädigt ist oder scheint, ist die Nutzung des Stuhls sofort einzustellen.
- Prüfen Sie ein jedes Mal beim Reinigen des Stuhls, ob der Stoff und die Nähte sich in einem guten Zustand befinden.
- Ein langwieriges Einwirken direkter Sonneneinstrahlung, hoher Temperaturen oder anderer ungünstiger Witterungsbedingungen auf den Stuhl kann dazu führen, dass das Muster auf dem Stoff verblasst oder Teile deformiert werden.
- Mehr Informationen dazu finden Sie auf den direkt am Produkt befestigten Etiketten.
- Verwenden Sie kein Bleichmittel zur Reinigung des Produkts, schleudern Sie Teile des Produkts nicht trocken, bügeln Sie diese nicht und reinigen Sie sie nicht chemisch.
- Die Oberschicht des Tablettts kann im Geschirreiniger gewaschen werden.



6m+

WARUNKI GWARANCJI

Szanowni Państwo,
dziękujemy za dokonanie zakupu.

W przypadku pytań serdecznie zapraszamy do kontaktu:
bok@kidwell.eu | reklamacja@kidwell.eu | 797-974-387

1. DERFORM sp.j. Deręgowscy z siedzibą w Tarnowie Podgórnym 62-080 przy ul. Za Motelem 1, wpisaną do rejestru przedsiębiorców – Krajowego Rejestru Sądowego prowadzonego przez Sąd Rejonowy Poznań – Nowe Miasto i Wilda w Poznaniu VIII Wydział Gospodarczy Krajowego Rejestru Sądowego pod numerem 781-00-20-305, NIP: 781-00-20-305, Regon: 630196165, zwana dalej Gwarantem zapewnia, że produkt firmy DERFORM, jest wolny od wad konstrukcyjnych i materiałowych, które mogłyby naruszyć jego funkcjonalność, o ile przestrzegana była instrukcja obsługi załączona przy zawarciu umowy.
2. Gwarancja jest udzielana na okres 24 miesiące, licząc od daty zakupu. W przypadku zakupu produktu przez firmę (faktura VAT) gwarancja udzielana jest na okres 12 miesięcy.
3. Gwarancja dla akcesoriów jest udzielana na okres 6 miesięcy, licząc od daty zakupu.
4. Gwarancja door-to-door obowiązuje wyłącznie na terytorium Rzeczypospolitej Polskiej.
5. Ujawnione wady będą usunięte bezpłatnie w trakcie trwania gwarancji przez Autoryzowany Serwis Producenta.
6. Klient (reklamujący) jest zobowiązany do zgłoszenia reklamacji poprzez e-mail: reklamacja@kidwell.eu lub kontakt telefoniczny pod numerem: + 48 797 974 387.
7. Gwarancja będzie respektowana jedynie w przypadku dołączenia do reklamowanego produktu opisu uszkodzenia, zdjęcia uszkodzenia, informacji w jakich okolicznościach doszło do uszkodzenia, wszystkich akcesoriów, które klient otrzymał podczas kupna produktu oraz dowodu zakupu zawierającego datę sprzedaży.
8. Ewentualne wady lub uszkodzenia produktu ujawnione i zgłoszone w okresie trwania gwarancji będą usunięte bezpłatnie w terminie 14 dni roboczych od momentu otrzymania wadliwego produktu. W uzasadnionych przypadkach (np. konieczność sprowadzenia części zamiennych z zagranicy) termin ten może ulec przedłużeniu o kolejne 21 dni.
9. Wady lub uszkodzenia produktu powinny być zgłoszone i dostarczone do serwisu niezwłocznie po ich ujawnieniu.
10. W przypadku gdy serwis uzna, że usunięcie wady nie jest możliwe, klientowi przysługuje prawo do wymiany towaru na inny, posiadający te same lub zbliżone parametry techniczne. W przypadku braku produktu w wybranej przez klienta kolorystyce, producentowi przysługuje prawo do wysyłki nowego produktu w innym wzorze niż produkt reklamowany.
11. Gwarancją nie są objęte: naturalne zużycie związane z eksploatacją, uszkodzenia powstałe w wyniku niewłaściwego i niezgodnego z instrukcją obsługi użytkowania, uszkodzenia lub rozdarcia wynikłe z winy nabywcy, plwienie tkanin spowodowane długotrwałym nastawieniem na działanie promieni słonecznych, pranie w nieodpowiedniej temperaturze, ingerencje cieczy, samowolne przeróbki, uszkodzenia mechaniczne, elektryczne, termiczne lub celowe uszkodzenia i wywołane nimi wady.
12. Producent ani Autoryzowany Serwis nie odpowiada za szkody i straty powstałe w wyniku niemożności korzystania z produktu będącego w naprawie.
13. Produkty do reklamacji przyjmowane są wyłącznie czyste i w kartonowym opakowaniu (oryginalnym lub zastępczym).
14. Dostarczenie produktu w stanie niekompletnym lub brak odpowiedniego opakowania jest równoznaczne z niewypełnieniem przez kupującego warunków gwarancji i może stanowić podstawę do odmowy naprawienia produktu lub przedłużenia okresu naprawy.
15. Serwis może odmówić wykonania naprawy w przypadku stwierdzenia śladów nieautoryzowanej naprawy.
16. W przypadku nieuzasadnionej reklamacji produktu sprawnego lub uszkodzonego w sposób mechaniczny, zgłaszającej reklamację zostanie obciążony kosztami transportu.
17. Jeśli w odesłanym do naprawy serwisowej produkcie nie stwierdzono usterki, konsument będzie obciążony kosztem ekspertyzy (stawka godzinowa: 30 zł netto).
18. W przypadku gdy usterka nie jest objęta gwarancją producenta, serwis może zaproponować wykonanie usługi odpłatnej.
19. Gwarancja na produkt nie wyłącza, nie ogranicza ani nie zawiesza uprawnień kupującego wynikających z rękoma.

data zgłoszenia	data naprawy	opis uszkodzenia	pieczęć serwisu

data sprzedaży

pieczęć i podpis sprzedawcy

UNIWERSALNA KARTA GWARANCYJNA

W RAZIE AWARII PROSIMY O DOŁĄCZENIE KARTY GWARANCYJNEJ DO
ODSYŁANEGO PRODUKTU

Imię:

Nazwisko:

Kod pocztowy:

Miejscowość:

Telefon (wraz z kierunkowym):

Adres e-mail:

Produkt:

Model:

Index:

EAN:

Data zakupu:

Kupujący (podpis):

Sprzedawca:

DERFORM

Sady ul. Za Motelem 1

62-080 Tarnowo Podgórne



Kidwell wsparcie techniczne
tel. 797 974 387
bok@kidwell.eu
info@kidwell.eu
